

# Un abocador del segle III a la *statio* romana de Mas Gusó, en el *territorium* d'Empúries

Victòria Soler i Fusté  
Josep M. Nolla i Brufau  
Josep Casas i Genover











**UN ABOCADOR DEL SIGLE III A LA  
*STATIO* ROMANA DE MAS GUSÓ,  
EN EL *TERRITORIUM* D'EMPÚRIES**

Victòria Soler i Fusté  
Josep M. Nolla i Brufau  
Josep Casas i Genover

Dades CIP proporcionades per la Biblioteca de la UdG

CIP 902(467.13) SOL

Soler i Fusté, Victòria, 1955-

Un abocador del segle III a la statio romana de Mas Gusó,  
en el territorium d'Empúries / Victòria Soler i Fusté, Josep M.  
Nolla i Brufau, Josep Casas i Genover. – Girona : Laboratori  
d'Arqueologia de la Universitat de Girona : Documenta  
Universitaria, 2020. – 1 recurs electrònic (139 pàgines).  
Bibliografia: pàgines 135-139  
ISBN 978-84-9984-553-1

I. Nolla, Josep M. (Josep Maria), 1949- II. Casas i Genover, Josep  
III. Universitat de Girona. Laboratori d'Arqueologia i Prehistòria  
1. Belcaire d'Empordà (Catalunya) – Arqueologia 2. Mas Gusó  
(Belcaire d'Empordà, Catalunya : Jaciment arqueològic)

CIP 902(467.13) SOL

Qualsevol forma de reproducció, distribució, comunicació pública o transformació d'aquesta obra només pot ser realitzada amb l'autorització dels seus titulars, llevat excepció prevista per la llei. Dirigiu-vos a CEDRO (Centro Español de Derechos Reprográficos) si necessiteu fotocopiar o escanejar algun fragment d'aquesta obra ([www.conlicencia.com](http://www.conlicencia.com); 91 702 19 70 / 93 272 04 47).

Correcció: Esteve Gràcia Cano

© del text: els autors

© de l'edició: Laboratori d'Arqueologia, Història Antiga i Prehistòria de la Universitat de Girona

© de l'edició: Documenta Universitaria

Imatge de la coberta: els autors

Aquest llibre s'ha realitzat en el marc del projecte *Ager Mutabilis II*. La explotación del territorio de *Emporiae y Gerunda* durante el bajo Imperio romano y la tardoantigüedad. PID2019-105759GB-I00. Ministerio de Ciencia e Innovación.

Aquest llibre s'ha elaborat en el marc del Grup de Recerca en Prehistòria, Patrimoni Arqueològic i Antiguitat (2017 SGR 1688).

ISBN: 978-84-9984-553-1

DOI: 10.33115/b/9788499845531

Girona, 2020

## ÍNDIX

Introducció. Situació i context .....	9
L'abocador sud-oriental.....	15
La ceràmica .....	21
<i>Terra sigillata</i> africana A.....	21
<i>Terra sigillata</i> africana C .....	34
Ceràmica de cuina africana.....	34
Ceràmica de pasta groga .....	49
<i>Terra sigillata</i> clara B .....	51
La ceràmica romana d'origen corinti amb decoració a motlle .....	51
Ceràmica comuna local .....	58
Ceràmica comuna oxidada .....	59
Ceràmica de cuina reduïda i oxidada .....	75
Ceràmica vidrada romana .....	80
Les àmfores.....	80
Llànties .....	83
Ceràmiques residuals .....	86
Materials altimperials .....	87
<i>Instrumenta domestica</i> no ceràmics.....	89
Introducció.....	89
Objectes d'os .....	92
Instruments de ferro.....	94
Objectes de plom.....	107
Monedes .....	110
Bronzes .....	113
Vidres.....	118
Tècniques i materials de construcció .....	123
Consideracions cronològiques.....	127
Consideracions generals.....	131
Bibliografia.....	135



## INTRODUCCIÓ. SITUACIÓ I CONTEXT

Considerem quasi superflu repetir allò que ja ha estat publicat en nombroses ocasions anteriors, sobre la situació del jaciment, la seva evolució des d'un primer assentament cap al final del Neolític i la seva posterior ocupació durant el bronze final, la primera edat del ferro, època ibèrica i romana. El lector ho trobarà a la bibliografia específica sobre el jaciment, que s'inclou al final del volum. Tan sols val la pena recordar la singularitat d'una estació, excepcional en molts aspectes, situada a no gaire més de quatre quilòmetres al sud d'Empúries (figura 1), i que, ja des del seu inici, mostrà unes connexions estretes i ben visibles amb el gran assentament costaner i el seu entorn immediat, al qual sembla imitar, a petita escala, en tota la seva evolució, fins que Mas Gusó va desaparèixer cap al darrer quart del segle III.

Efectivament, Mas Gusó és un jaciment petit, però de primera categoria, degut la seva llarga ocupació, tot i que hi ha alguns períodes que no queden prou ben documentats degut a la destrucció que les successives ocupacions van provocar en les restes precedents. No obstant això, en el decurs de les catorze campanyes d'excavació s'ha pogut mostrar que des de la fi del tercer mil·lenni abans de la nostra era fins a les darreries del segle III pràcticament no hi ha un període històric en el qual no hi hagués algun tipus d'assentament, de vegades, certament, molt modest. Dins aquesta llarga ocupació, té un interès especial l'etapa situada entre els segles VIII-VII i III aC., el qual es correspon amb una intensa i important activitat durant el bronze final i la primera edat del ferro fins a època ibèrica, ja que podem resseguir, gràcies a les restes localitzades, l'evolució d'un assentament precolonial i la seva transformació en un hàbitat ibèric com a conseqüència molt directa de la fundació de la colònia d'Emporion. I tot això d'un dia per l'altre, d'una generació a la següent.

L'assentament va evolucionar i va perdurar fins que un dia qualsevol de cap a la fi del segle III aC va desaparèixer, el lloc va quedar desert durant gairebé un segle i fou reocupat amb un nou edifici bastit pels volts del 135 aC, i que fou remodelat i reconstruït deu o quinze anys més tard i completament reedificat durant la tercera dècada del segle I aC (figura 2).

És aquest edifici d'època romana, que s'ha pogut identificar amb un primer *praesidium* posteriorment transformat en una *statio*, les restes del qual encara eren visibles en el cadastre de fa tres segles (figura 3), que interessa en el present volum. I especialment els seus moments darrers, l'època que correspon al seu abandó i desmantellament. Un fet que va tenir lloc cap als anys 270-280 de la nostra era i que va posar fi a segles d'ocupació damunt el petit turó proper a l'actual mas de can Gusó.



Figura 1. Situació de Mas Gusó en relació amb la xarxa viària del territori i el rerepaís emporità

Entre molts estrats dispersos pel jaciment, corresponents al moment d'abandonament i als anys immediatament posteriors, el més significatiu, tant per l'abundància del material com per la seva homogeneïtat i cronologia ben precisa, és l'abocador situat a l'angle sud-est de l'edifici. És l'àmbit al qual dedicarem aquesta monografia.

Abans, però, alguns mots per situar amb millor precisió el jaciment en el seu entorn geogràfic. Mas Gusó no és una illa enmig del no-res (tot i que la seva configuració i el fet d'estar envoltat per aiguamolls fins quasi arran dels murs feien que tingués aquest aspecte), sinó que està íntimament relacionat amb l'entorn i el territori de què forma part. No només en l'aspecte purament geogràfic, sinó també administratiu. Un establiment públic, pertanyent a l'Administració, de caràcter eminentment militar i relacionat amb el control del territori rural i la xarxa de comunicacions, el converteixen en una peça clau entre els dispositius que el govern de l'època disposava per fer efectiu aquest control.

El nexa d'unió amb la ciutat, en aquest cas, físic, s'establia a partir de la xarxa viària que l'unia amb l'*urbs*. No és una xarxa teòrica, suposada a partir del fet que lògicament hauria d'existir un camí entre Empúries i Mas Gusó, i més enllà, sinó que es tracta de camins ben documentats, amb un origen tant o més antic que la mateixa *statio* i que posaven en comunicació la ciutat amb la resta del territori, anant cap al sud, fins a trobar el Ter, tot perllongant-se cap a les terres del Baix Empordà i, una branca principal, girant cap a ponent i que anava, com a mínim, fins a Gerunda. És el camí d'Empúries, identificat fa anys (veure *infra*).

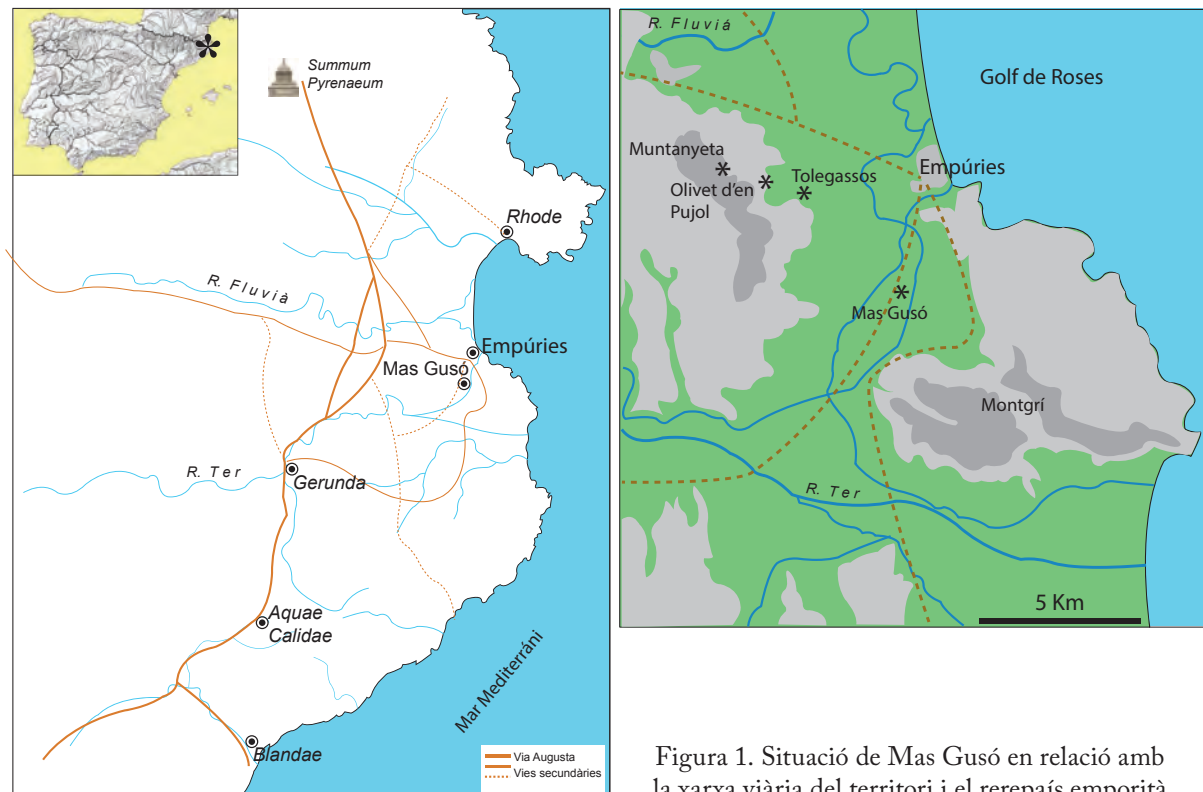
Però no és l'únic. El camí d'Empúries passa a llevant, ressegueix el peu de la muntanya Gran i la base del Montgrí, a l'altre costat de l'antic estany de Belcaire i massa allunyat de Mas Gusó, del qual el separava el gran bassal. Al costat de Mas Gusó, a menys d'un centenar de metres cap a l'oest s'ha pogut identificar un segon camí només gràcies a la fotografia aèria (figura 4), que



Figura 2. Planta general corresponent a les fases 2b i 3, del segle I aC al segle III dC

va en línia recta direcció a Cinc Claus cap al nord (es perd poc després d'Albons, que queda a alguns centenars de metres a l'oest), i cap al sud direcció al Ter, encara que també desapareix poc després de l'alçada de Belcaire, que li queda a l'est. No podem saber de quina època és; no s'han fet sondejos ni prospeccions que aclareixin la qüestió, però travessa sense manies per sota els camps de conreu actuals (un cadastre d'origen medieval) i a vegades ha quedat fossilitzat com a límit d'altres finques. Entra dins la lògica suposar que és d'origen romà, tenint en compte la seva relació amb la *statio* i el fet que no comunica cap dels nuclis actuals que deixa de banda.

Per acabar, hem de fer una darrera advertència del tot necessària. En aquest volum predomina la il·lustració per damunt del text. De fet, gairebé podria considerar-se que el text no és altra cosa que el peu de les il·lustracions una mica ampliat. Això és així perquè el conjunt de material s'ho mereix. No són peces noves o de tipologia desconeguda però la seva quantitat, la gran varietat d'acabats de cada forma (pensem sobretot en les ceràmiques africanes, tant les envernissades com les de cuina) fa que valgui la pena oferir-ne un repertori ampli, que permeti veure aquestes peculiaritats i observar les diferències, a vegades subtils, entre atuellis que pertanyen a una mateixa forma, molt homogenis tots ells però fins a un cert punt, la qual cosa deu indicar la seva procedència de tallers diferents dins la mateixa àrea. Per altra banda, l'abundància de material a cada làmina (de fet, a tot el llibre) també ajuda a fer entendre l'enorme volum de fragments i peces recuperats, tenint en compte que només s'inclou una part petita (menys de la meitat), dels fragments amb forma que figuren a l'inventari.



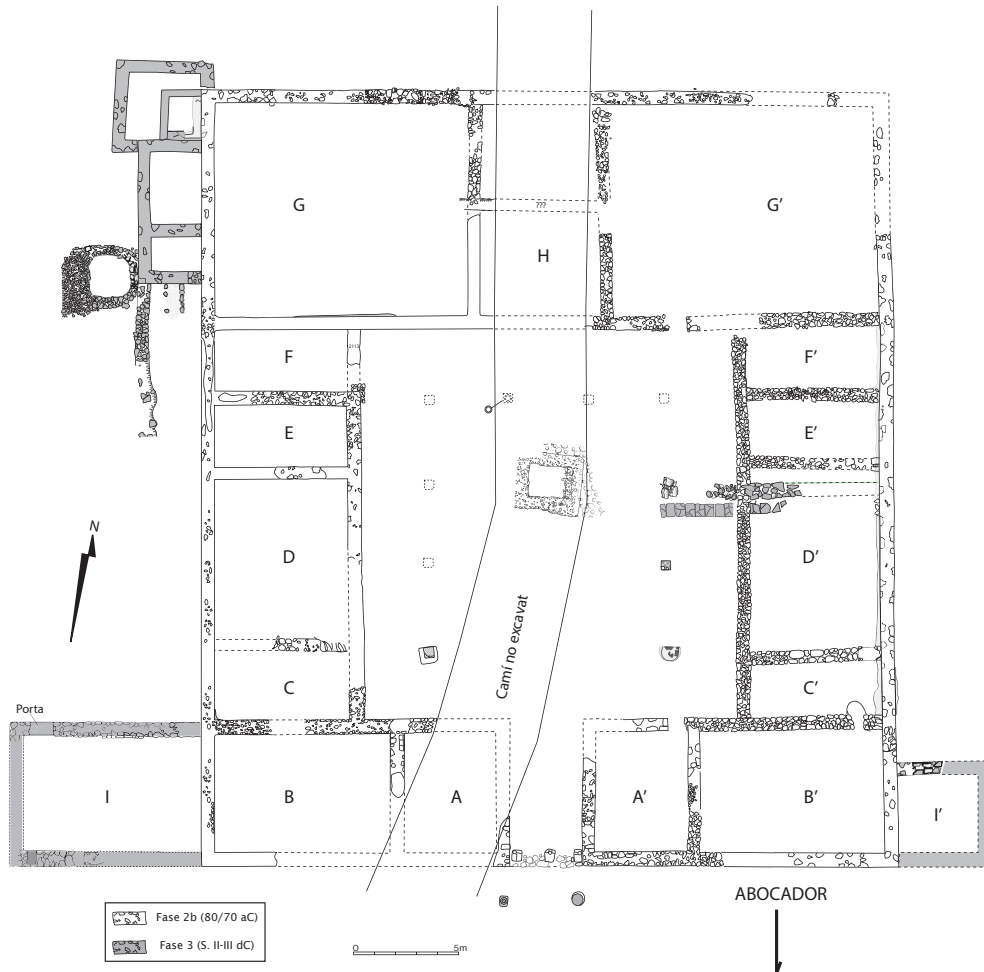

Figura 3. Capbreu amb la divisió cadastral del 1742. En el cercle superior es llegeix «edifici o casa en lo mig del puig», que correspon a les restes romanes. En el cercle de baix a la dreta, una altra anotació, «vestigis del mas Cantallops», que correspon a una vil·la romana identificada en aquell sector





Figura 4. Antic camí a ponent de Mas Gusó, que va de la zona d'Empúries cap al Ter

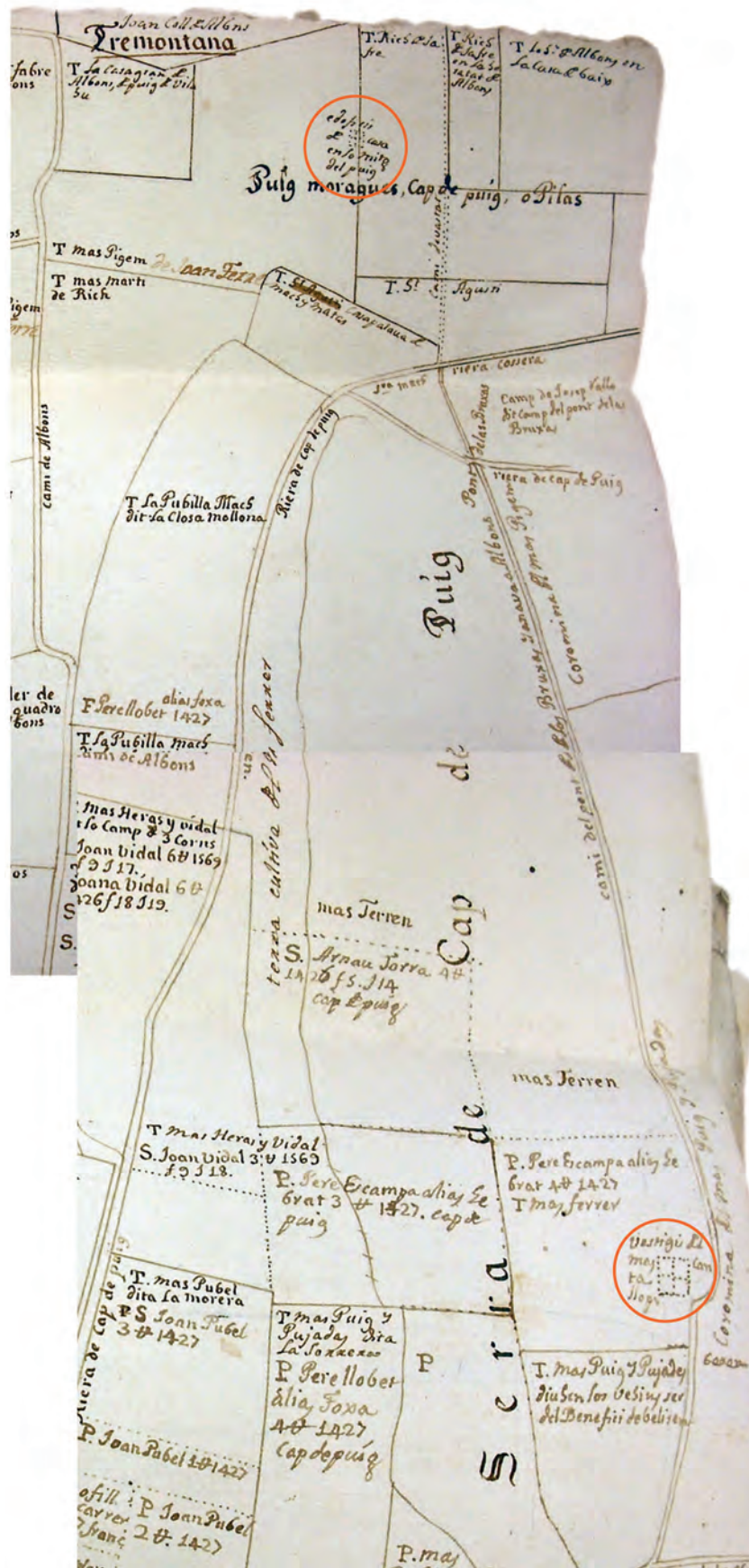

## L'ABOCADOR SUD-ORIENTAL

Durant el mes de juny de 2014 s'explorà arqueològicament l'extrem sud-est del jaciment de Mas Gusó, més enllà de les estructures d'època romana i en una zona conreada. L'objectiu d'aquella recerca era fixar els seus límits i comprovar si es trobaven nous vestigis. En aquella zona no hi havia cap indici d'estructures però, en canvi, quedava clar que havia funcionat com a abocador durant la darrera centúria d'ocupació del lloc i, preferentment, com tindrem ocasió de veure, entre mitjan i tercer quart del segle. Es tractava d'una enorme fossa obrada en una potent capa d'argila natural i que fou colgada en un temps molt curt amb una enorme quantitat de material de tota mena, des de ceràmiques comunes i d'importació, *tegulae* i *imbrices*, estuc, recobriments pintats de paret, bigues de fusta, objectes metàl·lics i algunes altres coses (UE 3190 a 3195).

Aquest abocador que es trobava a uns quinze metres de l'angle sud-est de l'edifici d'època romana, tenia una forma irregular i un aspecte peculiar. No era el resultat d'un procés llarg i perllongat d'abocaments sinó creat de cop, en un temps molt curt. Fa l'efecte que, quan s'abandonà definitivament aquell lloc, l'edifici militar fou objecte d'un desmantellament fet a consciència, com si es volgués fer desaparèixer deixant el mínims vestigis possibles. En analitzar la cultura material se'ns fa evident que el sostre fou desmuntat, i que bigues i llates foren cremades a la mateixa fossa o al costat. Cendres, carbons, *tegulae*, *imbrices* i milers de claus de ferro hi sovintejaven, al costat de terrissa de tota mena que formaria part de l'*instrumentum domesticum* del lloc (figura 5).

L'estratigrafia era ben senzilla: immediatament a sota del nivell de circulació del camp actual, a uns 35 cm de fondària, se'ns feia palesa una capa d'argila molt dura, característica del sòl geològic d'aquella zona, delimitada per aparicions puntuals de pedra calcària més compacta. Fou allí on s'obrí la fossa d'escombraries que es va omplir amb un primer nivell, el qual podia contenir restes constructives (recobriments de paret, fragments de *tegulae*, morter que conservava el senyal deixat per la *tegula* o *imbrex*) que s'hi posaven al damunt, i terra amb molta cendra o, directament, cendres (UE 3190). Més ensota, identificàrem els estrats 3192 i 3193, més argilosos però, també, amb moltes cendres. Les diferències de color, les textures diverses no significaven gran cosa; contínuament observàvem com fragments de ceràmica procedents de capes diferents formaven part de la mateixa peça. Sembla, doncs, ben clar que l'abocament fou efectuat de cop, potser a partir d'altres dipòsits que es trobarien a la vora (figura 6).

La terrissa recuperada és ben homogènia des d'un punt de vista cronològic, amb una presència molt feble de material residual, amb, per exemple, només uns pocs fragments de *ts*



Figura 5. Situació de l'escombrera de l'angle sud-est del jaciment

sud-gàl·lica i ceràmica de l'edat del ferro, sempre present en tots els nivells del jaciment. La immensa majoria, com podem comprovar, s'hauria de datar entre el 225 i el 275, i, filant prim, dins del tercer quart del segle III: *ts* africana A2, *ts* africana C, ceràmica africana de cuina, ceràmica coríntia decorada a motlle, unes quantes àmfores i una quantitat ingent de ceràmica comuna preferentment oxidada, ben coneguda i amb quasi totes les peces pròpies d'aquell moment. La nostra intenció és procedir a fer un estudi exhaustiu de tota la cultura material recuperada.

Començarem amb l'anàlisi de la ceràmica, molt abundant i generalment ben datada, a partir de les ceràmiques d'importació, per passar a les produccions locals, els vidres, el material de construcció, les monedes i els metalls. La nostra intenció és comparar les troballes

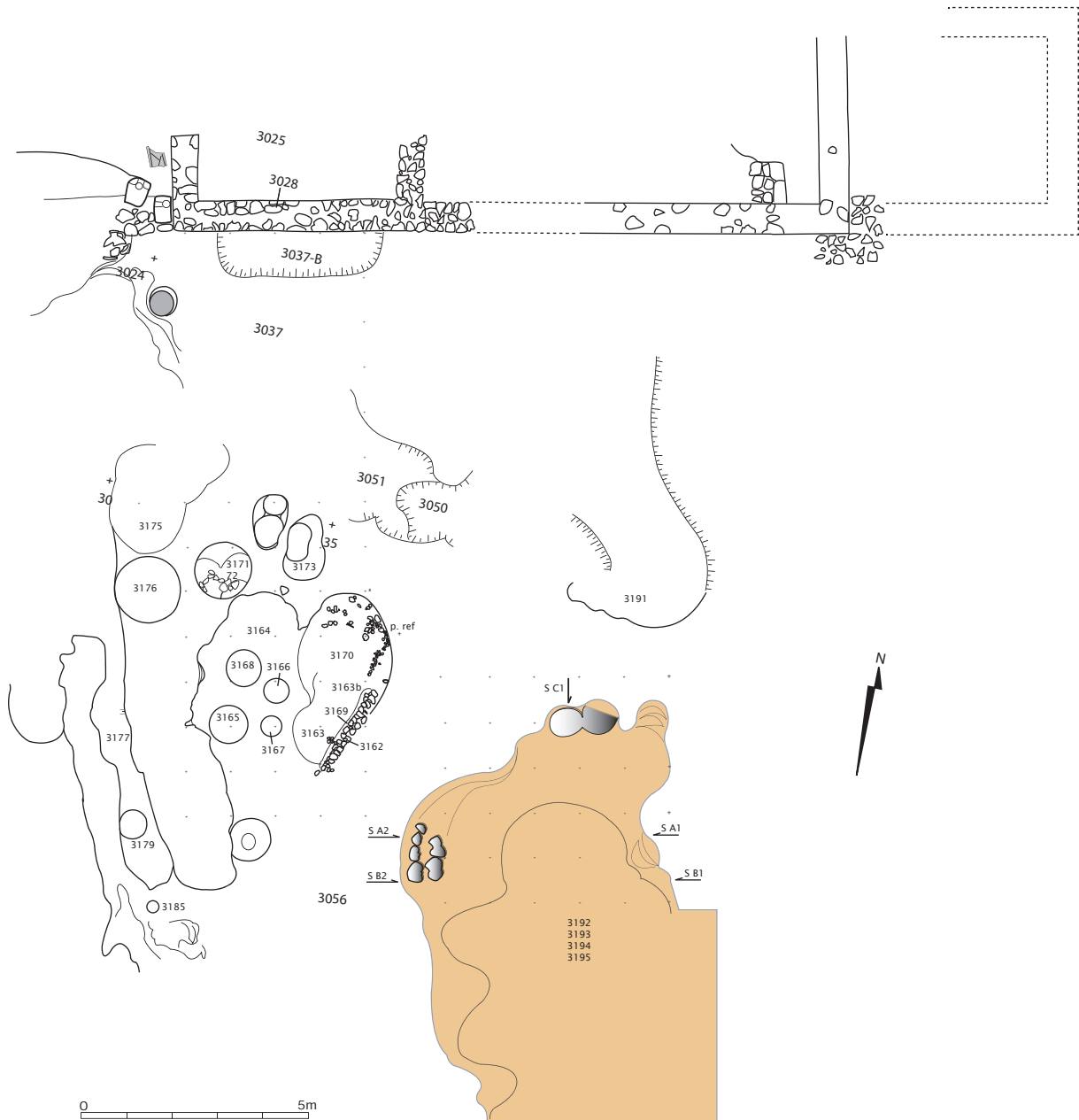

Figura 6. Seccions estratigràfiques de l'abocador

de l'abocador de Mas Gusó amb altres conjunts del territori immediat. Només puntualment i sempre que convingui, veurem què succeeix en àrees més allunyades. En les conclusions, veurem paral·lelismes i divergències amb altres jaciments paradigmàtics de la Mediterrània occidental.

Centrem-nos primerament en la *ts* africana A2 amb centres productors que caldria cercar a l'entorn de Carthago, i la *ts* africana C, una terrissa d'una molt bona qualitat obrada a l'interior de l'actual Tunísia, que aparegué amb força durant els primers anys del segle III i que perdurà fins ben entrat el segle V. Tal com es veurà, una i altra es troben ben representades en aquest conjunt, cosa que ens ajudarà a poder ser precisos a l'hora d'intentar datar l'abocament. Analtzarem, a continuació, la ceràmica de cuina nord-africana, amb una presència abassegadora, amb poc valor com a referent cronològic. Nogensmenys, la gran quantitat i diversitat podrà ajudar-nos a matisar llocs comuns molt arrelats.

Després estudiarem la ceràmica coríntia d'època romana decorada a motlle, molt menys representada però que, tot i tractar-se d'una terrissa exòtica i molt minoritària, hem trobat en certa quantitat. Passarem revista, a continuació, a les llànties, les àmfores, les ceràmiques comunes, oxidades i reduïdes, i els vidres. En acabat, descriurem i analitzarem el metall, l'os treballat i altres troballes complementàries. Tot plegat ens ha de servir per fer-nos una idea del *suppelex* que es feu servir a la *statio* els darrers anys d'existència.

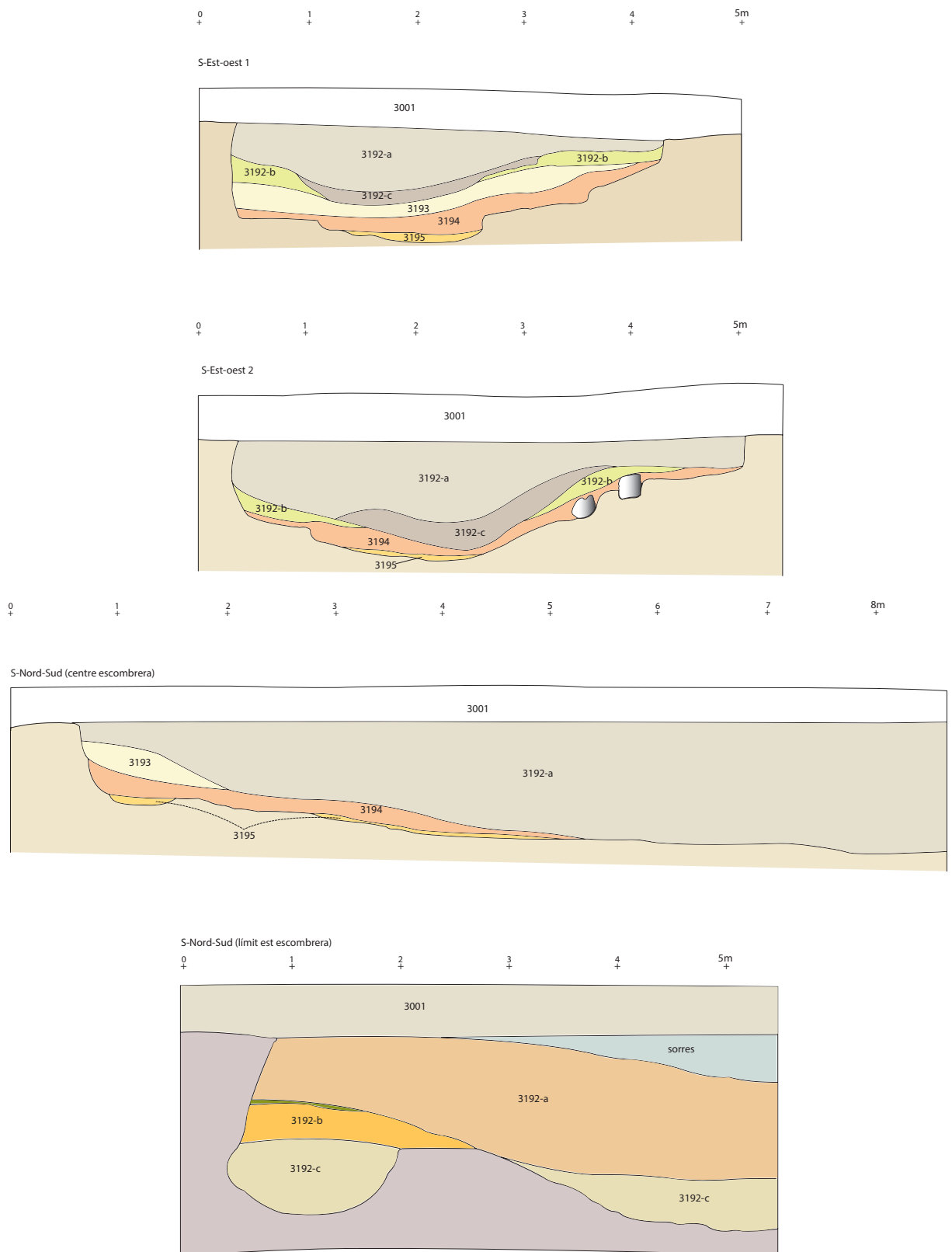
Abans de continuar, val la pena recordar que hem comptabilitzat 14.625 fragments de ceràmica amb forma (vores, bases, nanses), repartits de la següent manera:

- Ceràmica grisa monocroma: 1 base.
- Ceràmica àtica: 1 informe.
- Ceràmica grega d'occident: 1 base.
- Ceràmica indígena a mà: 2 vores, 3 bases, 12 informes (17).
- Ceràmica de vernís negre: 2 vores, 1 base, 14 informes (17).
- Ibèrica pintada: 3 informes.
- Grisa emporitana tardana: 1 vora, 5 informes (6).
- Àmfora ibèrica: 5 informes.
- Ceràmica de pasta micàcia: 1 vora, 1 informe (2).
- Ceràmica de parets fines: 1 vora, 5 informes (6).
- *Ts* itàlica: 1 vora.
- *Ts* sud-gal·lica: 28 vores, 10 bases, 59 informes (97).
- *Ts* africana A: 342 vores, 57 bases, 969 informes (1.368).
- *Ts* clara B: 1 base, 10 informes (11).
- *Ts* A/D: 1 informe.
- *Ts* africana C: 16 vores, 4 bases, 42 informes (62).
- Ceràmica coríntia romana: 22 vores, 21 bases, 8 informes (51).
- Ceràmica africana de cuina: 1.859 vores, 536 bases, 3 nanses, 3.594 informes (5.992).

- Ceràmica comuna oxidada: 536 vores, 286 bases, 20 nanses, 3.131 informes (3.973).
- Ceràmica comuna reduïda: 351 vores, 193 bases, 7 nanses, 1.403 informes (1.987).
- Ceràmica africana de pasta groga: 19 vores, 2 base, 1 nansa, 61 informes (86).
- Morter (local): 20 vores, 10 bases, 32 informes (62).
- Ceràmica vidrada romana: 3 bases, 14 informes (17).
- Llàntries: informes. 77 + 7 (84).
- Àmfora: 104 vores, 46 bases, 4 nanses, 1.128 informes (1.283).
- Vidre: informes, 127 + 31 (158).

Afegim-hi:

- *Pondera*: 2 fragments.
- Taps ceràmica retallats: 7.
- Bronze: 68 fragments.
- Monedes: 17.
- Plom: 31 fragments.
- Ferro: 645 fragments i 10 boles d'escòria.
- Os treballat: 129 fragments.
- Una dena de collaret.
- Estuc: 80 fragments.

Afegim-hi restes de fauna, restes malacològiques i ictiofauna.

Per saber les proporcions percentuals deixarem de banda *pondera*, taps, metall, os treballat i altres materials que no tenen res a veure amb la terrissa. Així doncs, hem comptabilitzat 14.625 fragments ceràmics en total que ens fa possible conèixer el percentatge de cada tipus ceràmic determinat:

- Ceràmica residual: 157 fragments i un 1,07 % del total, ben poca cosa.
- *Ts* africana A: 1.368 fragments i un 9,35 %.
- *Terra sigillata* clara B: 11 fragments i un 0,07 %.
- *Ts* africana A/D: 1 fragment. Imperceptible.
- *Ts* africana C: 62 fragments, un 0,42 %.
- Ceràmica coríntia decorada: 51 fragments i un 0,34 %.
- Ceràmica de cuina africana: 5.992 fragments i un 40,97 %.
- Ceràmica comuna oxidada: 3.323 i un 22,72 %.
- Ceràmica comuna de cuina: 1.987 i un 13,58 %.



- Ceràmica africana de pasta groga: 86 fragments, 0,58 %.
- Morter: 62 fragments, 0,42 %.
- Llàntries: 84 fragments, 0,59 %.
- Àmfora: 1.283 fragments, 8,77 %.
- Vidre: 158 fragments i un 1,08 %.

Aquesta senzilla llista serveix per fer-nos adonar de la proporció i la importància de la ceràmica procedent del nord d'Àfrica en jaciments, com el nostre,<sup>1</sup> que es localitzen a la costa o en la proximitat immediata, com podem constatar a Roses, Empúries, Tolegassos (Viladamat), Pla de Palol (Castell-Platja d'Àro) o Ametllers (Tossa de Mar). Fem memòria, com a exemple paradigmàtic, del farciment del pou de la vil·la suburbana de Tolegassos (Viladamat) que fou realitzat cap al 200 i on la ceràmica procedent de l'actual Tunísia era gairebé l'única representada (Casas i Nolla, 1986-1989: 202-213; Casas i Soler, 2003: 138-163). Les ceràmiques locals (oxidades i reduïdes) constitueixen, a l'abocador de Mas Gusó, una mica més de la tercera part del conjunt (un 36,30 % del total), dada que no pot sorprendre aquells que treballen en aquestes contrades. En altres jaciments, amb la mateixa cronologia, se situen a l'altura de les produccions africanes o lleugerament per sobre. En general, les àmfores no foren especialment representades, amb gairebé un 9 %. El vidre fou un producte rar.

---

1 Ts A, C i de cuina sumen 7.423 fragments, més de la meitat del total (50,64 %). Si hi afegim la ceràmica de pasta groga (86 fragments) i les àmfores d'aquell origen, un quart com a mínim del total, la seva incidència es dispara.



# LA CERÀMICA

## **TERRA SIGILLATA AFRICANA A**

D'entre les ceràmiques d'importació anomenades internacionals aquesta és, a molta distància, la més ben representada dins de l'abocador i, tal com veurem, deixant de banda unes poques peces en A1, residuals, predominen del tot les produccions més tardanes amb acabats característics del tipus A2. Són exclusivament plats i escudelles de mides i capacitats diverses per fer servir, sobretot, a taula.

Tot seguit farem un ràpid repàs de les formes representades, on assenyalarem el nombre total d'individus recuperats i, sempre que sigui possible, les mides de les peces més petites i més grans i la mitjana. Si semblessin dignes de consideració, farem referència a senyals determinats, estranys o extraordinaris, acabats o ornaments del tot infreqüents.

Comencem per les peces que cal considerar fora de context entre les quals hem identificat les formes següents:

Hayes 8A (escudella). Hem identificat un únic exemplar amb un diàmetre de boca de 15 cm en A<sub>1</sub>, amb la coneguda decoració a rodeta en la part exterior del llavi (figura 7,17).

Hayes 9A. D'aquesta escudella amb una capacitat considerable n'hem classificat deu exemplars de cinc dels quals no fou possible obtenir-ne amb seguretat el diàmetre de boca. El dels altres cinc es movia entre els 16 cm i els 20 cm, amb una mitjana de 18,2 cm. Mostraven la fina decoració de rodeta sobre la part exterior del llavi (figura 8, 6 a 15).

Hayes 8B. Escudella ben representada. En total n'hem identificat catorze exemplars, entre els quals un de sencer amb un diàmetre de boca de 18 cm, un diàmetre de base de 6,8 cm i una alçada de 6,5 cm. Les peces amb un diàmetre de boca més gran se situen en 20 cm i el més petit en 14,8 cm. La mitjana és de 18,17 cm (figura 7, 18 a 25 i figura 8,1a 5).

Pel que fa a les produccions A<sub>2</sub>:

Hayes 9B (escudella). Sis atuells amb diàmetre de boca entre 17 cm i 21 cm, amb una mitjana de 19 cm (figura 8, 16 a 22).

Hayes 3C (plat). Aquest plat de llarg recorregut està representat per deu individus un dels quals, sencer, mostra un diàmetre de boca de 19 cm, un diàmetre de base de 9 cm i una alçada de 4,6 cm. El diàmetre de les altres peces se situa entre els 20 cm i els 14,4 cm, amb una mitjana de 16,88 cm (figura 7, 1 a 6).

Hayes 6C (plat). Fins a cert punt, semblant a l'anterior i, probablement, amb una funció idèntica. N'hem classificat nou exemplars amb diàmetres de boca entre 11,6 cm i 19,5 cm que permeten assenyalar l'existència de dos models de la mateixa forma, un de més gran i l'altre de més petit. La mitjana se situa en 15,74 cm (figura 7, 7 a 16 i figura 8, 23 a 26).

Hayes 14B (escudella). A bastament representada. N'hem identificat cinquanta-set exemplars, alguns de sencers amb les següents mides: 16,8 cm de diàmetre de boca, 6,5 cm de diàmetre de base i 6 cm d'alçada o 17 cm, 6,5 cm i 6,5 cm. Pel que fa al diàmetre de boca, els exemplars van dels 11 cm als 24 cm, amb una mitjana de 18,58 cm. En algunes ocasions, les alçades superen els 8 cm (figura 9, 10 i 11).

Hayes 14C (escudella). Nou exemplars en total amb diàmetres de boca entre 13,8 cm i els 19 cm, amb una mitjana de 16 cm (figura 9, 10 i 11).

Hayes 14 indeterminat (escudella). Agrupem vuit bases que no és possible atribuir a cap variant (A, B o C). El seu diàmetre se situa entre els 6,5 cm i els 9,3 cm, amb una mitjana de 8,1 cm (figura 11,18 a 23).

Hayes 14/17 (escudella). N'hem identificat onze exemplars, amb diàmetres de boca entre els 11 cm i els 17 cm, amb una mitjana de 13,83 cm (figura 12, 1 a 9 i 12 a 16).

Hayes 16 (plat). Set exemplars amb una peça sencera que mostra un diàmetre de vora de 14 cm, 5,4 cm de diàmetre de base i una alçada de 3,6 cm. Hi ha peces amb diàmetres de vora entre els 14 cm i els 16,5 cm, amb una mitjana de 15,2 cm (figura 11, 24-27).

Hayes 17A. Un únic exemplar amb un diàmetre de boca de 14,2 cm (figura 12, 10).

Hayes 18. Un únic exemplar amb un diàmetre de vora de 14 cm (figura 12, 11).

Hayes 31 (plat). En considerem dos exemplars amb un diàmetre de boca de 21 cm (figura 13, 2 i 3).

Hayes 31,1 (plat). Un únic exemplar ben conservat amb un diàmetre de boca de 29 cm, un diàmetre de base de 21,6 cm i una alçada de 4,6 cm. És una peça rara que fins ara mai no havíem identificat amb seguretat en aquest territori i pròpia del segle III (figura 14,1).

Hayes 10 (escudella). Un únic exemplar amb un diàmetre de boca de 30,4 cm (figura 15, 1).

Hayes 22 (o 23). Un únic exemplar amb un diàmetre de boca de 5,6 cm (figura 14, 26).

Hayes 160. Un únic exemplar amb un diàmetre de boca de 8,6 cm (figura 14, 3).

Lamboglia 14 (= Hayes 138). Un únic exemplar amb un diàmetre de boca de 9 cm (figura 14, 4).

Hi ha també un fragment informe de cantimplora amb decoració de rodeta triangular (Hayes 147) (figura 14, 2).

En total, recordem-ho, hem identificat 1.368 fragments (9,35 %) de *ts* africana A, entre els quals només una trentena s'haurien de considerar A<sub>1</sub>, cosa que representa menys del 3 %. Assenyalem la presència de les formes Hayes 8A (un sol exemplar) i 9A (deu exemplars). Es tracta de plats i escudelles de gran acceptació que, com veurem, es van continuar fabricant, amb canvis ben definits, durant els segles II i III en A2, amb 14 escudelles Hayes 8B i 6 Hayes 9B. Els altres s'han de considerar residuals.

Els altres fragments, la gran majoria, corresponen a atuells representatius de la fase de creació i colgament de l'abocador.

Trobem ben representades les formes Hayes 3C, amb vint-i-quatre exemplars, la 6C, amb catorze, la 8B i C, amb vint-i-set, la 9B, amb dotze, que mostren la lògica evolució de peces creades anteriorment, d'un èxit comercial considerable i que es continuaven comercialitzant durant la segona meitat del segle II i bona part del següent. No porten cap mena de decoració i presenten les característiques morfològiques de les variants més tardanes de la producció  $A_2$ .

Abunden molt més, amb un pes percentual considerable dins del conjunt, un seguit d'escudelles amb petites variacions que podríem posar globalment dins de la forma Lamboglia 3, que abraça les formes Hayes 14, 16 i 17, amb les seves variants, i peces mixtes com la 14/17 que no són, sempre, fàcils de classificar especialment quan es tracta de fragments. Segons proposaríem hi hauria deu fragments assimilables a la forma 14, cinquanta a la 14B, vuit de la forma 14C, altres vuit de la 14/17 i una de la 17A.

Afegim-hi alguns plats entre els quals la forma 16, amb sis exemplars, i 18, amb dos. Caldria comentar la troballa puntual d'alguna forma entre les quals la 31, amb quatre fragments. Aquest plat/cassola, de parets robustes, és, potser, la peça més característica produïda en  $A_2$  durant el segle III que copià directament la forma 50 de la C, d'èxit aclaparador. En general, en contextos de segle III és un dels atuells més representats.

Afegim-hi un altre plat molt poc representat assimilable, però, sense dificultats a la forma Hayes 31, 1 que sembla una evolució d'aquells plats de llavi recte i pla als quals Hayes donà la forma 6. Seria una creació pròpia de la  $A_2$  i del segle III, potser avançat (Hayes, 1972, 52-53), i que es podria trobar en l'origen de la Hayes 58 en *ts* africana D, característica del segle IV.

És cert que deixant de banda les formes Hayes 31 i 31, 1, creades durant la tercera centúria, les altres peces inventariades haurien aparegut en un determinat moment dins del segle II. Nogensmenys, són ben presents en contextos posteriors als 200 en quantitats considerables. Ha de quedar clar que s'anaren produint, de vegades en quantitats considerables, durant aquella centúria. El conjunt recuperat a Mas Gusó i les característiques de la seva composició i formació, permeten assegurar que, en aquest territori, formaven part substancial dels serveis de taula del moment.

Pot tenir el seu interès fer un cop d'ull a una troballa extraordinària efectuada a, només, uns 3 km de distància, a l'establiment rural de Tolegassos (Viladamat). En efecte, el farciment abocat a l'interior d'un pou, per colgar-lo, es recuperaren grans quantitats de terrissa on una part molt important era d'origen nord-africà. El conjunt es datava sense dificultats dins de l'última dècada del segle II, a l'entorn del 200 (Casas i Nolla, 1986-1989, 202-213; Casas i Soler, 2003, 138-163). El total d'individus en *ts* africana A era de 56, amb la següent representació: tres plats de 3A (5,35 %), quatre de 3C (7,14 %), sis de 6C (10,71 %), un de 7B (1,78 %), un de 8B (1,78 %), un de 147, un de 160, dotze exemplars de Lamboglia 9A (21,42 %), deu de Lamboglia 9B (17,85 %), quatre de 14A (7,14 %), quatre de 14B, dos de 14C, tres de 16 (5,35 %), un de Lamboglia 1c<sub>1</sub> (1,78 %) i tres de 18 (5,35 %).

Aquest grup final constituïa el conjunt de peces més modernes, ben present arreu en cronologies a l'entorn del 200 i que continuarien tenint un pes considerable els anys subsegüents. Només quinze peces (3A i 9A) en  $A_1$  (26,78 %), pròpies del segle II; quasi tres quartes part del total, eren en  $A_2$ , més modernes. Val la pena remarcar, comparant el pou de Tolegassos (Viladamat) i l'abocador de Mas Gusó, a tres quarts de segle de distància, que moltes de les formes són les mateixes però no pas la proporció. A la *statio*, les escudelles i els plats més tardans constituïen una gran majoria.

Si calgués datar aquest conjunt fent servir exclusivament la *ts* africana A, hauríem de proposar una cronologia poc precisa, dins del segle III, potser vers mitjan segle. Coneixem dipòsits semblants a Empúries (Aquilué *et al.*, 1984: 201-203, 206-207, 286-287 i 467-469; Castanyer *et al.*, 1993: 164-165, figura 9, 22 a 9, 27), a l'establiment rural de Tolegassos (Viladamat) (Casas i Soler, 2003: 205-206, figura 137, 4-5), a Pla de Palol (Castell-Platja d'Aro) (Nolla, 2002: 123-135, figura 94 a 104) o a Girona (Nolla i Casas, 2009: 17-23), entre alguns dels més representatius.

Voldríem remarcar una altra circumstància que no ens resulta fàcil d'explicar. En un conjunt tan nombrós com el que estem estudiant, amb una abundància extraordinària de *ts* africana A<sub>2</sub> i amb una datació ferma dins del segle II (preferentment, tercer quart) sorprèn la simbòlica presència del plat fondo-cassola de la forma 31 que és propi d'aquesta cronologia i gens estrany.<sup>1</sup> Aquesta baixa presència encara se'ns fa més estranya quan observem que la mateixa forma en *ts* Africana C és extraordinàriament representada (*infra*), cosa que posa de manifest l'èxit en aquell moment cronològic.

### **Terra sigillata africana a<sub>2</sub> amb decoració aplicada**

Forma «Ostia I», figura 61-77 (= Hayes 38). Copa hemisfèrica d'uns 17 cm de diàmetre i llavi recte i pla (Carandini, 1981: 144-147, específicament, 145-146; Hayes, 1972: 57-59) amb decoració aplicada, en aquesta ocasió un peix (núm. 45, Carandini, 1981: 169, lám. LXXXII). S'ha datat dins del segle III. És interessant assenyalar que en coneixem una altra peça, del mateix jaciment, procedent dels nivells d'abandonament de la *statio* i, també en A<sub>2</sub> o en C<sub>1</sub>, en altres jaciments d'aquest territori (Tolegassos, Pla de Palol, Pla de l'Horta, Vilauba), sempre en contextos de segle III i, preferentment, de mitjan i segona meitat (Casas i Nolla, 2007: 163-183) (figura 14, 10).

### **Terra sigillata africana indeterminada**

Les excavacions han proporcionat un fragment de vora d'un plat amb un diàmetre probable a l'entorn d'uns 25 cm, de formes arrodonides i llavi desenvolupat i recte decorat subtilment amb línies paral·leles molt fines de rodeta que omplirien l'orla. L'argila és nord-africana i recorda l'A<sub>2</sub> i el recobriment exterior, ben adherit, és vermell-marronós molt fosc. No hem sabut trobar res que s'hi assembli (figura 14, 12).

<sup>1</sup> Està present un xic arreu en contextos del segle III. A Empúries (Castanyer *et al.*, 1993: 162-168, taula 1), a Pla de Palol (Nolla, 2002: 114-135), als Ametllers (Palahí i Nolla, 2010: 298) o a Pla de l'Horta (Nolla i Simon, 2019: 298-363).



Figura 7. Repertori de recipients de ts africana A; formes Hayes 3, 6 i 8



Figura 8. *T3* africana A; formes Hayes 8B (1 a 5), 9A (6 a 15), 9B (16 a 22), 6C (23 a 26)

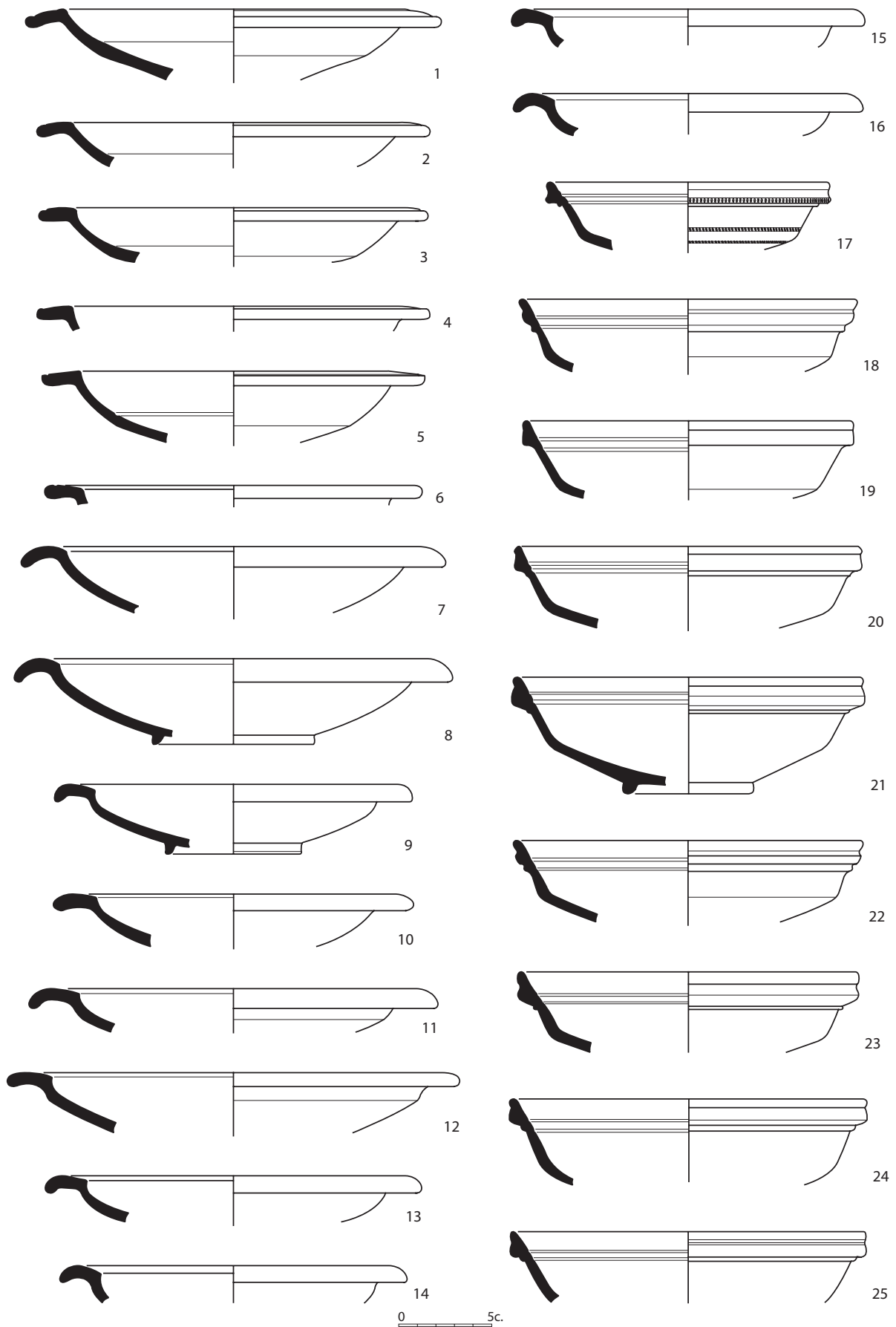

Figura 9. *T3* africana A; formes Lamboglia 3a i 3b, Hayes 14 i 15

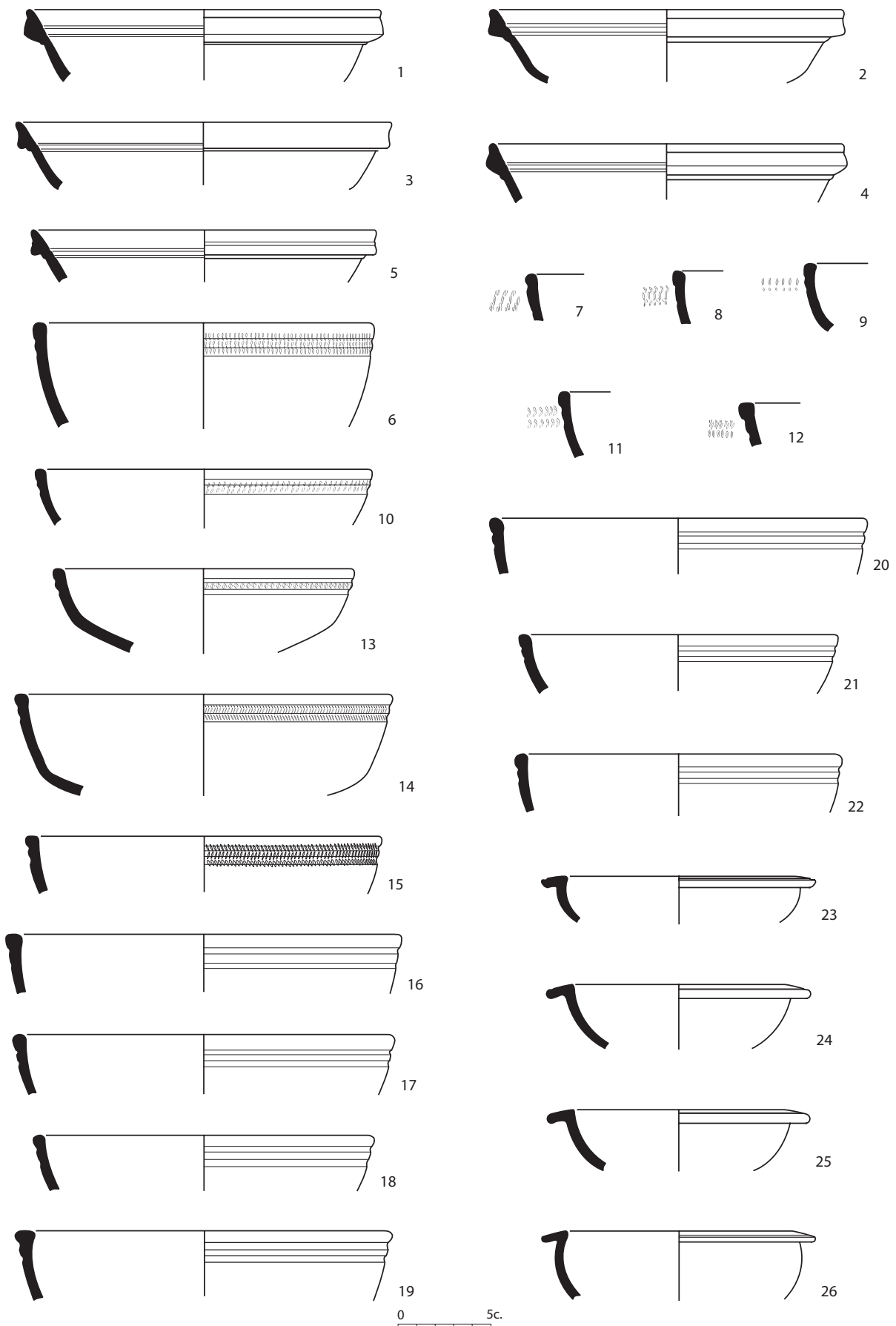

Figura 10. *T̄* africana A; formes Lamboglia 3a i 3b, Hayes 14 i 15



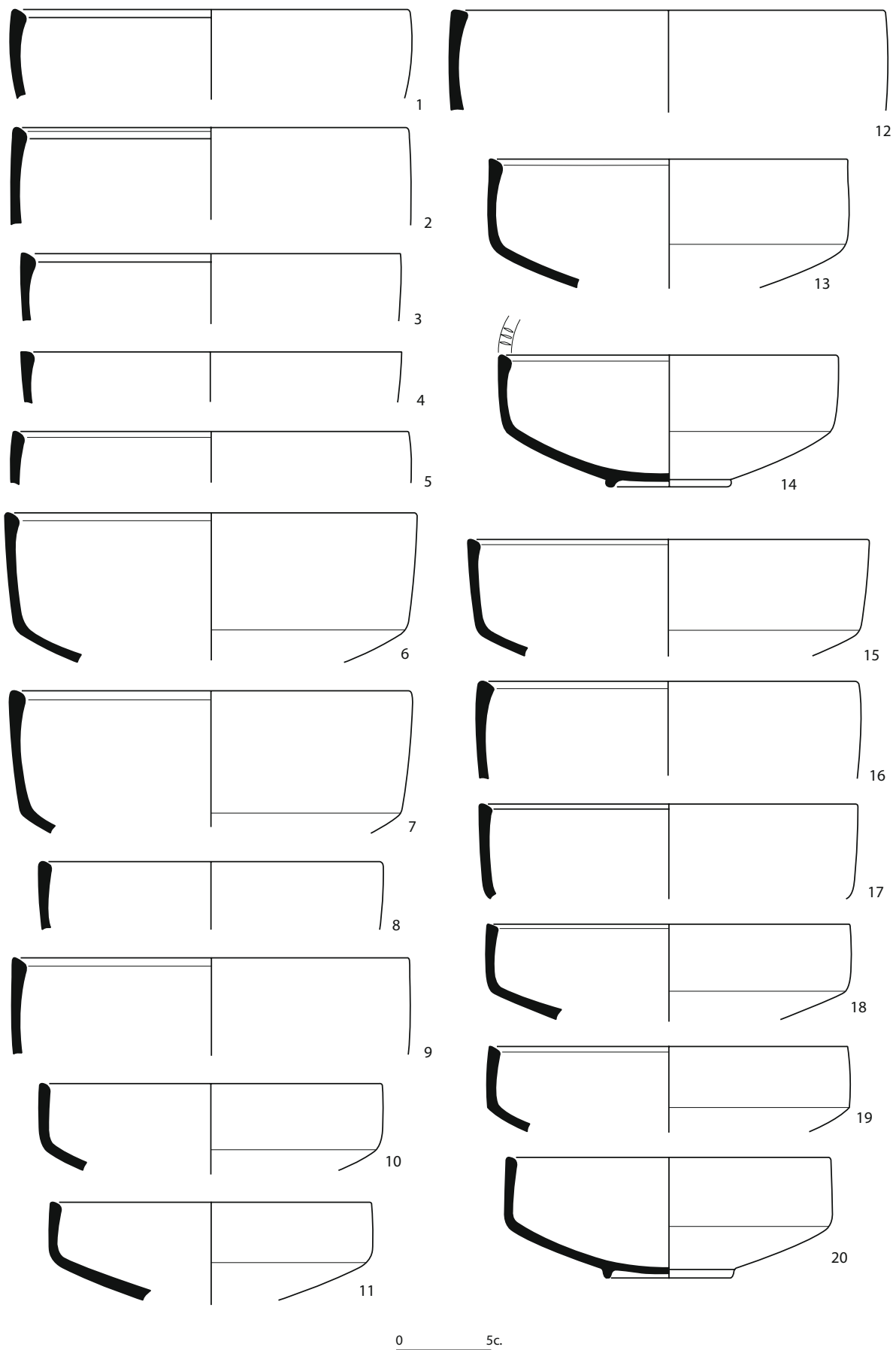

Figura 11. *T3* africana A; formes Lamboglia 3a i 3b, Hayes 14, 15 i 16

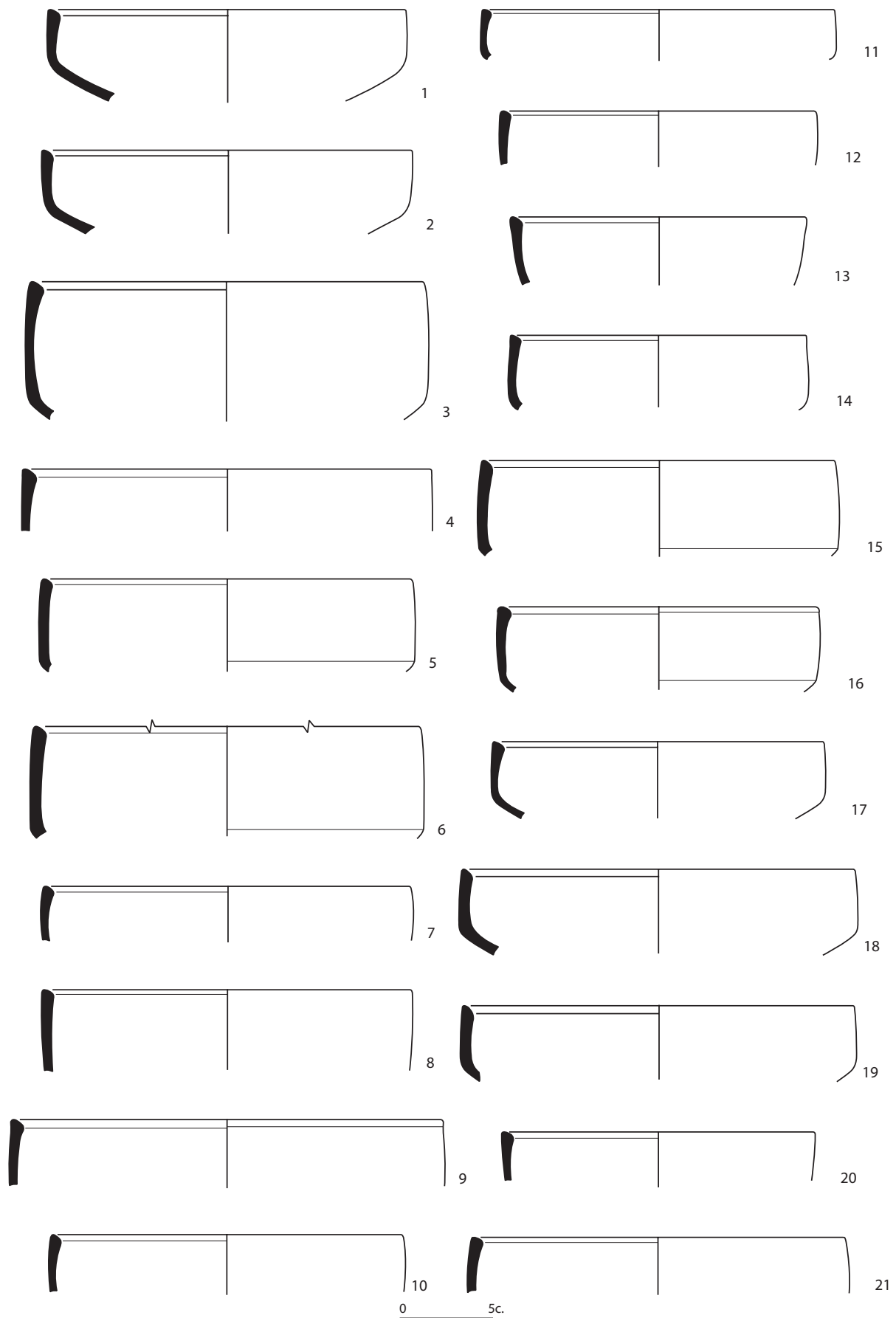

Figura 12. *T*<sub>3</sub> africana A; 1 a 9 i 12 a 16, forma Hayes 14/17, 10, forma Hayes 17A i 11, forma Hayes 18

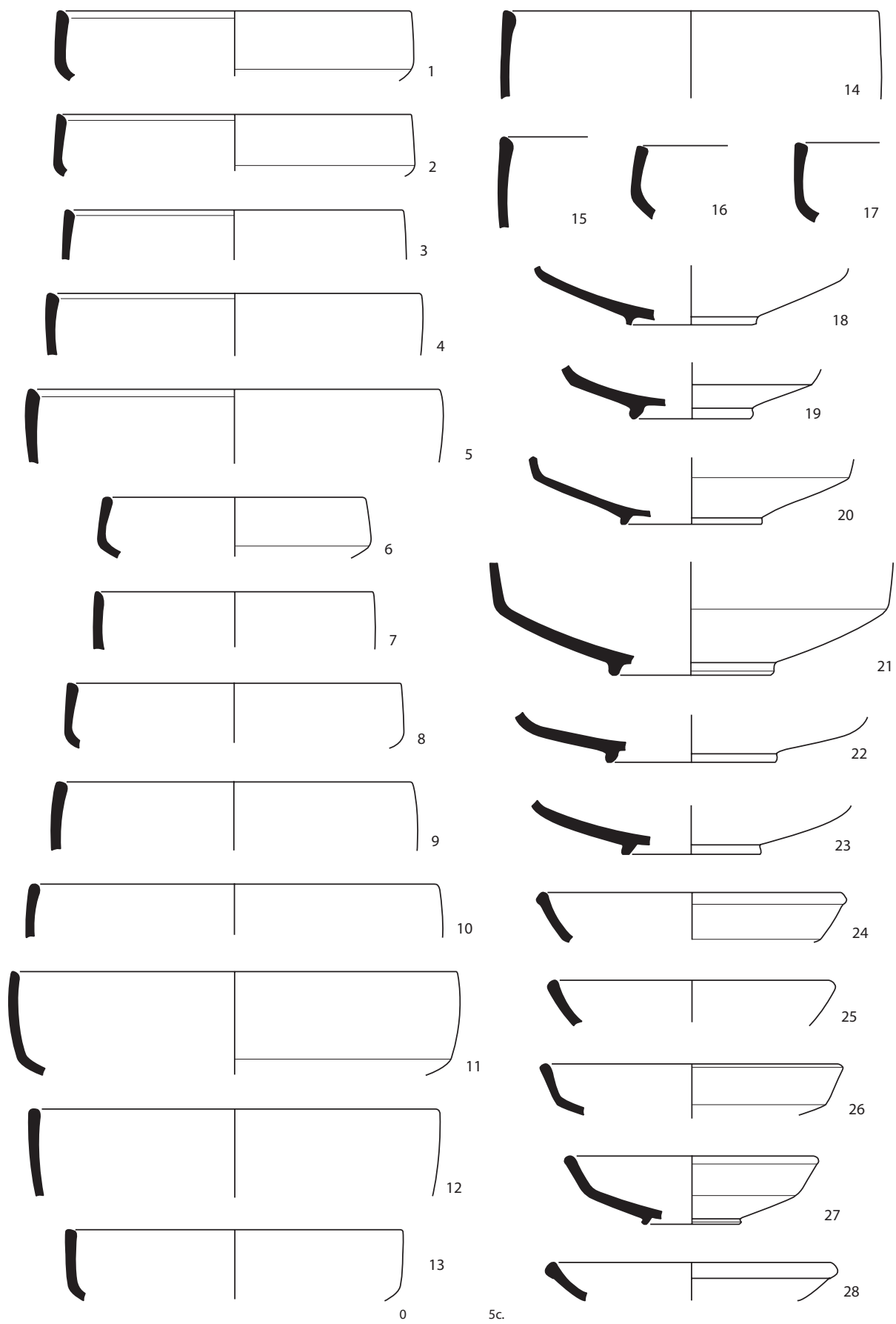

Figura 13. *T*<sub>3</sub> africana A: 1, formes Lamb. 14 (1) i Hayes 31 (2 i 3)

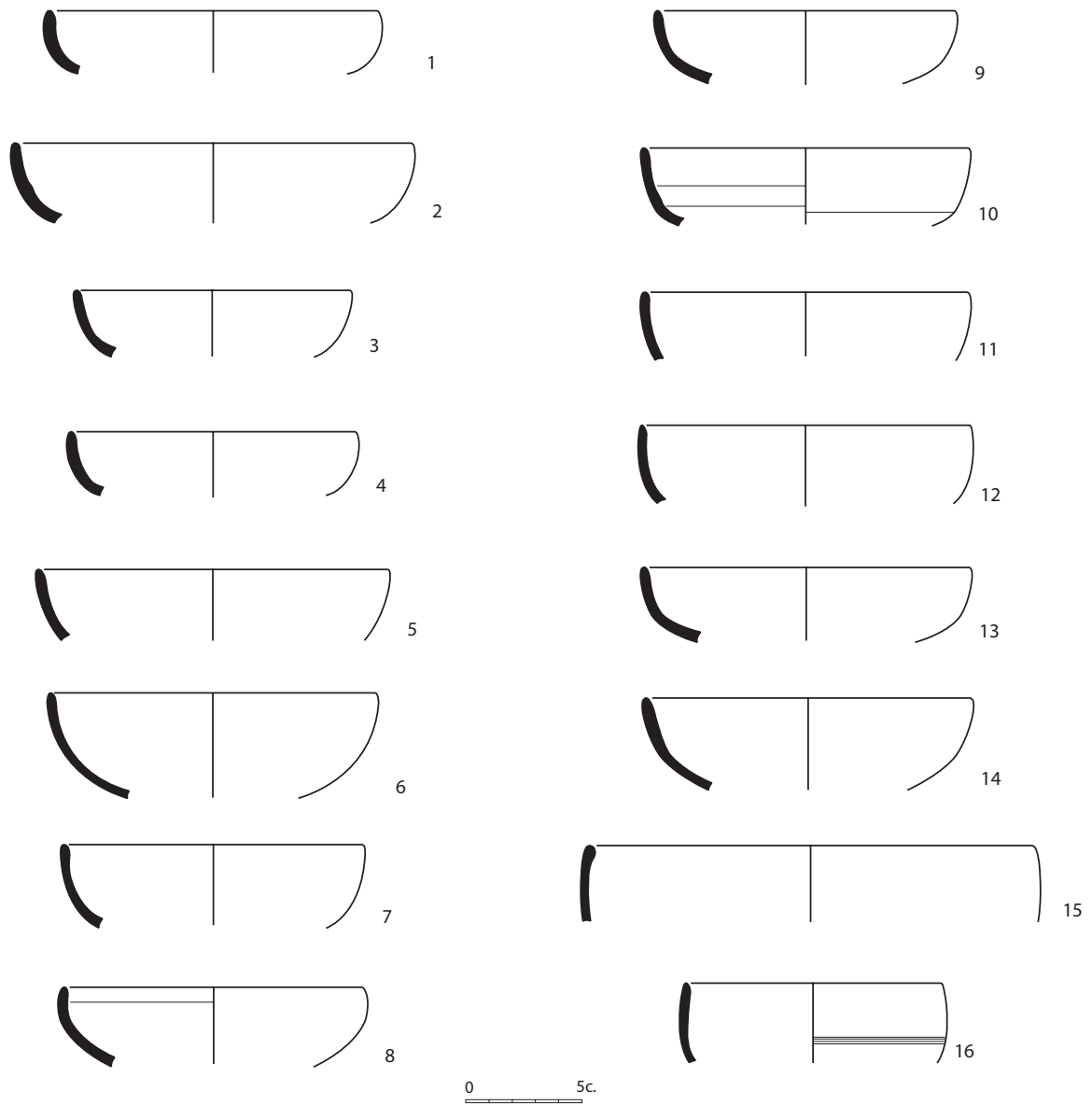

Figura 14. *Ts* africana A: formes Hayes 31,1 (1), Hayes 147 (2), Hayes 160 (3), Lamboglia 14 (Hayes 138) (4). «Ostia I» figura 61-77 (Hayes 38) (10). *Ts* africana indeterminada (12). *Ts* africana C: formes Hayes 44 (5, 6 i potser 8), Hayes 45A (9), Hayes 46 (13), Hayes 48A (11), Hayes 50 (14 a 25 i, potser, 7)

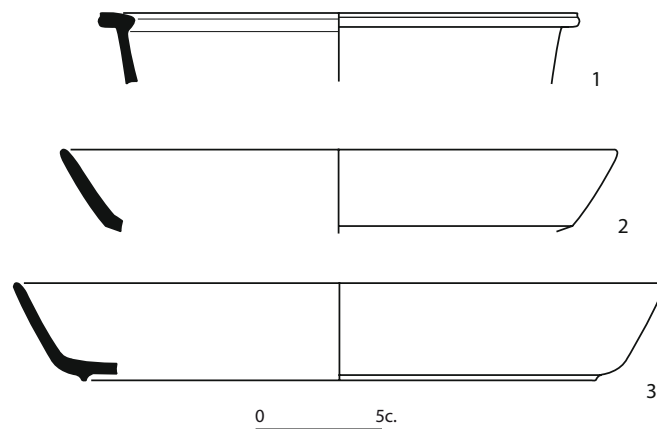

Figura 15. *T*<sub>3</sub> africana A: Hayes 10 (1). Ceràmica africana de cuina envernissada: Lamboglia 9 amb peu (= Hayes 27) (2 a 14)

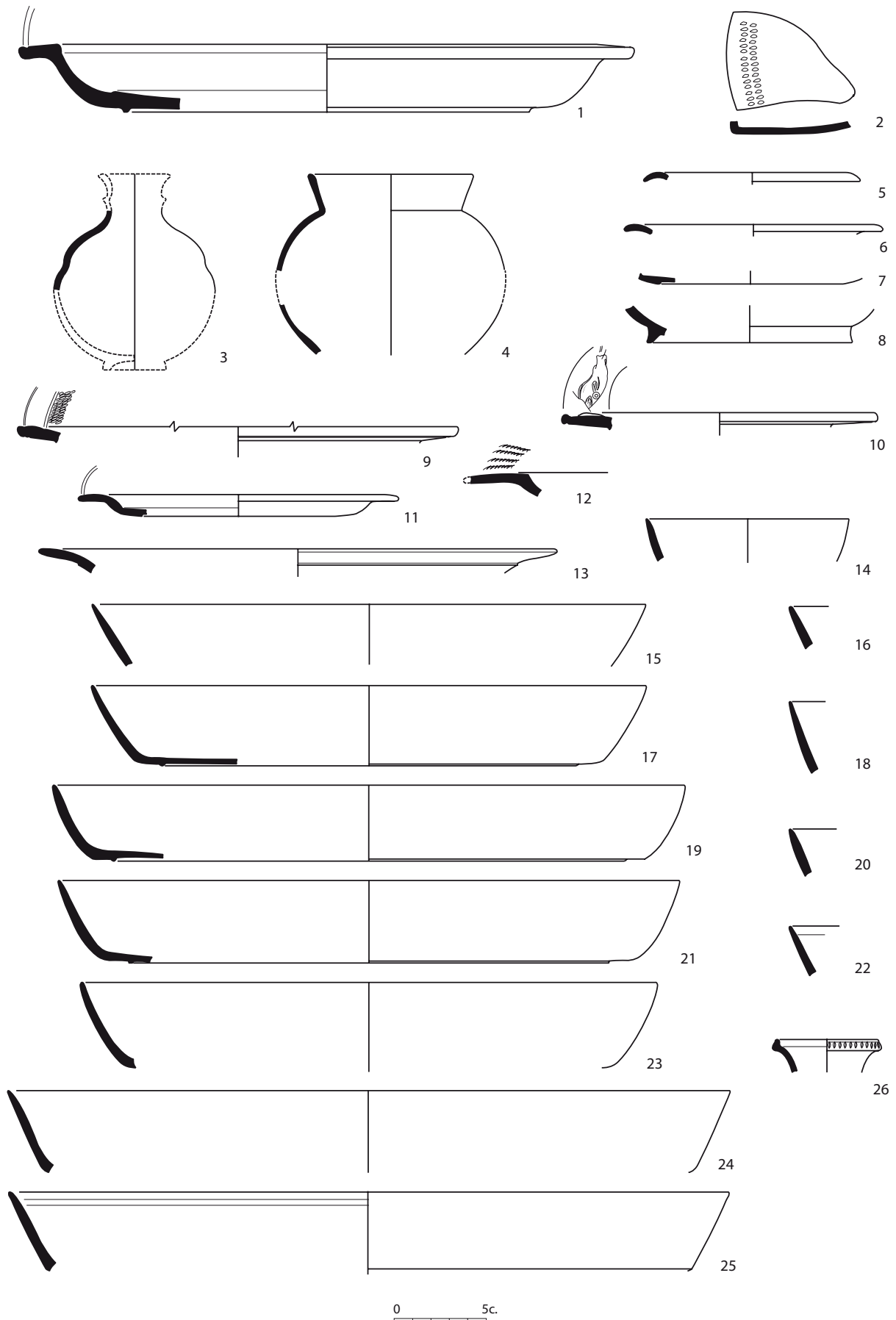

Figura 16. Ceràmica africana de cuina envernissada: forma Lamboglia 9 amb peu (= Hayes 27) (1 a 11 i 15) i àpode (Hayes 181) (12 a 14)

## **TERRA SIGILLATA AFRICANA C**

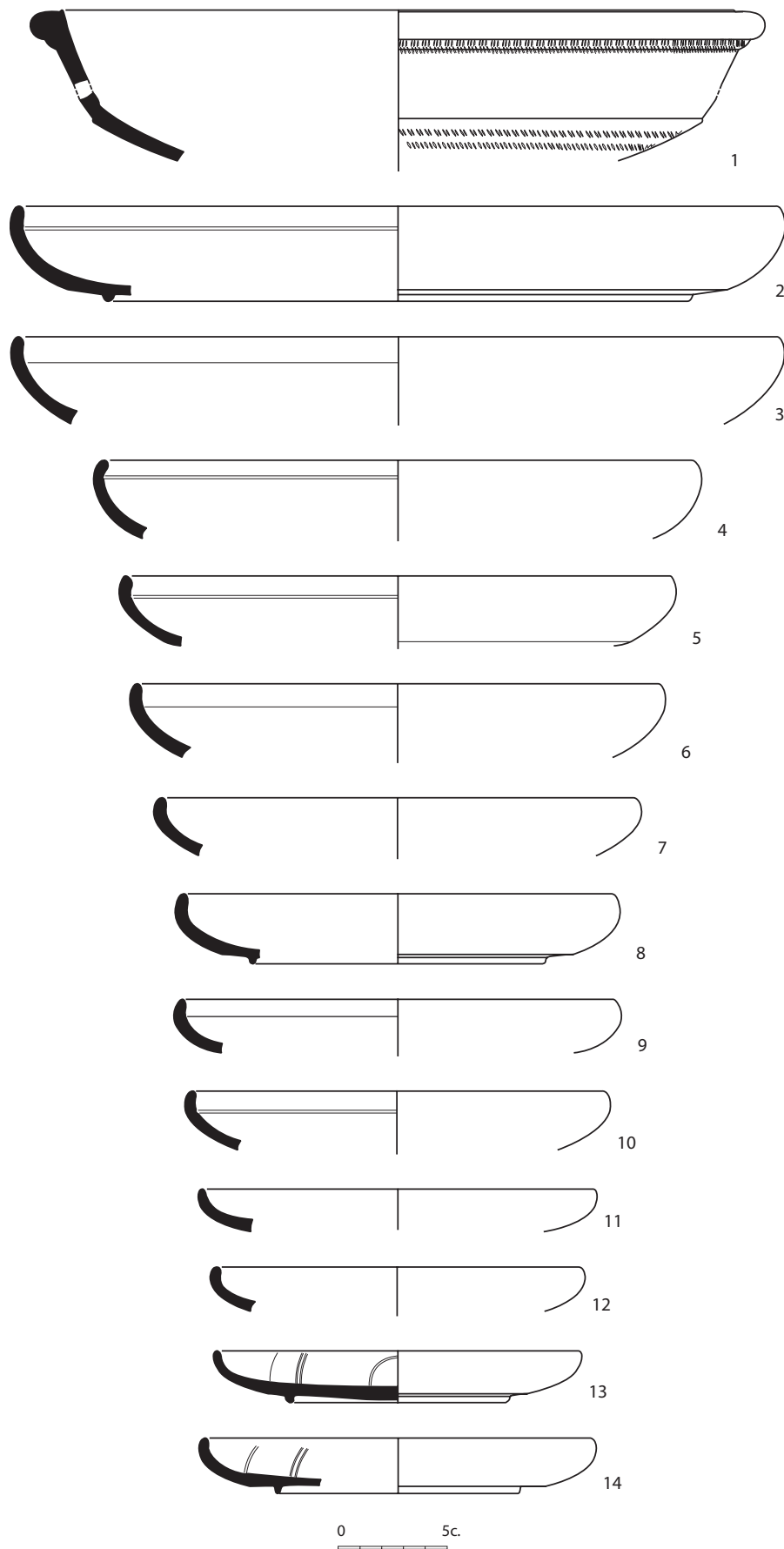
Ben representada però amb molta modèstia. La seva presència, valuosíssima és, però, testimonial. Són plats de mides i capacitat diversa per fer servir a taula. N'hem identificat les següents formes:

Hayes 44. Un exemplar amb un diàmetre de boca de 10,5 cm (figura 14, 5).

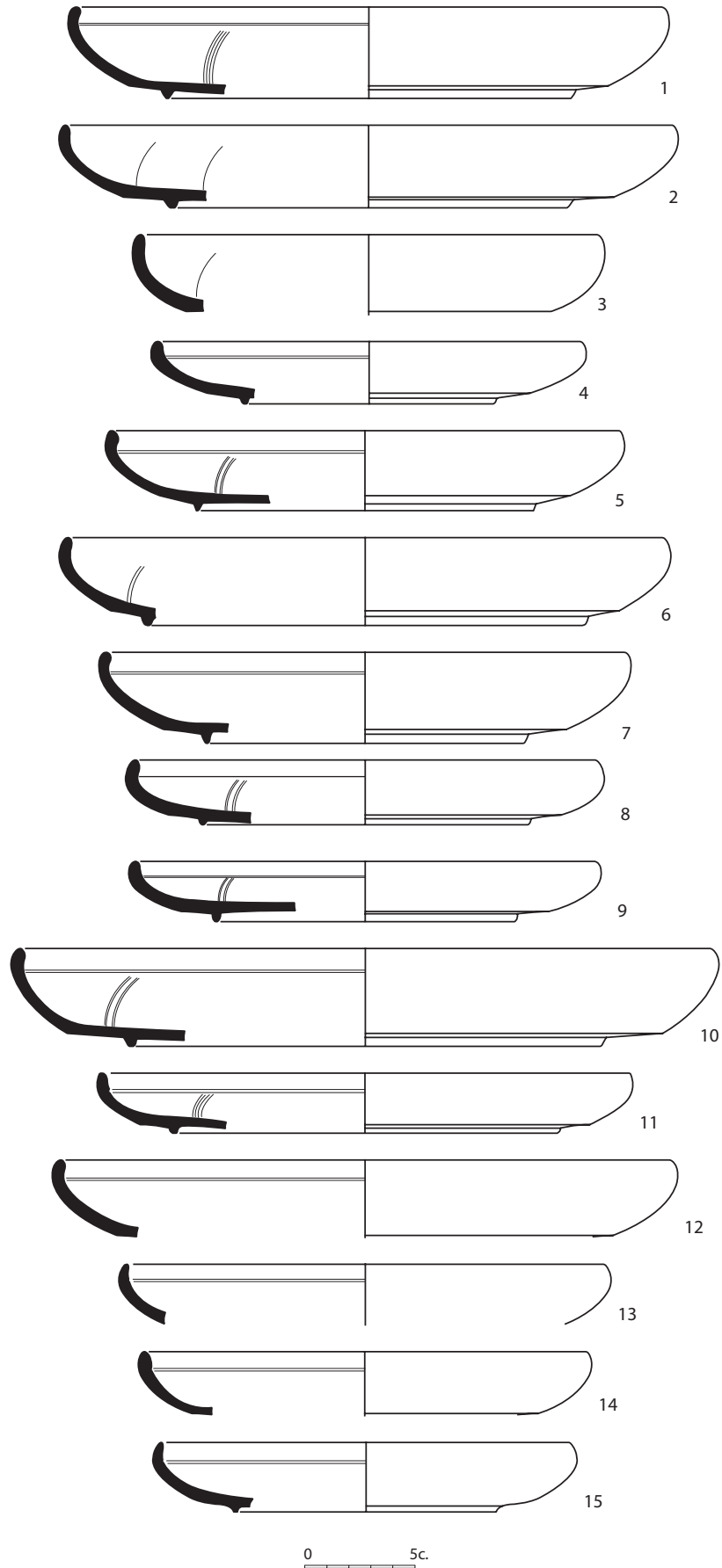
Hayes 45A. Un exemplar amb un diàmetre de boca de 23,5 cm (figura 14, 9).

Hayes 46. Un únic exemplar amb un diàmetre de boca de 27,6 cm (figura 14, 13).

Hayes 48A. Exemplar sencer amb un diàmetre de boca de 16 cm, 10,5 cm de diàmetre de base i una alçada d'1,4 cm (figura 14,11).

Hayes 50. Aquest plat és la peça en africana C més representada, a molta distància, d'aquest territori. N'hem identificat nou exemplars. S'han conservat tres exemplars sencers amb les mides següents: 30 cm de diàmetre de vora, 22,4 cm de diàmetre de base, 4,5 cm d'alçada; 34 cm, 27,6 cm i 4,2 cm; 33,6 cm, 25 cm i 4,5 cm. Pel que fa al diàmetre de boca, aquests plats se situen entre 26 i 40 cm, amb una mitjana de 32,48 cm. Representa el 69,23 % de la *ts* africana C (figura 14, 15 a 25 i, potser, 7).

## **CERÀMICA DE CUINA AFRICANA**

Ens referirem, primerament, a les cassoles de les formes Lamboglia 9 i Lamboglia 10, que presenten completament o parcialment un recobriment de més o menys qualitat d'engalba ataronjada o vermellosa, i que mostren una marcada personalitat. En els atuells de la forma 10 sovint la paret externa superior pot ser recoberta per una engalba negra o cendrosa. Sempre, aquestes peces, mostren un fons estriat que afavoria la resistència al foc i propiciava un ràpid escalfament interior.

Lamboglia 9 amb peu (Hayes 27). N'hem identificat quinze individus alguns dels quals amb el perfil sencer i diàmetres de vora d'entre 40 cm i 19 cm, diàmetres de base entre 26,3 cm i 10 cm i una alçada d'entre 4,4 cm i 2,5 cm, amb una mitjana de 28,78 cm per 15,7 cm i 3,6 cm. Tots els exemplars presentaven un recobriment de vernís excel·lent i molt ben adherit que cobria tot l'atuell (figura 15, 2 a 14 i figura 16, 1 a 11 i 15).

Lamboglia 9 àpode / Hayes 181. En aquest cas n'hem localitzat quaranta individus amb, només, uns pocs exemplars que conservaven sencer el perfil, amb diàmetres de boca entre 34,5 cm i 16,4 cm, amb diàmetres de base entre 26 cm i 14,5 cm i una alçada entre 4,8 cm i 2,5 cm, amb una mitjana de 25,3 cm de diàmetre de boca, 17,12 cm de diàmetre de base i 4,13 cm d'alçada. El vernís era més fosc i no cobria completament la peça especialment en l'exterior (figura 16, 12 a 14 i figura 17).

Lamboglia 10B / Hayes 23A. N'hem identificat disset exemplars amb un diàmetre de boca entre 29 cm i 17 cm, amb una mitjana de 19,10 cm. Entre aquestes peces no conservem perfils sencers (figura 18).

Lamboglia 10A / Hayes 23B. És bastant més freqüent. N'hem classificat quaranta-dos individus amb un diàmetre de vora entre 33'8 cm i 15 cm, amb una mitjana de 24 cm (figures 19 i 20).



Figura 17. Ceràmica africana de cuina envernissada: Lamboglia 9 àpode (= Hayes 181)

Entre els altres atuells polivalents, resistents al foc sense cap mena de vernissos, hi ha tapadores i plats tapadora i cassoles de fons estriat amb capacitats diferents, hem localitzats les formes següents.

Plat i/o tapadora de la forma «Ostia I», 261. A molta distància l'atuell més representat. N'hem identificat 127 individus amb un diàmetre de boca entre 31,5 cm i 15 cm, amb una mitjana de 22 cm. Només conservem algun perfil sencer amb diàmetres de base entre 5,8 cm i 9 cm, i alçades d'entre 3,8 cm i 6 cm, amb mitjanes de 25,8 cm, 6,86 cm i 4,35 cm, respectivament. Els perfils dels llavis són variadíssims i sovint coberts d'una patina grisa o ennegrida (figura 22, 23 i 24).

Forma «Ostia I», 262 (= Hayes 195). N'assenyalem vint-i-un exemplars, amb un diàmetre de boca entre 36 cm i 17 cm, amb una mitjana de 25,8 cm. Una peça conservava l'alçada total de 3,8 cm (figura 21).

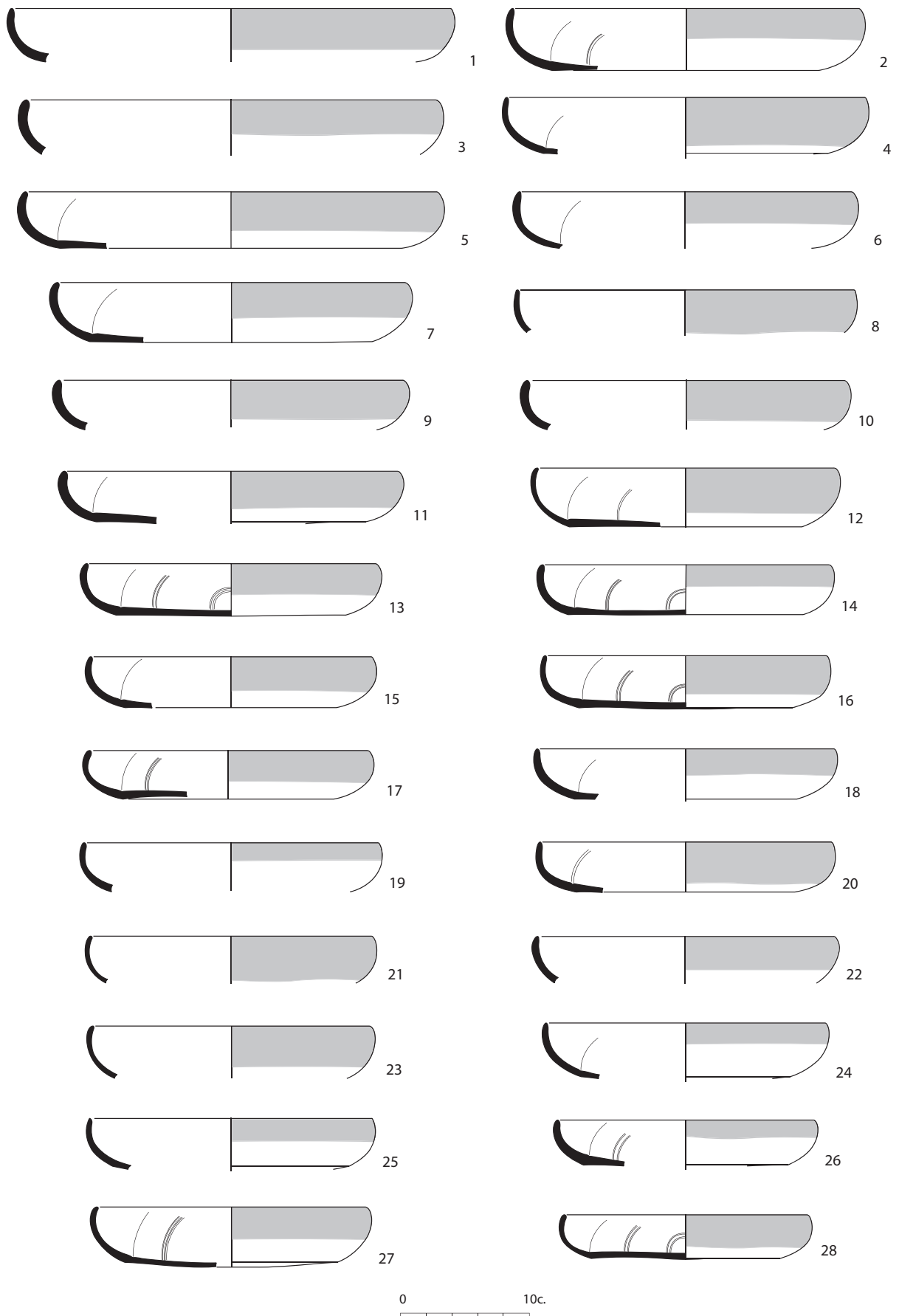
Forma «Ostia III», 332. Nou exemplars amb un diàmetre de boca entre 26 cm i 14 cm, amb una mitjana de 20 cm (figura 25).

Forma «Ostia II», 302. Només quatre exemplars amb un diàmetre de vora entre 32 cm i 22 cm, i una mitjana de 26 cm (figura 25).

Pel que fa a les cassoles de patina cendrosa, tenim aquestes formes:

«Ostia III», 267. Amb vint-i-vuit peces identificades amb un diàmetre de vora entre 26 cm i 16,5 cm, amb una mitjana de 19,1 cm (figura 26).

«Ostia III», 108. Un únic exemplar amb un diàmetre de vora de 18 cm (figura 26, 22).

Hayes 193 (= «Ostia I», 273). De forma hemisfèrica i llavi sense definir. Deu exemplars amb un diàmetre de vora d'entre 19 cm i 14,6 cm, amb una mitjana de 16,27 cm (figura 27).

«Ostia II», 310. Dos exemplars, un dels quals de 17 cm de diàmetre de boca (figura 28, 9 i 16).

Atlante CVII, 12 (= Hayes 183/184). Cassola globular, sense coll i llavi ben definit, obert enfora. Amb diverses variants pel que fa al llavi. Els diàmetres de la boca se situen entre 12 cm i 19 cm, amb una mitjana entorn dels 17 cm (figura 28, 1 a 8 i 10 a 15).

Pel que fa als tupins, tenim ben representats la forma gran i la petita. La primera degué servir de dispensador i l'altra no era sinó un got per beure.

Hayes 200. Vint-i-vuit exemplars amb diàmetres de boca entre 19 cm i 12,4 cm, amb una mitjana de 15,73 cm. Conservem dues bases amb un diàmetre, respectivament, de 5,6 i 7,6 cm (figura 29).

Hayes 131. 34 exemplars, amb un diàmetre de boca entre 11,5 cm i 7 cm, amb una mitjana de 9,27 cm. Pel que fa a les bases el diàmetre es mou entre 6,4 cm i 3,5 cm, amb una mitjana de 5 cm. Una peça conservava el perfil sencer: 10 cm per 4,5 cm per 12 cm (figura 30).

L'enorme quantitat de ceràmica de cuina africana és un fet característic dels conjunts estratigràfics altimperials en aquest territori nostre. Només cal fer un cop d'ull a contextos ben publicats per confirmar-ho.<sup>2</sup> Convé recordar que en jaciments costaners o molt pròxims al mar la seva presència s'enfila fins a percentatges molt elevats, però són també ben presents en jaciments de més cap a l'interior.<sup>3</sup> La varietat en argiles i acabats és enorme sense que sigui possible fer-ne una anàlisi més aprofundida i detallada que conduiria a un carreró sense sortida. En canvi, el

2 Empúries (Castanyer *et al.*, 1993: 168-170, taula 1), a Pla de Palol (Nolla, 2002: 114-135), als Ametllers (Palahí i Nolla, 2010: 296-300), a Pla de l'Horta (Nolla i Simon, 2019: 298-363).

3 Per exemple a Vilauba (Castanyer i Tremoleda, 1999: 190-191).





Figura 18. Ceràmica africana de cuina envernissada: Lamboglia 10B (= Hayes 23A)



Figura 19. Ceràmica africana de cuina envernissada: Lamboglia 10A (= Hayes 23B)

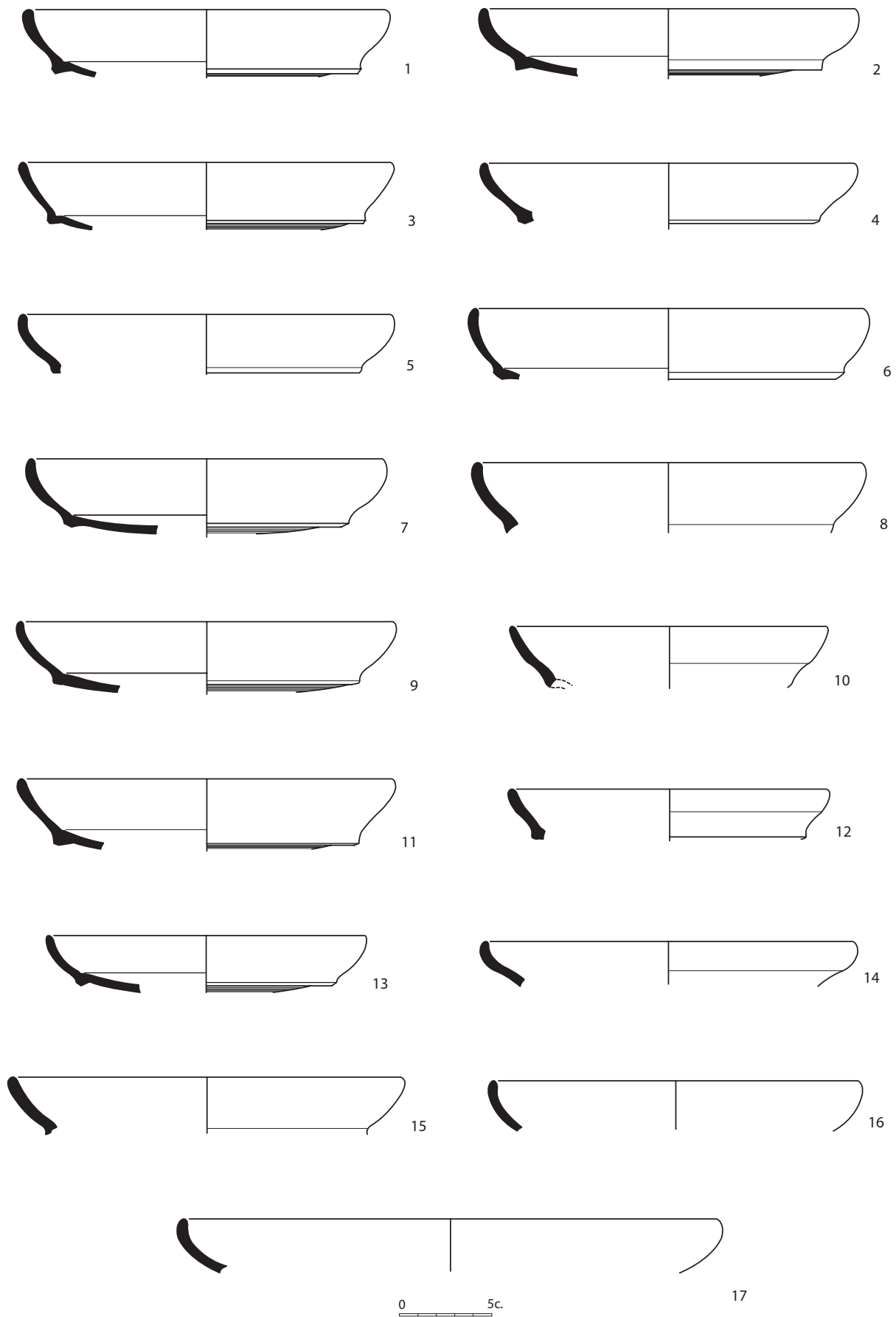

Figura 20. Ceràmica africana de cuina envernissada, forma Lamboglia 10A (Hayes 23B)

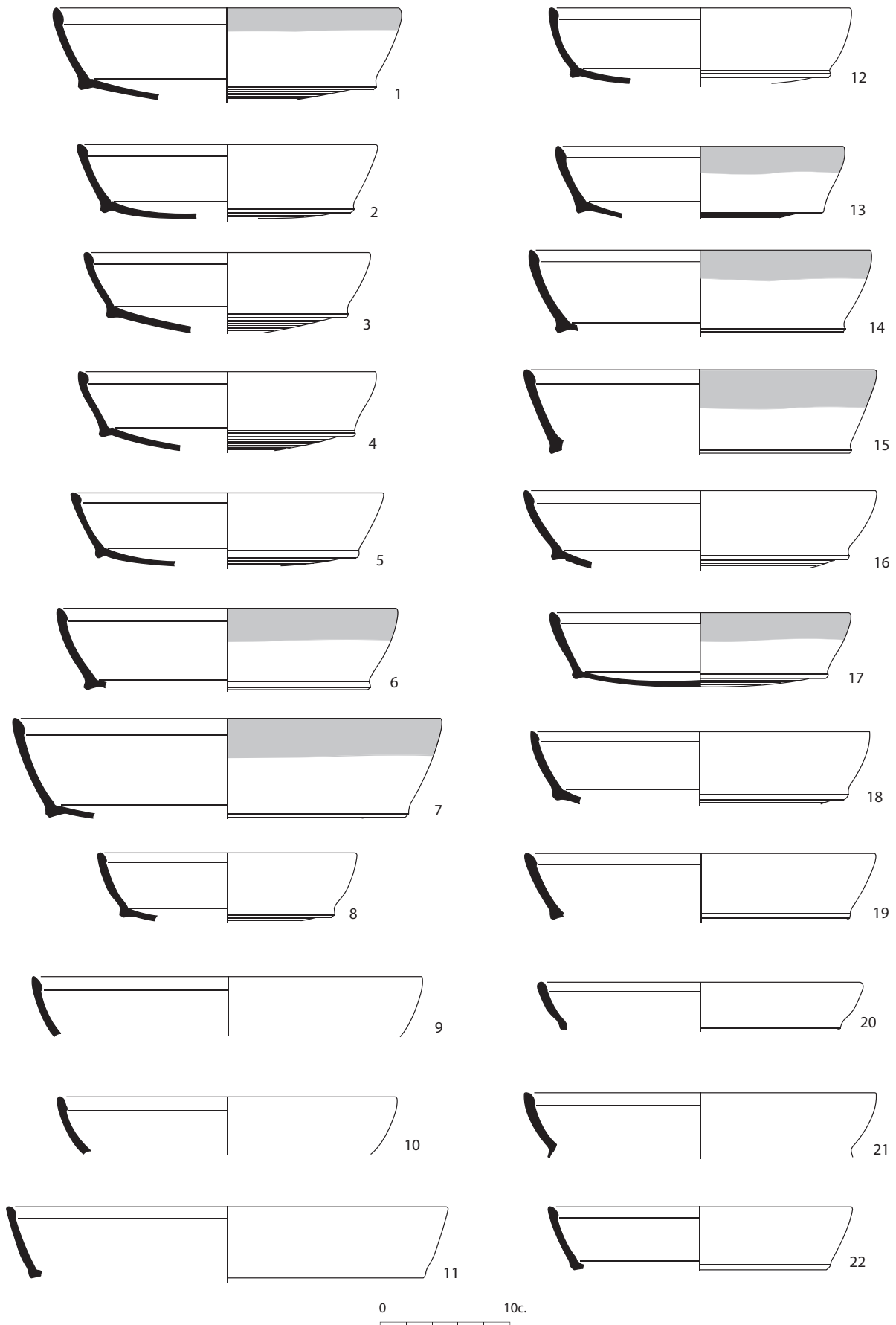

Figura 21. Ceràmica africana de cuina sense envernissar, forma Hayes 195, «Ostia I», 262

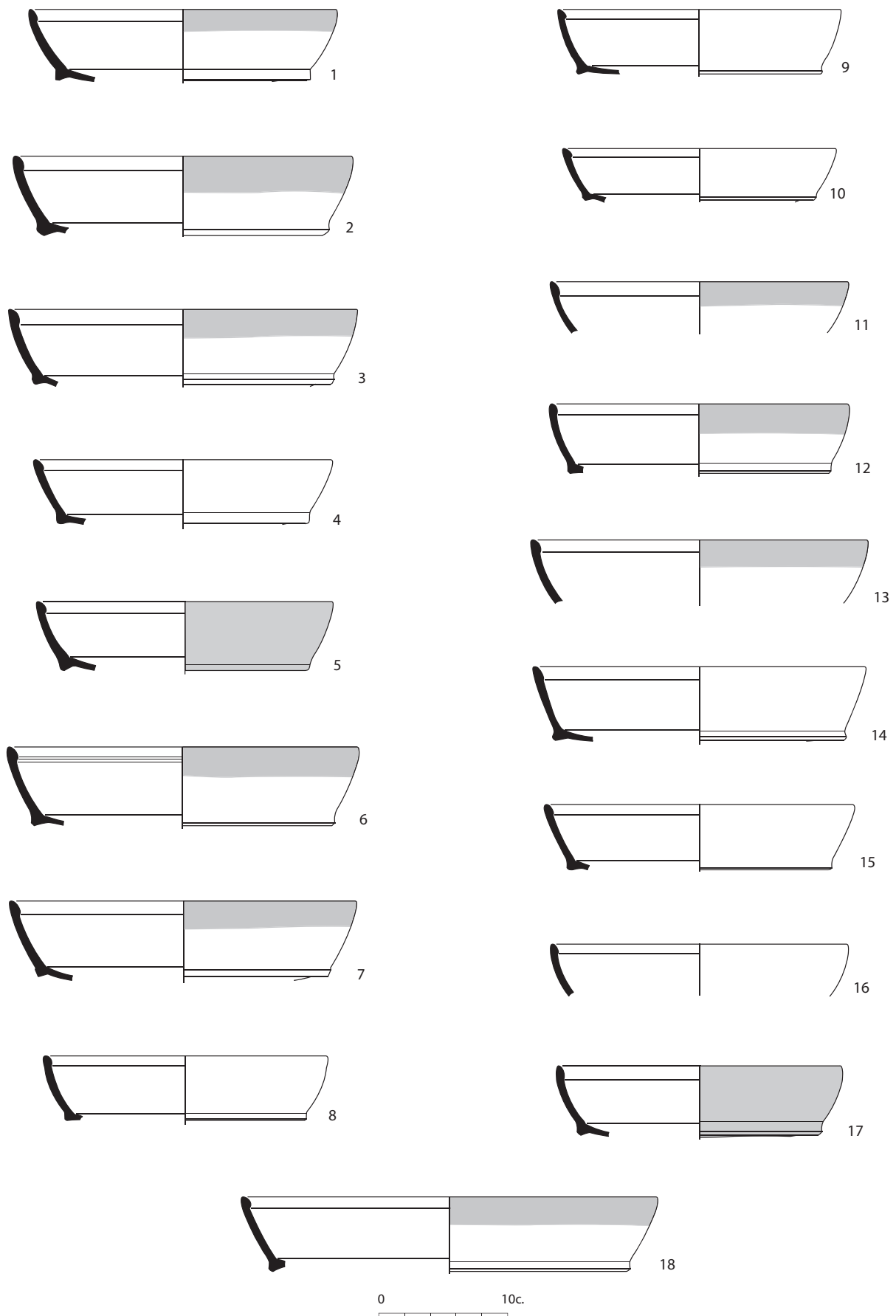

Figura 22. Ceràmica africana de cuina, forma genèrica Hayes 196 amb diferents variants particulars en l'acabat de la vora

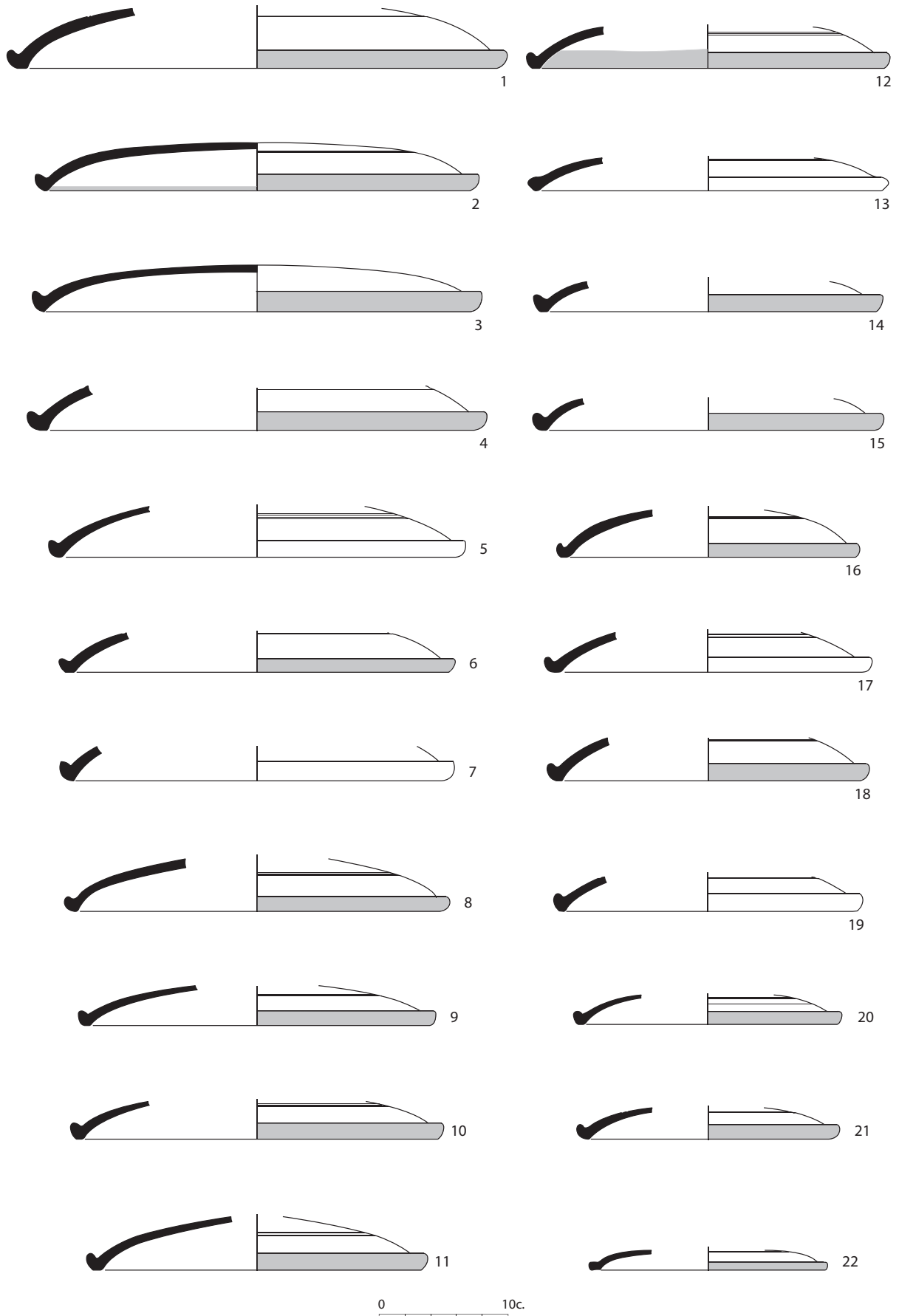

Figura 23. Ceràmica africana de cuina, forma genèrica Hayes 196 amb diferents variants

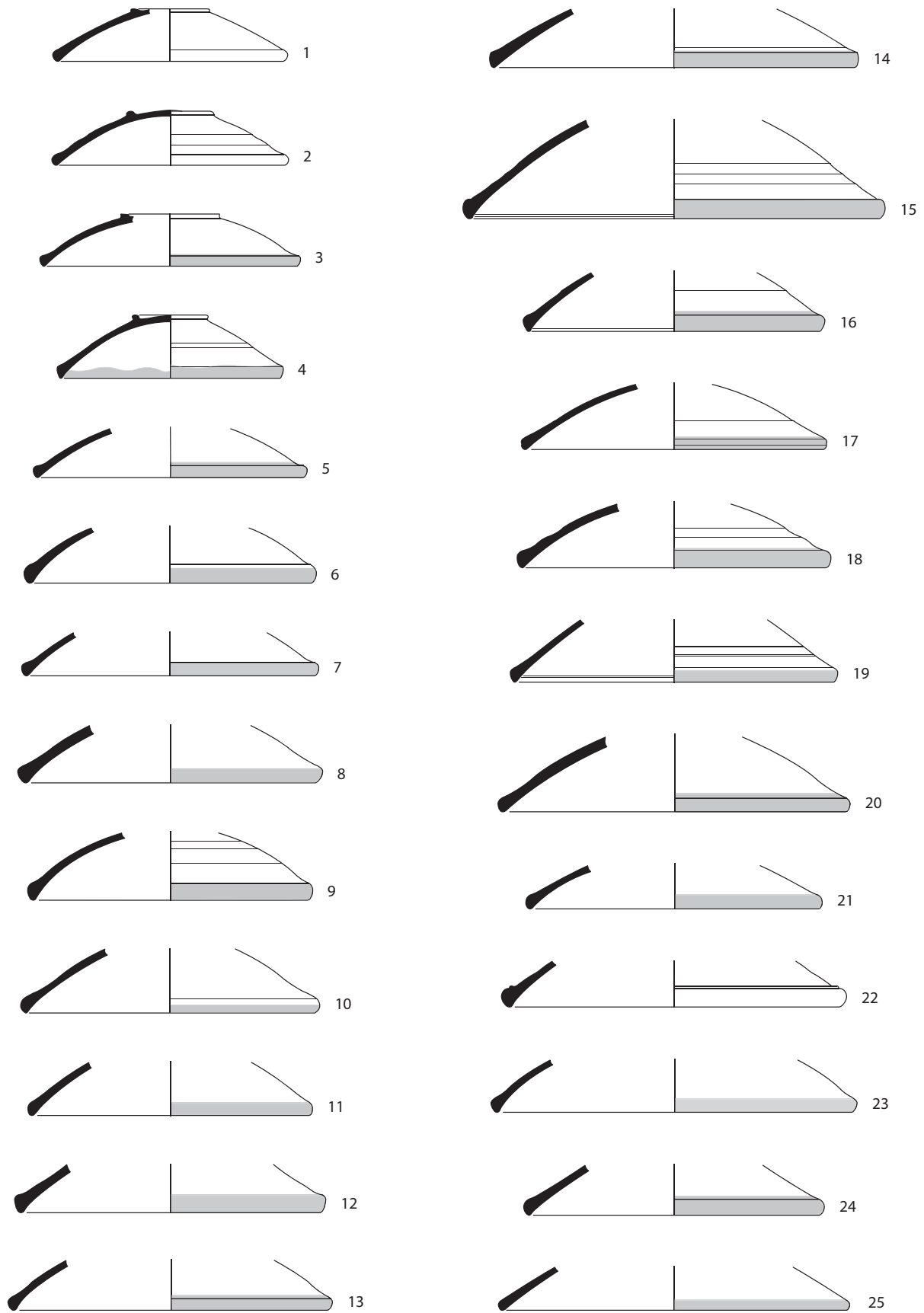

Figura 24. Ceràmica africana de cuina, forma genèrica Hayes 196 amb diverses variants, probablement a causa de la procedència de tallers diferents, pel que deduïm de les pastes

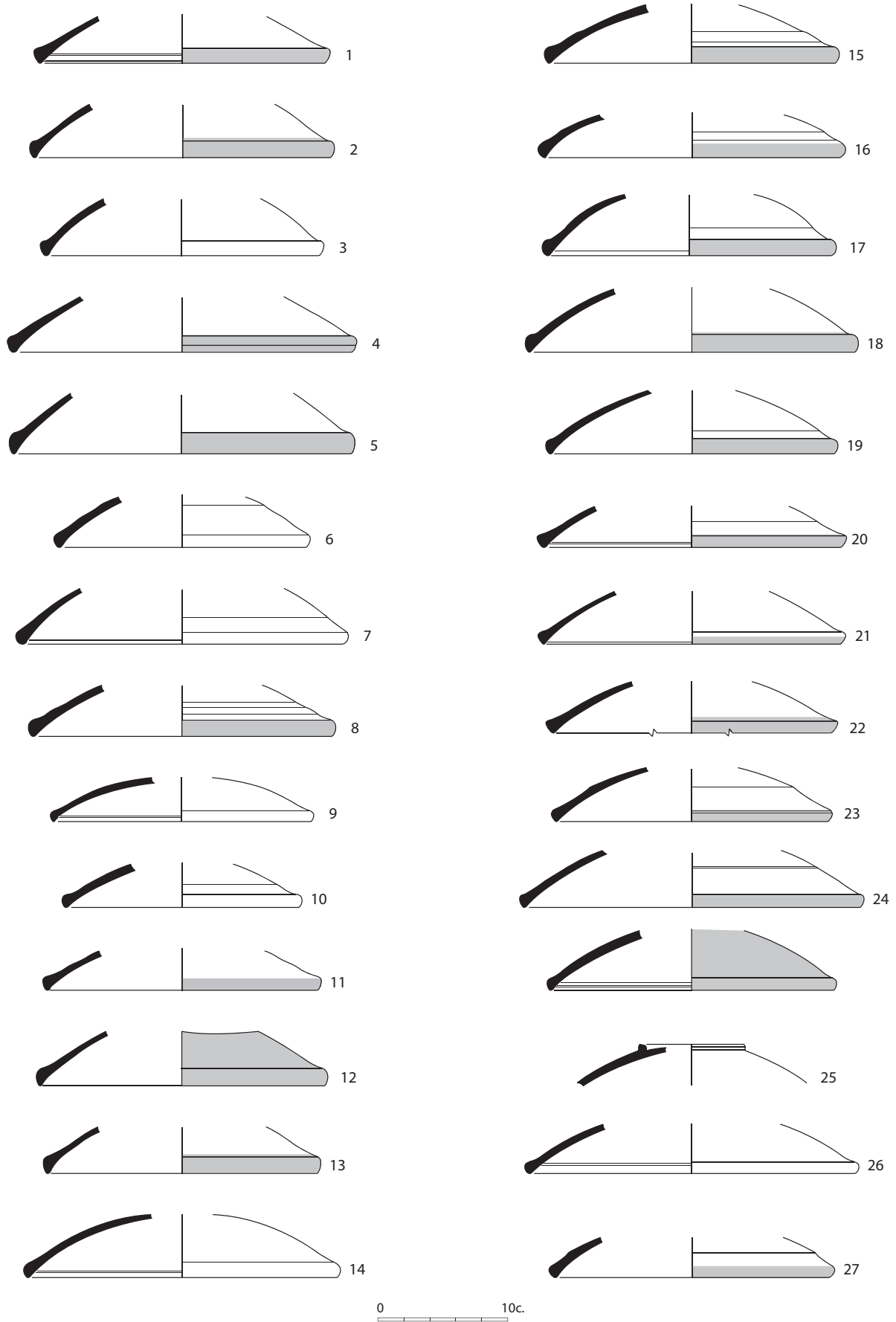

Figura 25. Ceràmica africana de cuina, forma genèrica Hayes 196 amb diferents variants (1 a 21), i Hayes 185-var. (22 a 32)



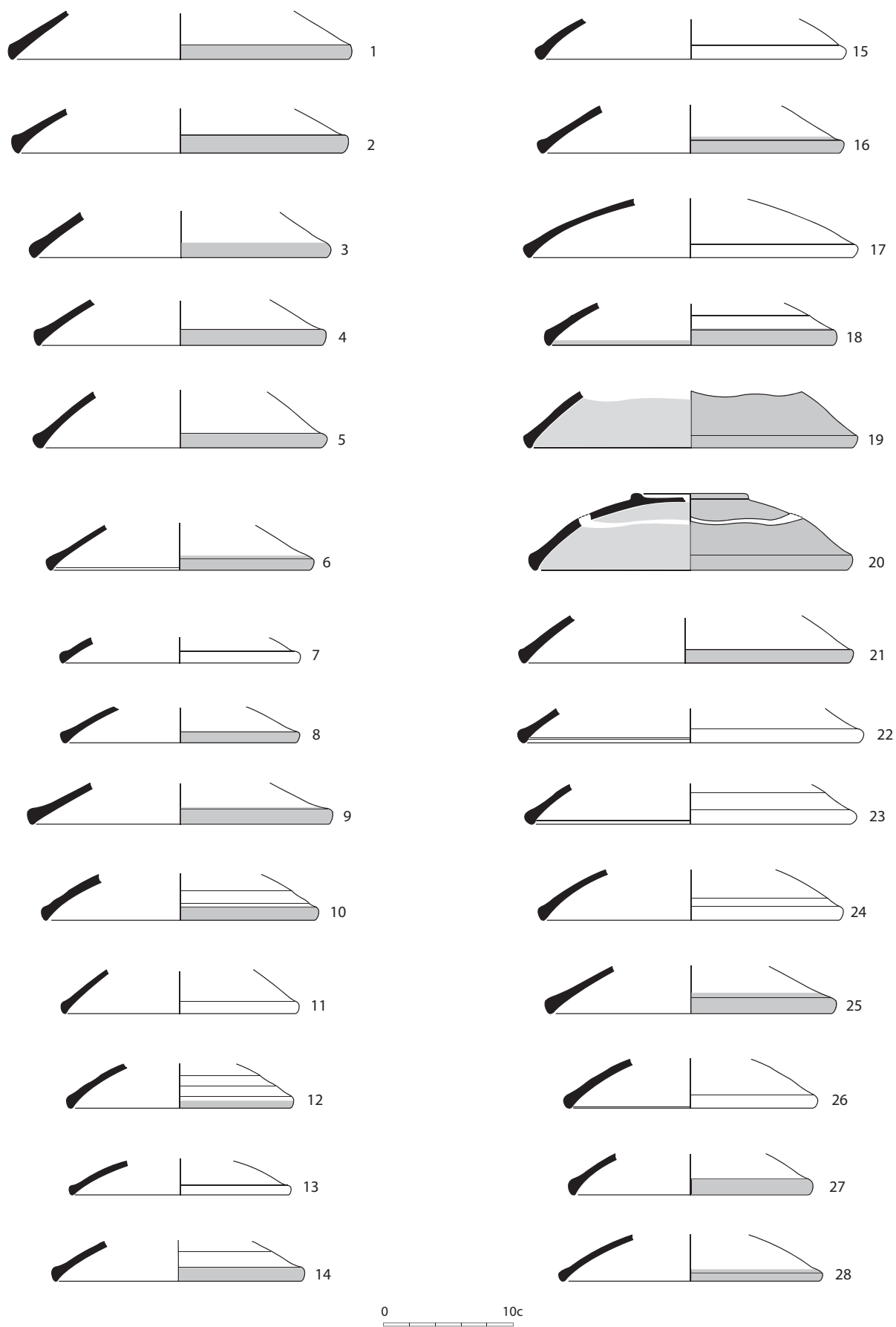

Figura 26. Cassoles de ceràmica africana de cuina, forma genèrica Hayes 197

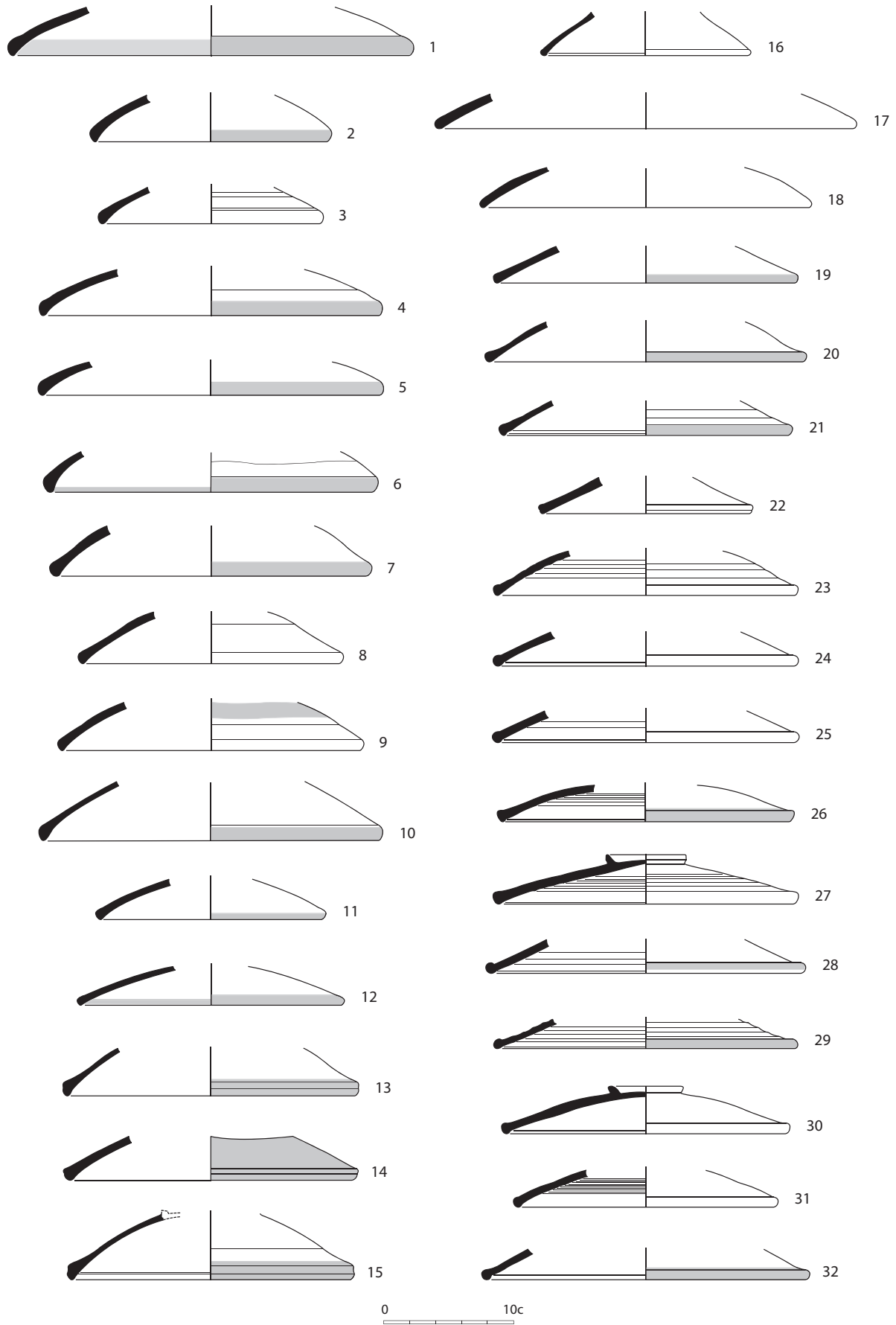

Figura 27. Ceràmica africana de cuina, forma Hayes 193

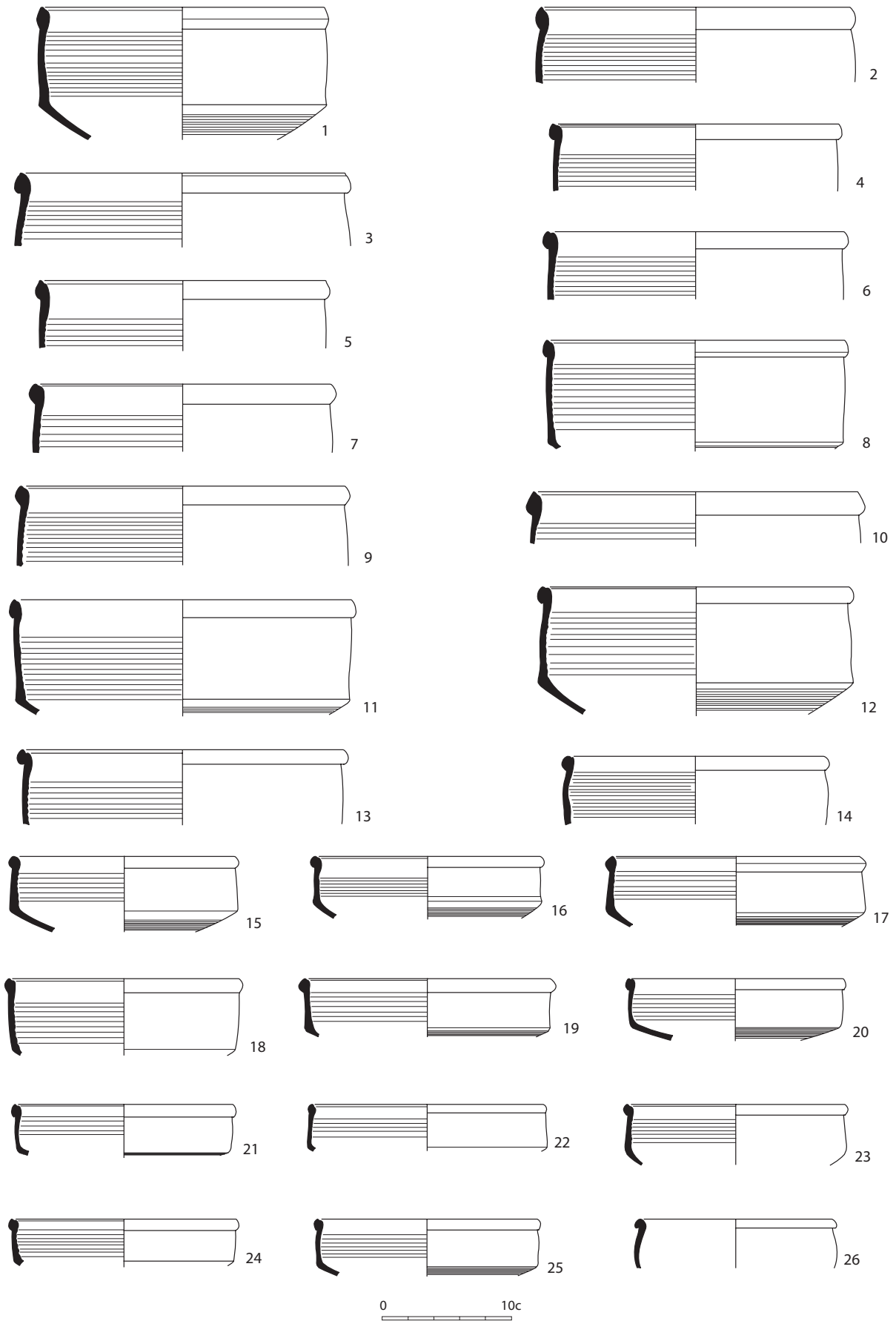

Figura 28. Ceràmica africana de cuina, diverses variants de la forma Hayes 184 i 200

panorama que ens ofereix el conjunt de Mas Gusó, que coincideix amb el de tots els estrats ben publicats que fem servir com a paral·lel, ens permet assegurar que la subtil disposició cronològica d'unes determinades formes no es pot tenir, de cap de les maneres, en consideració. Només és acceptable, tal com posen de manifest dades estratigràfiques ben establertes, que les formes diferents van anar fent-se presents en etapes successives però que, d'aleshores ençà, els tallers van continuar fabricant-les i els consumidors adquirint-les. L'únic que sembla ben establert és que els models més antics foren fabricats en quantitats menors que els més moderns, i que esdevindrien minoritaris. En són un exemple paradigmàtic les cassoles de la forma Lamboglia 10B i 10A, ben representades una i altra fins al punt de no poder considerar, de cap de les maneres, com a residuals els nombrosos fragments de Lamboglia 10B conservats.

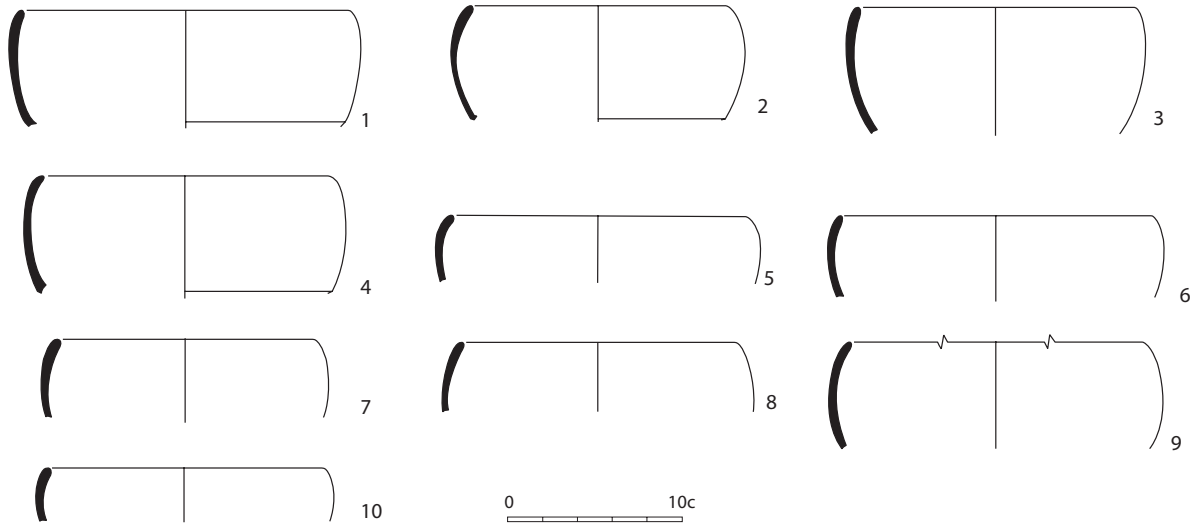
Semblantment succeeix amb les diferents formes de plat-tapadora o entre les cassoles de patina exterior cendrosa.

És interessant constatar que, més enllà de les formes a bastament representades, hi ha, puntualment, presència d'atuellés més rars, extraordinaris. Des d'aquest punt de vista hi ha coincidència plena amb el panorama que manifesten l'observació de conjunts estratigràfics ben datats en aquest moments. La gerra Uzita 121 i l'urna Hayes 193 són troballes extraordinàries que els vastíssims conjunts de Mas Gusó permeten veure puntualment. Les primeres gerres per escalfar líquids (Uzita 121) (figura 31), preferentment vi, no foren identificades en aquestes contrades fins que se'n documentaren alguns exemplars al pou de Tolegassos (Viladamat) (Casas i Nolla, 1986-1989: 210, figura 10) i les urnes 193, molt poc representades (Nolla i Aquilué, 1984: 51-57).

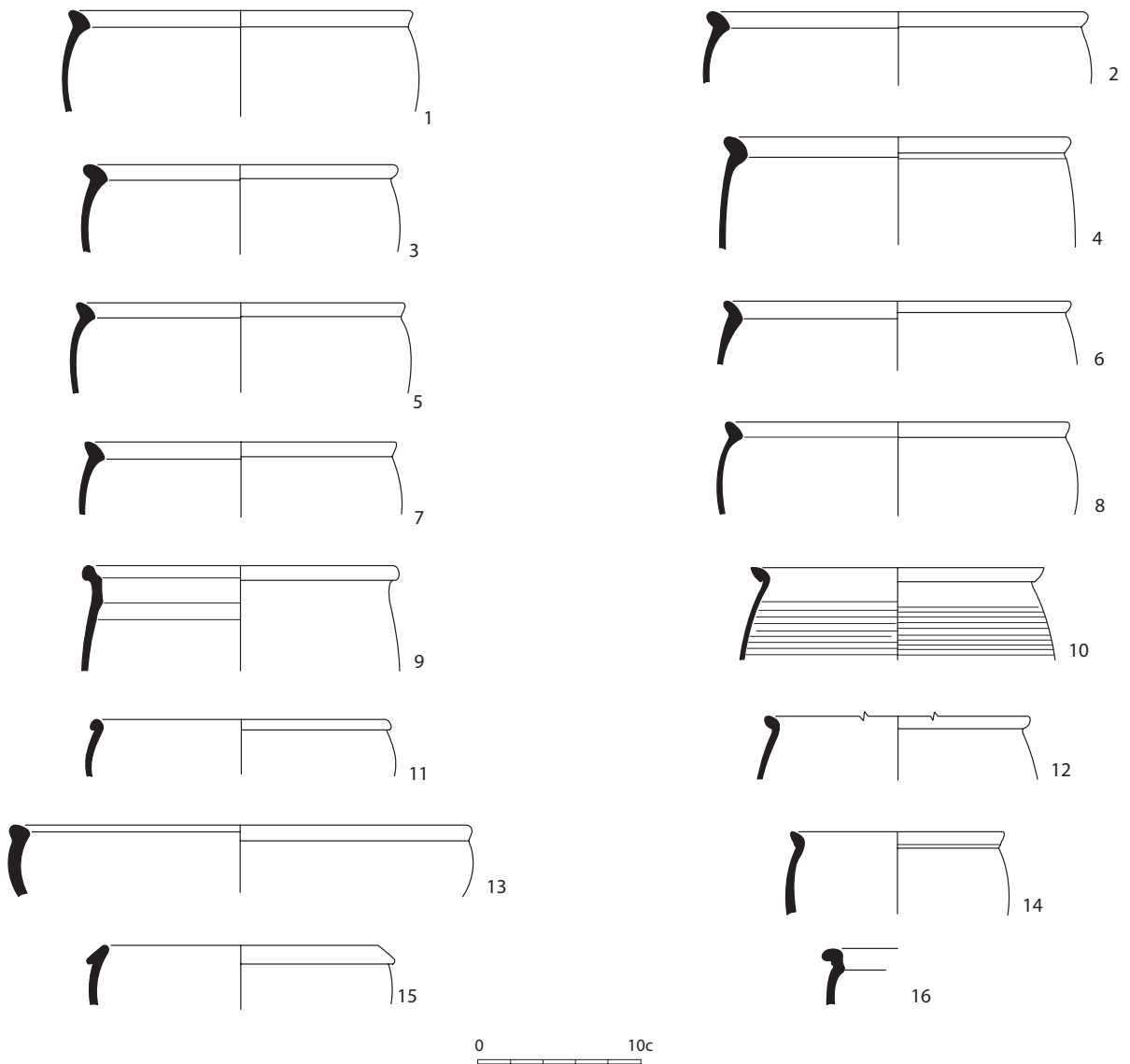

Figura 29. Ceràmica africana de cuina, Hayes 200



Figura 30. Ceràmica africana de cuina, got Hayes 131

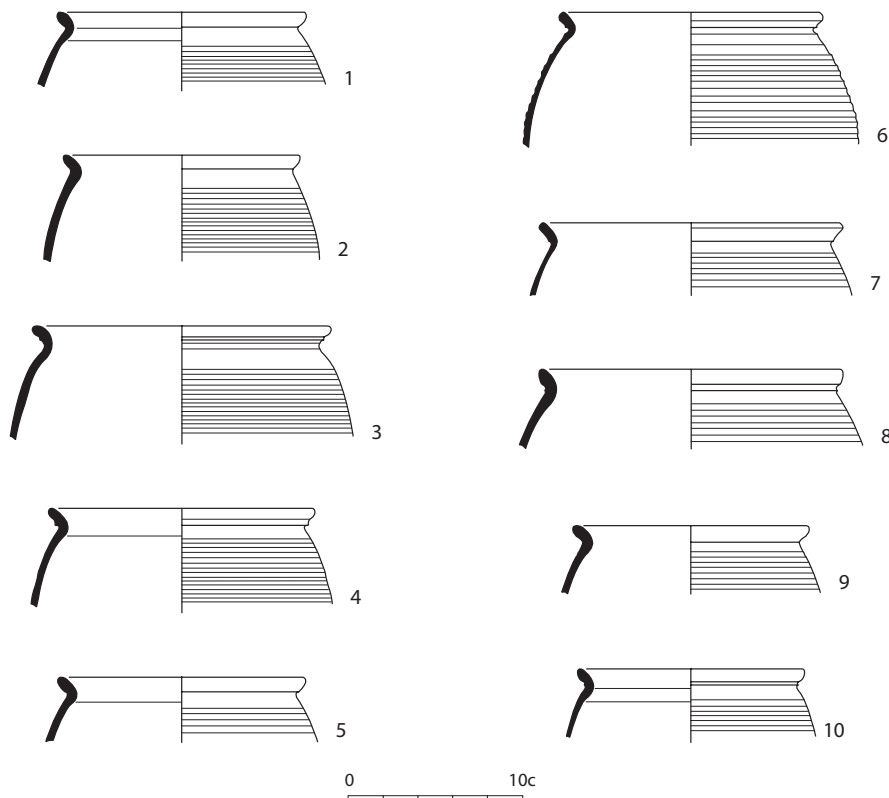

Figura 31. Recipients de boca trilobulada, de ceràmica africana de cuina, forma Uzita 121

## CERÀMICA DE PASTA GROGA

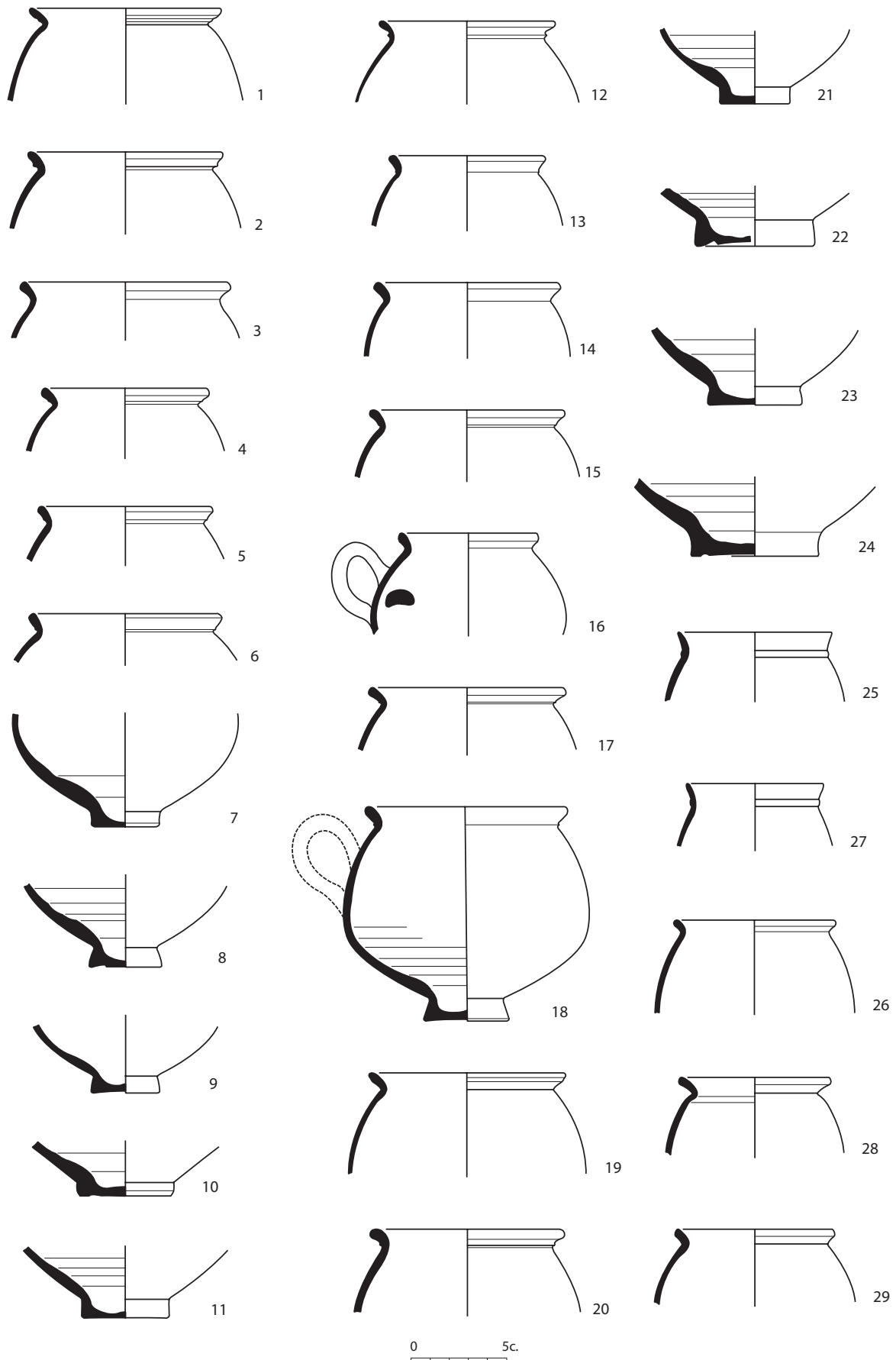
Des de mitjan segle II, és present en els nostres mercats de manera continuada però sempre amb moderació una terrissa comuna amb unes característiques formals molt definides (Casas *et al.*, 1990: 44). En general, es tracta de recipients grans de base plana, cos lleugerament troncocònic i llavi desenvolupat i triangular que obre cap a fora i que, de vegades, alguns estudiosos francesos anomenaven *vas de nuit* i eren considerats orinals. Altres peces són gerretes petites amb decoració d'estries al cos, o amb dues nanses contraposades o petits gots per beure. En aquest conjunt que estudiem n'hem identificat vuitanta-sis fragments, amb gerres de nansa única i grans recipients troncocònics. Representen el 0,43 % del total, amb un predomini del *vas de nuit*.

Del primer grup en coneixem alguns paral·lels ben datats en jaciments ben propers. Ressenyem dues peces de Puig Rodon (Corçà), en contextos de segona meitat del segle III (Casas *et al.*, 1990: núm. 686 i 687, 344-345), una peça sencera de Vilauba (Camós), de la mateixa cronologia però amb peu ben diferenciat i fons còncau, i amb botó central (Casas *et al.*, 1990: núm. 686a, 346-347) i un altre exemplar prou ben conservat trobat com a ofrena funerària en la inhumació núm. 43 de la necròpolis de la Vinya del Fuster (Viladamat), cementiri de la vil·la de Tolegassos (Viladamat), a menys de 3 km de Mas Gusó, amb el fons lleugerament còncau i per a la qual s'ha proposat una cronologia d'entre mitjan segle II i primer quart del III (Nolla, Casas i Soler, 2012: 151-153, figures 152 i 153, 1). Tanmateix, convé

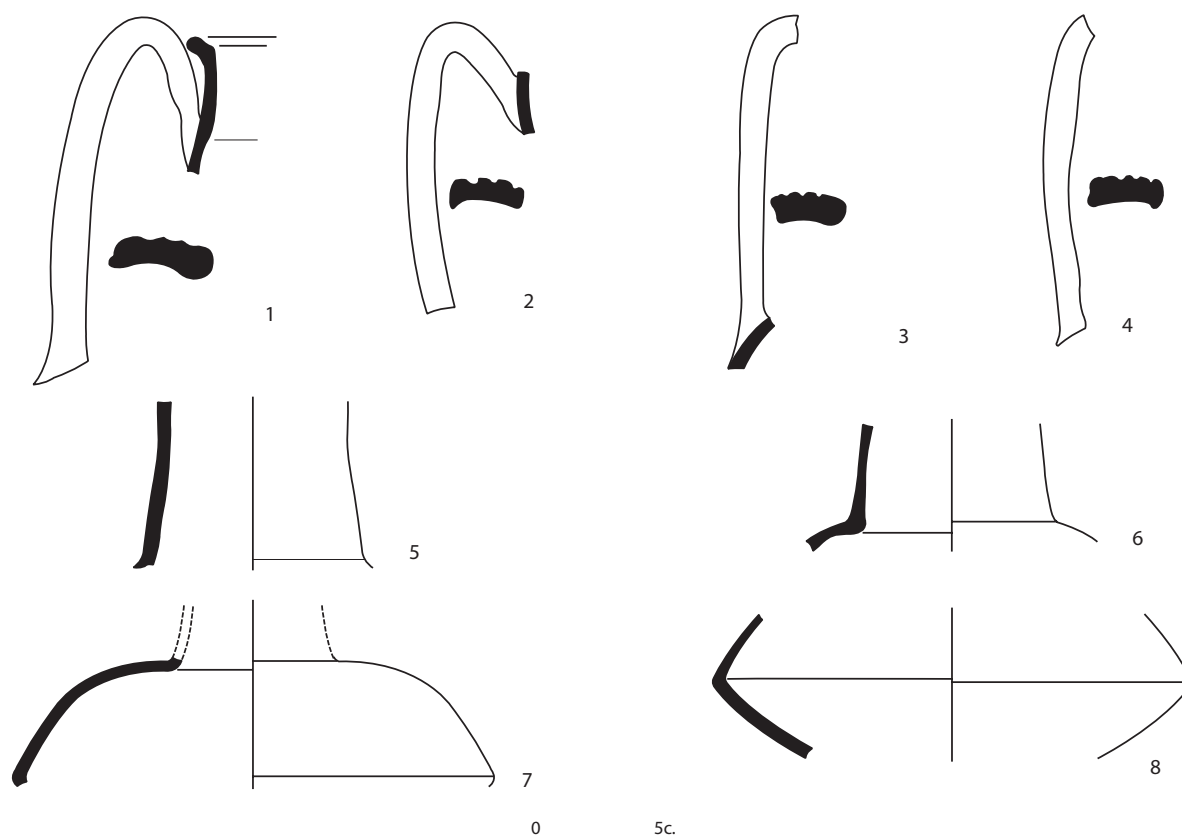
no oblidar la localització de peces molt similars en contextos de segona meitat del segle II a Tolegassos (Viladamat) o a Puig Rodon (Corçà) (Casas *et al.*, 1990: núm. 489 i 490, 250-251, respectivament).

Sovintegen molt més els suposats orinals que comencem a trobar a partir de la segona meitat del segle II (Casas *et al.*, 1990: 485 a 487, 248-249 i núm. 640, 312-313) i que continuaren arribant amb fluïdesa durant tota la tercera centúria. Assenyalem, sense voler ser exhaustius, que són presents a Roses (Casas *et al.*, 1990: núm. 683 i 684, 344-345) o al dipòsit superior de Casa Pastors, a Girona (Nolla i Casas, 2009: 46-47, figura 28, 1). En canvi, són rars a Vilauba (Camós), potser a conseqüència de la llunyania de la costa i de les vies fluvials (figura 33).

Pel que fa a gerretes per beure amb una única nansa, hem identificat dos atuellos pràcticament sencers i alguns fragments que no ofereixen dificultats a l'hora d'assimilar-los a aquestes peces. Són, de fet, dos recipients de la mateixa forma però que de dues variants puntualment diferents (sobre aquestes produccions en origen podeu consultar Bonifay, 2004: 284-285). Una és un xic més gran, de panxa més globular i llavi, sempre obert cap a l'exterior, una mica més curt. Té una alçada total d'uns 19 cm, un diàmetre de base d'uns 6,2 cm i 7 cm de diàmetre de boca. L'altra és més esvelta, d'uns 18 cm d'alçada, 4,8 cm de diàmetre de base i 6 cm de diàmetre de boca (figura 32). El perfil és idèntic, la base sense cap mena de peu és plana i és un tret definidor les estries regulars i paral·leles que decoren la paret exterior de la panxa. Del primer recipient podem citar un paral·lel (Casas *et al.*, 1990: núm. 686, 344-345) procedent de Puig Rodon (Corçà), en un context de segona meitat del segle III. Del segon, un altre del mateix jaciment i estrat (Casas *et al.*, 1990: núm. 687, 344-345) i una peça sencera de la inhumació núm. 43 de la necròpolis de la Vinya del Fuster (Viladamat), que hem datat entre el 150 i el 230, aproximadament. En aquest cas la base és subtilment còncaua (Nolla, Casas i Soler, 2012: 151-153, figura 152, 1). Convé fer present al lector que en aquest territori s'han recuperat altres peces senceres d'aquesta mateixa producció, de formes similars però amb algunes variacions (exemples a Casas *et al.*, 1990: núm. 688 i 689, 344-345 i núm. 686a, 346-347).



Figura 32. Ceràmica comuna africana de pasta groga



Figura 33. Ceràmica comuna africana de pasta groga, atribuïda a la sèrie de «vasos de nit»

### **TERRA SIGILLATA CLARA B**

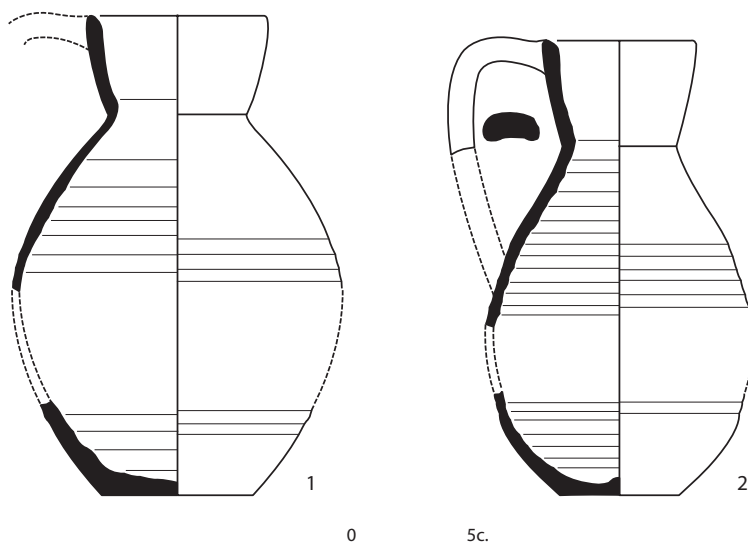
Produïda a la vall del Roine, aquesta terrissa arriba poc a casa nostra però no podem dir, de cap de les maneres, que sigui estranya, excepcional, com a mínim a Empúries i a la franja costanera del territori (algunes consideracions a Nolla, Casas i Soler, 2012: 45-46; García, Nolla i Casas, 2017: 237). En aquest abocador la seva presència és testimonial, amb onze fragments i un 0,07 % del total.

Per acabar aquest apartat cal remarcar l'absència total de *ts lucente*, que no hauria de sorprendre'ns tot considerant la cronologia final d'aquest abocador.

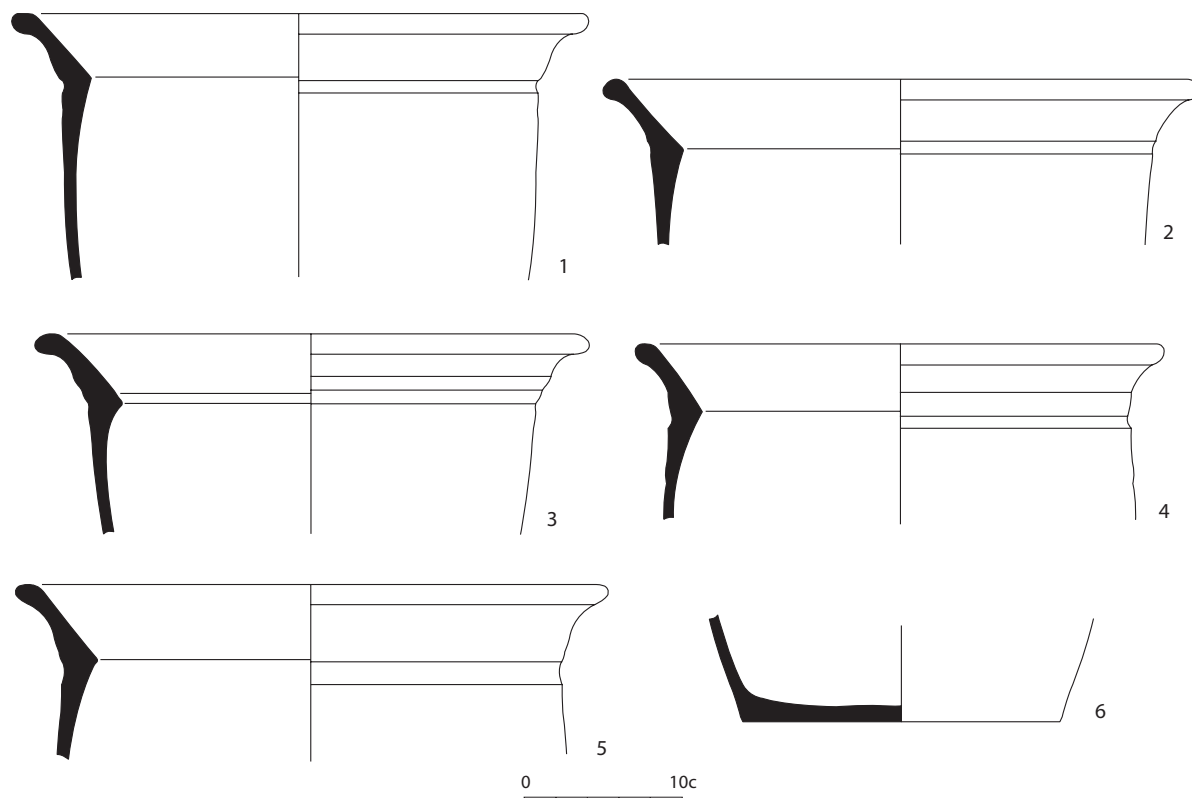
### **LA CERÀMICA ROMANA D'ORIGEN CORINTI AMB DECORACIÓ A MOTLLE**

Aquesta exòtica terrissa obrada a la ciutat de l'istme en un període avançat de l'alt imperi, se'ns fa present amb moderació als territoris occidentals de la Mediterrània. Una monografia recent (Malfitana, 2007) esdevé un excel·lent punt de partida per fer-ne un bon reconeixement, per poder-la classificar sense dificultats i per realitzar estudis iconogràfics dels temes que decoraven les parets exteriors d'aquells atuells, poc variats tipològicament. En un article aparegut fa poc (Casas, Nolla i Soler, 2007-2011: 235-247) aplegàvem exhaustivament tots els vestigis d'aquesta producció, més aviat escassos, localitzats en els *territoria* de les *ciuitates* d'Emporiae i Gerunda.

En vam identificar en cinc jaciments amb un total de quinze fragments, una petitíssima quantitat que palesava la poca importància quantitativa d'aquesta terrissa en aquestes contrades. Tanmateix, no podia ser de cap altra manera. En l'estudi detallat d'aquells fragments trobats majoritàriament en excavacions recents i en una bona posició estratigràfica, feien possible proposar una comercialització indirecta, probablement a través d'algun port important del nord d'Àfrica (Carthago, versemblantment), i una cronologia preferent que calia situar a partir del segon quart i mitjan segle III. Un dels fragments més petits, part de la carena d'una d'aquestes copes decorada amb una línia de perles, procedia de Mas Gusó, d'un context d'abandonament de l'edifici (Casas, Nolla i Soler, 2007-2011: 239, figura 2, 3).

El conjunt recuperat en aquest abocador és notable des del punt de vista numèric tractant-se d'una producció exòtica i tan poc representada, amb algunes peces molt ben conservades, que han permès confirmar algunes de les hipòtesis que havíem plantejat. No cal, però, deixar-se obnubilar. La seva presència a Mas Gusó no significa res d'especial considerant que els cinquanta-un fragments diferents identificades només representen un 0,34 % del total de la ceràmica de l'abocador.

De les dotze copes, totes assimilables a la forma I de Malfitana (*copa/pisside*), una fou recuperada quasi sencera, una altra parcialment, altres sis conservaven tot el perfil i molt bona part del programa ornamental. Afegim-hi, també, un llavi, una base i dues parts del cos central de dues copes que conservaven, també, part de la decoració exterior.

**1.** Aquest got cilíndric quasi sencer, lleument obert a la boca, l'assimilariem a la forma 1.1 (Malfitana, 2007: 40-41 i 42-45). Pasta de tipus A (Malfitana, 2007: 35; Casas, Nolla i Soler, 2007-2011: 237). El cos central conserva la decoració que, en aquesta ocasió, correspon a escenes de combat heroic. Hem identificat, d'esquerra a dreta segons la nostra il·lustració, un soldat de cavalleria que carrega vers l'esquerra, a punt de llançar la javelina a un enemic, que podria ser la imatge que tanca aquesta descripció i que correspon a un altre cavaller armat amb espasa que atia el seu cavall en direcció contrària, cap a la dreta. Correspon a l'escena D del grup segon (escenes de combat) de Malfitana (Spitzer B D). Immediatament a la dreta, un guerrer amb un escut circular a la mà esquerra, ajuda un combatent nu que ha caigut a terra (escena A de Malfitana, Spitzer A). En la part alta de l'escena, un altre guerrer nu, amb un escut circular, s'agenolla (escena H de Malfitana, Spitzer L). Al costat, novament repetida i molt ben conservada, l'escena D. Més enllà, un arbre, un xiprer, i uns ocells i la representació d'herbes del camp que defineixen el paisatge on té lloc el combat, i tal vegada repetida l'escena A i més a la dreta, el cavaller amb javelina (escena D), amb un fons d'herbam definint l'entorn. Després, una altra escena amb un guerrer que porta un punyal o una espasa molt curta, que agafa pels cabells un enemic caigut (escena N, Spitzer E). Més enllà, encara, un altre guerrer nu, amb escut circular i espasa, que corre cap a la dreta (escena B) que semblaria que s'enfronta a un *equus* que llança el seu cavall en aquella direcció (escena D). Tres hipotètics moixons defineixen l'escena per dalt, i un camp ple d'herbes, per baix.

Després, una composició de dos personatges masculins, un probablement ferit i amb la nuesa heroica, i l'altre cridant al combat amb una tuba (escena I, Spitzer G). Per acabar, un cavaller armat amb una espasa, atia el cavall cap a la dreta (escena K, Spitzer H). La zona de la carena, una faixa de perles hemisfèriques entre dos filets (figura 34, 1 i figura 35, 1).

**2.** Forma 1.1. Pasta de tipus A. El cos central conserva parcialment la decoració que repeteix algunes de les escenes que acabem de descriure. D'esquerra a dreta, escena D (cavaller a l'atac dirigint el cavall cap a l'esquerra), un xiprer, cavaller i cavall caiguts en combat (escena





Figura 34. Vasos de ceràmica coríntia d'època romana decorada en relleu

E, Spitzer C), escena A (guerrer que n'ajuda un altre, nu, a alçar-se) i, novament, un xiprer i l'escena D (figura 34, 2 i figura 35,2).

**3.** Forma 1.1. Pasta de tipus A. Només conserva l'escena K, cavaller amb espasa atiant el cavall cap a la dreta (figura 35, 3).

**4.** Forma 1 i, potser, variant 8. Pasta de tipus A. Anava decorat amb escenes del cicle dels treballs d'Hèrcules. S'observa parcialment l'escena I (Spitzer G), amb l'heroi escanyant el lleó de Nemea. Ben visibles l'arc i el buirac del fill de Zeus (figura 36, 4).

**5.** Forma 1 i, probablement, variant 8. Pasta de tipus B (Malfitana, 2007: 35; Casas, Nolla i Soler, 2007-2011: 237). En aquesta ocasió, la decoració molt mal conservada, correspon al cicle dionisiac. Sacrifici a prop d'un altar, amb arbres, bucranis i altres elements ornamentals. Escena B (Spitzer B) (figura 36, 5).

**6.** Forma 1 i, probablement, variant 8. Pasta de tipus B. Seguici dionisiac. Escena LP (Spitzer L+P) (figura 36, 6).

**7.** Forma 1. Pasta de tipus B. Un home posa alguna cosa damunt del cap d'un infant. Escena d'iniciació H (Spitzer H) (figura 36, 7).

**8.** Forma 1, variant 4, possiblement. Pasta de tipus C (Malfitana, 2007: 35; Casas, Nolla i Soler, 2007-2011: 237). Elements vegetals (figura 36, 8).

**9.** Forma 1, variant 11, possiblement. Pasta de tipus B. Conserva dues escenes juxtaposades del cicle dionisiac. A l'esquerra, escena D (Spitzer D), amb bacant dansant davant de la soca d'un arbre, i escena B, amb un devot que duu un objecte per sacrificar (figura 36, 9).

10. Forma 1, possiblement. Només conservem una part petita del cos. Pasta de tipus B. Ha conservat prou bé una escena del cicle dionisiac, concretament l'escena O (Spinter O), amb un infant nu dempeus que aguanta amb les dues mans una gran teia sense encendre disposada en diagonal. A terra, al costat dret del jovenet hi ha un objecte curiós. És, indubtablement un gla gegantí que podria reproduir una peça esculpida abandonada. Un xic més enllà unes fulles emmarcarien l'escena (Malfitana, 2007: 108) (figura 36, 10).
11. Forma 1. Es conserva parcialment el cos central de la copa, sense que sigui possible definir la decoració. Pasta de tipus B (figura 36, 11).
12. Forma 1 i, possiblement, variant 8. Pasta de tipus B. Sense decoració conservada (figura 36, 12).
13. Forma 1. Pasta de tipus A. Peu característic (figura 36, 13).

Entre el poc material estudiat fa pocs anys procedent d'aquestes contrades (Casas, Nolla i Soler, 2007-2011: 235-247), havíem aplegat fins a dotze temes decoratius d'un total d'una quarantena recopilats per Malfitana (2007: 97-108), que ara podem ampliar fins a vint a partir de les troballes de l'abocador. Les monografies de Spitzer (1942) i Malfitana (2007) mostraven l'existència de tres grans cicles decoratius cadascun dels quals tenia unes escenes determinades que es combinaven convenientment. El primer gran conjunt desenvolupava com a tema central els dotze treballs d'Hèrcules, dels quals només se n'han documentat onze. Hi manca la captura del ramat de Gerió, a l'extrem occident del món conegut. Caldria suposar que hauria existit però sigui com sigui fins ara no s'ha documentat. El tractament de les escenes s'assembla sempre: una escena puntual i clara que resumeix l'anècdota. Fins ara teníem registrada la captura del brau de Creta (Casas, Nolla i Soler, 2007-2011: figura 5, 1), els cavalls de Diomedes (Casas, Nolla i Soler, 2007-2011: figura 5, 2), escenes VII i VIII de la sèrie. En totes dues ocasions, l'heroi nu, només cobert amb el *leontés* agafa els animals per les banyes o pel coll i, a la vora, veiem les armes predilectes del fill d'Alcmena, l'arc, el buirac i la clava. El nou material ens permet afegir el treball inicial de la sèrie (escena I), la mort del lleó de Nemea. Com toca, les seves armes emmarquen l'escena (figura 37).

El segon grup està dedicat a escenes de combat heroic (no representen escenes de lluita amb amazones, com s'ha proposat) i és a bastament representat. De catorze escenes diferents (amb una variant) n'hem identificat nou, en quatre ocasions, entre les troballes noves i antigues (escenes A, D, K i N), en una ocasió, entre les troballes anteriors (escena F) i quatre vegades entre el material de l'abocador (escenes B, E, H i I). Té un interès especial la copa que conservava sencera la composició amb aquesta temàtica damunt del vas núm. 1 (*supra*), amb alguna repetició que no afecta el conjunt, dinàmic i caòtic, conseqüència d'una acció d'aquesta mena (figura 37).

La tercera sèrie dedicada al culte de Dionís, amb setze escenes conegudes, es troba molt ben representada. Hem documentat nou escenes, amb una única coincidència (escena D) entre el material de Mas Gusó i aquell que procedeix del territori immediat. Les escenes B, H, LP i O, les trobem a l'abocador; les escenes A, C, F i K, en els altres jaciments (figura 38).

Val la pena, ara que hem analitzat i descrit amb detall cadascun dels fragments, aturar-nos per fer algunes observacions finals sobre els motius decoratius que acabem d'exposar, els punxons específics localitzats i aquells que sens dubte formaven part i estaven presents en els vasos de Mas Gusó, però que han desaparegut, ja que de la major part dels vasos només n'hem recuperat fragments esparsos. Val a dir, d'entrada, que podem considerar que tots els punxons que formaven les escenes principals amb les quals es decoraven els vasos corintis haurien estat presents en els exemplars de l'abocador. És a dir, els treballs d'Hèrcules, les escenes de combat



Figura 35. Vasos de ceràmica coríntia d'època romana, decorada en relleu amb escenes de combat. El primer porta una lletra en relleu al fons extern, marca de fabricant o de l'autor del motlle



Figura 36. Fragments de vasos de ceràmica coríntia d'època romana amb decoració en relleu

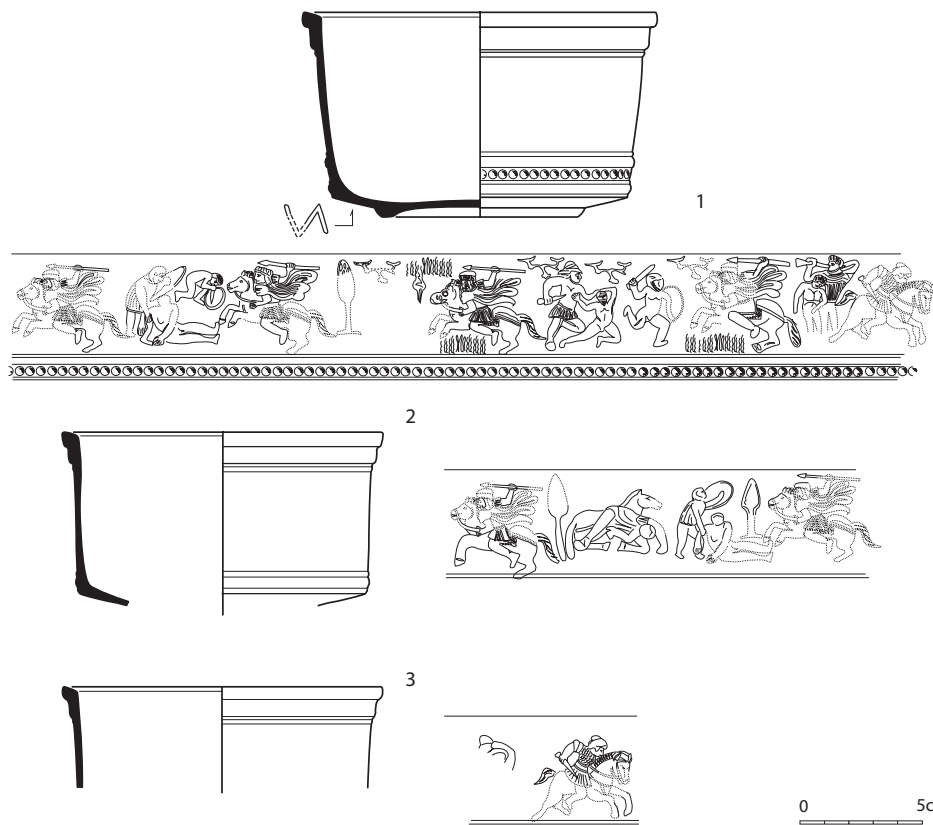

Figura 37. Repertori de decoracions documentades a l'abocador. Escenes de combat i treballs d'Hèrcules. Les marcades amb (\*) no s'han trobat, però formen part de les escenes dels vasos apareguts a l'escombrera

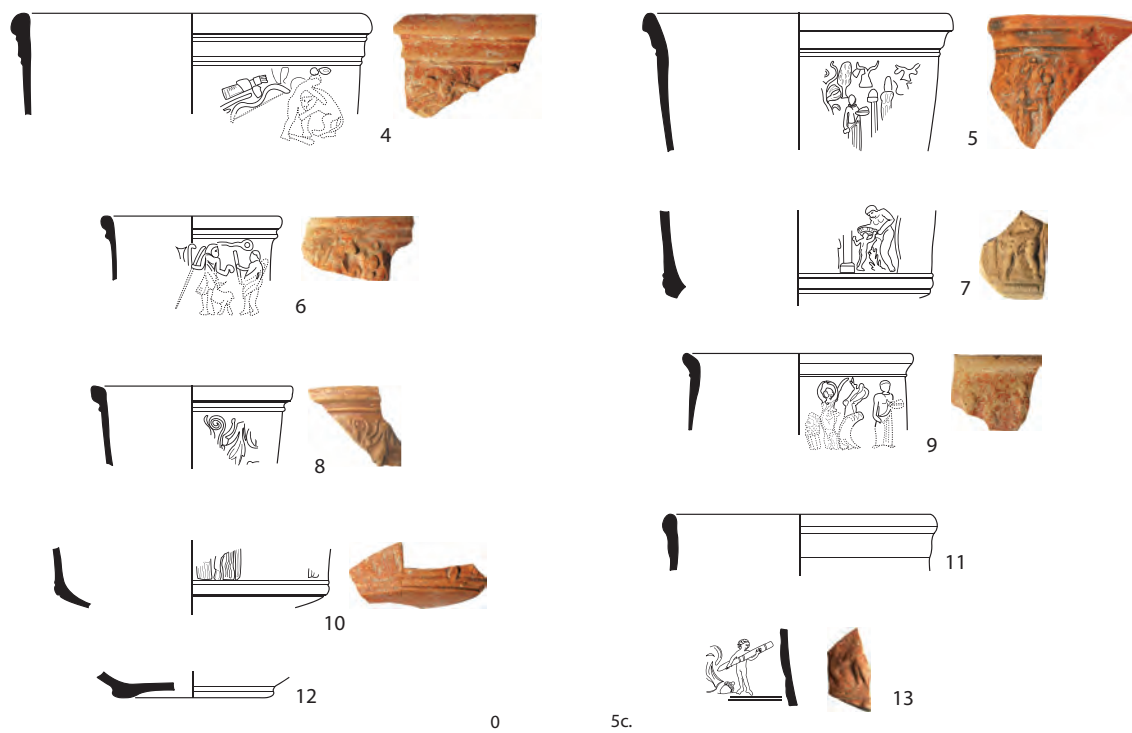

Figura 38. Repertori de decoracions documentades a l'abocador. Escenes dionisíiques. Les marcades amb (\*) no s'han trobat, però formen part de les escenes dels vasos apareguts a l'escombrera

i les escenes dionisíiques. Tenint en compte que la decoració d'aquests vasos es movia dins uns paràmetres molt estrictes i sempre repetits, el fet de trobar un fragment amb part de qualsevol de les escenes, ni que sigui amb un sol motiu o personatge, ens dona peu a considerar que la resta que formaven part de la sèrie també hi eren, encara que no s'hagin conservat. Això ens permet afirmar que al jaciment va arribar el repertori complet (o quasi) dels motius decoratius coneguts, amb alguna excepció clara i evident que comentarem més endavant.

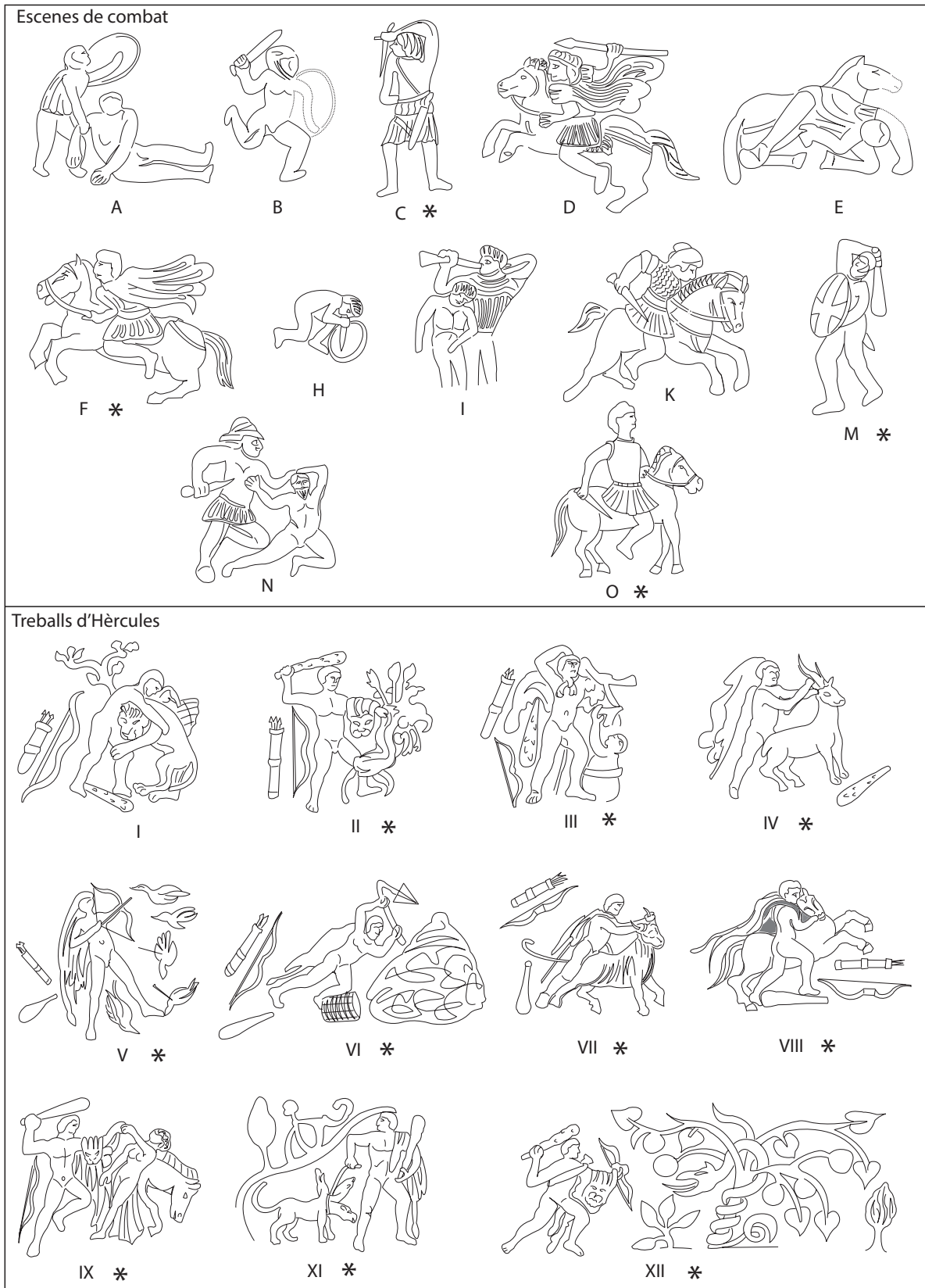
En les figures 37 i 38 hem aplegat tot el repertori de motius dels tres temes principals als quals ens acabem de referir. Hem marcat amb un asterisc (\*) aquells que no hem trobat físicament, però que haurien format part, per força, de les escenes a què també pertanyen aquells punxons que sí hem trobat. L'excepció ben clara, en tot cas, la podríem trobar en les escenes de combat. Un dels vasos és complet i no hi manca cap motiu. El segon també, encara que hi ha alguns buits que no permeten restituir la franja decorada al cent per cent. No obstant això queda clar, sobretot en el primer vas, que les escenes o els personatges C, F, M i O de Malfitana (2007: 102-104), que corresponen, respectivament, al guerrer amb el braç alçat damunt el cap i amb espasa, al genet sense llança (variant de l'escena D, que es repeteix molt al vas 1), al guerrer amb un escut i una maça, i al genet a cavall amb espasa, no formaven part de la decoració en les combinacions que es van aplicar als dos vasos més ben conservats i complets de l'abocador (figura 37, 1 i 2).

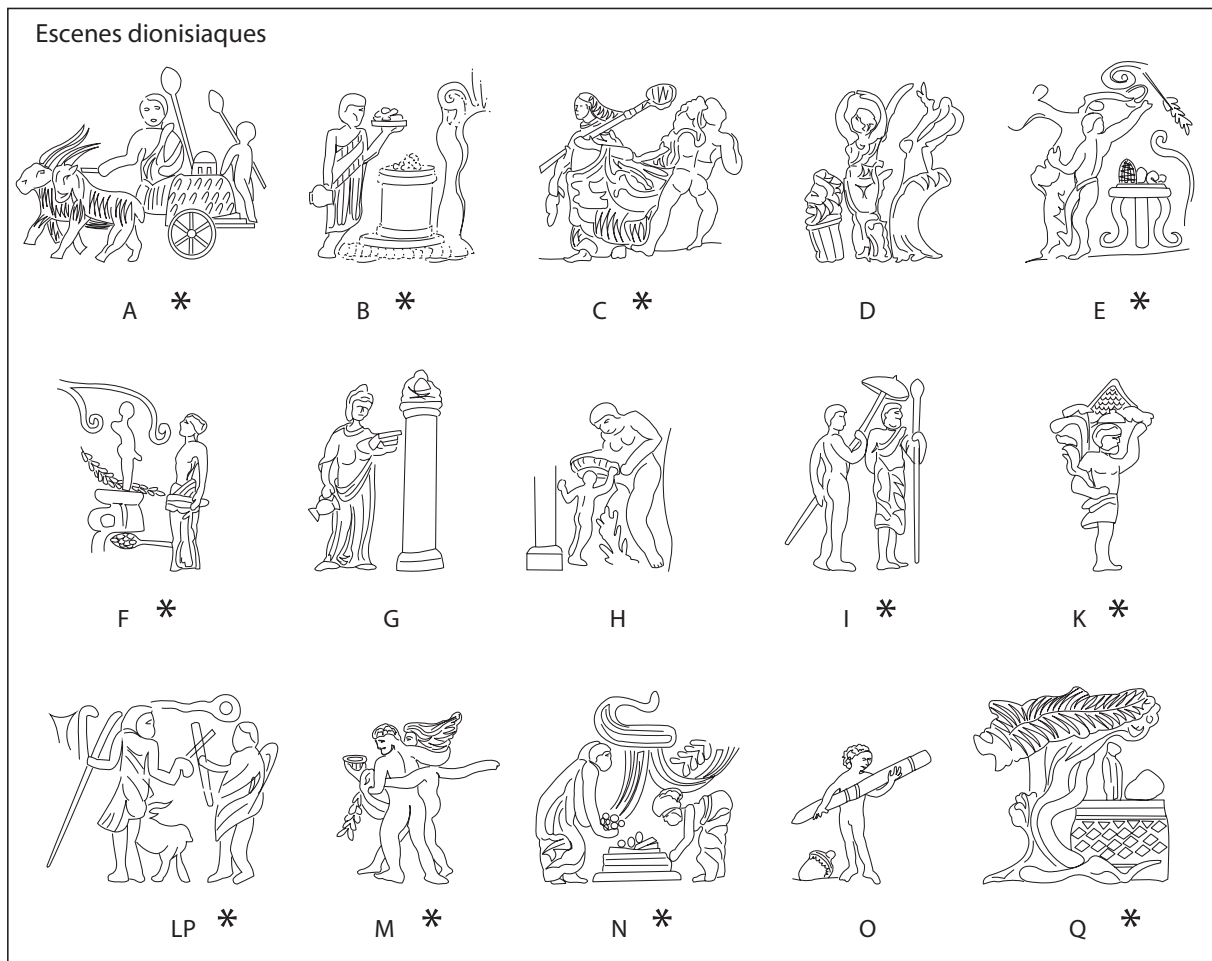

Aquesta qüestió no ens la podem plantejar quan analitzem la resta de vasos. Les escenes dionisíiques solien incloure, com les de combats, tots o la major part dels personatges i motius del catàleg, i hem de suposar que, encara que només n'hàgim trobat quatre en els nostres fragments (i part d'altres que no podem identificar amb absoluta seguretat), els altres onze que a la figura 38 hem marcat amb l'asterisc d'absents (\*) també s'haurien d'identificar a Mas Gusó; si no tots, sí la majoria, ja que formen part indèstria de les escenes del culte a Dionís.

Ens trobem en la mateixa situació pel que fa als motius relacionats amb els treballs d'Hèrcules, que a la ceràmica coríntia, no se sap per quin motiu, no eren dotze, sinó onze (almenys onze són els identificats fins ara (Malfitana, 2007: 97). A Mas Gusó hem trobat el primer treball: el semidéu occint el lleó de Nemea. A l'amplíssim i extens repertori de vasos publicats per Malfitana, l'escena que es desenvolupa resseguint tot el cos inclou, si no tots, la major part dels onze treballs d'Hèrcules fins ara identificats, disposats, això sí, sense cap ordre i en combinacions ben diferents en uns i altres vasos. És normal que cada peça contingui almenys sis o set (potser més) escenes o motius referits als treballs de l'heroi. Hem de suposar, amb prudència, que almenys la meitat dels punxons que reproduïm a la figura 37, no localitzats, haurien format part de la llarga escena que contenia el vas al qual pertany el primer fragment (escena I), que ens ha arribat a les mans.

## CERÀMICA COMUNA LOCAL

Es tracta d'un conjunt ceràmic molt important tant des d'un punt de vista quantitatiu com per la informació que ens proporciona sobre la producció terrissaire d'un territori determinat, sobre influències, sobre tradició local i sobre allò que hom utilitzava realment en vil·les, nuclis urbans i altra mena d'assentaments, sobre hàbits i costums alimentaris de la gent que consumia aquells productes. Per acabar-ho d'adobar, cal recordar el valor cronològic d'alguns d'aquests productes que permeten fixar datacions ambigües i, sobretot, moure's amb seguretat en contextos on no sovintegen o són absents les importacions (figura 39).

Dividirem el material en dos grans grups, les peces cuites amb oxigen i les reduïdes.



Figura 39. Ampolles i tasses de ceràmica comuna oxidada de producció local

## CERÀMICA COMUNA OXIDADA

És molt nombrosa, amb un total de 3.323 fragments (25,33 %), amb un repertori de formes molt ben fixat i no gaire extens però amb multitud de variants que ens recorden la multitud de forns on foren produïts.

Les formes identificades són les següents: gerres, escudelles, plats, tasses, copes, gibrells, grans recipients i morters. Cada grup es subdivideix en diverses variants algunes de les quals amb molta personalitat.



Figura 40. Ampolles de ceràmica comuna de producció local i, les que tenen la vora motllurada, probablement d'origen nord-africà

1. Les gerres. Recipients per servir líquids, de mida variable, dotats d'una o dues nanses. Extraordinàriament, en podem trobar amb més de dues. A partir dels fragments recuperats, sabem que unes quantes d'aquestes peces eren àpodes, amb la base plana, sense peu, fons còncau i botó central, amb peu ben definit i fons pla, amb peu ben marcat i fons còncau i una variant de l'anterior, amb peu ben definit i fons extern amb el cercle central definit per un solc. Haurem de convenir a considerar que aquests darrers tractaments de la base, eren, en aquells anys, els de més èxit (28 a 8). Algunes tenen una llarga tradició (el peu ben definit, per exemple); altres haurien aparegut al segle II i haurien continuat amb èxit durant el III, com el fons còncau amb botó central (Casas *et al.*, 1990). Recordem, tanmateix, que havien estat llargament en ús, entre la ceràmica local fina, abans del canvi d'era.

Altres vegades, quan no conservem la base del recipient, és l'acabat general de boca i coll el que fa possible individualitzar canvis i formes. Hem identificat unes quantes formes amb personalitat suficient que passarem a descriure tot seguit i dins de les quals podem classificar la major part de fragments localitzats:

a) Correspon a atuells de llavi ben definit, amb tendència a obrir-se vers l'exterior i altres vegades més rectes, sovint puntualment motllurats, de coll ben marcat, esvelt i lleugerament

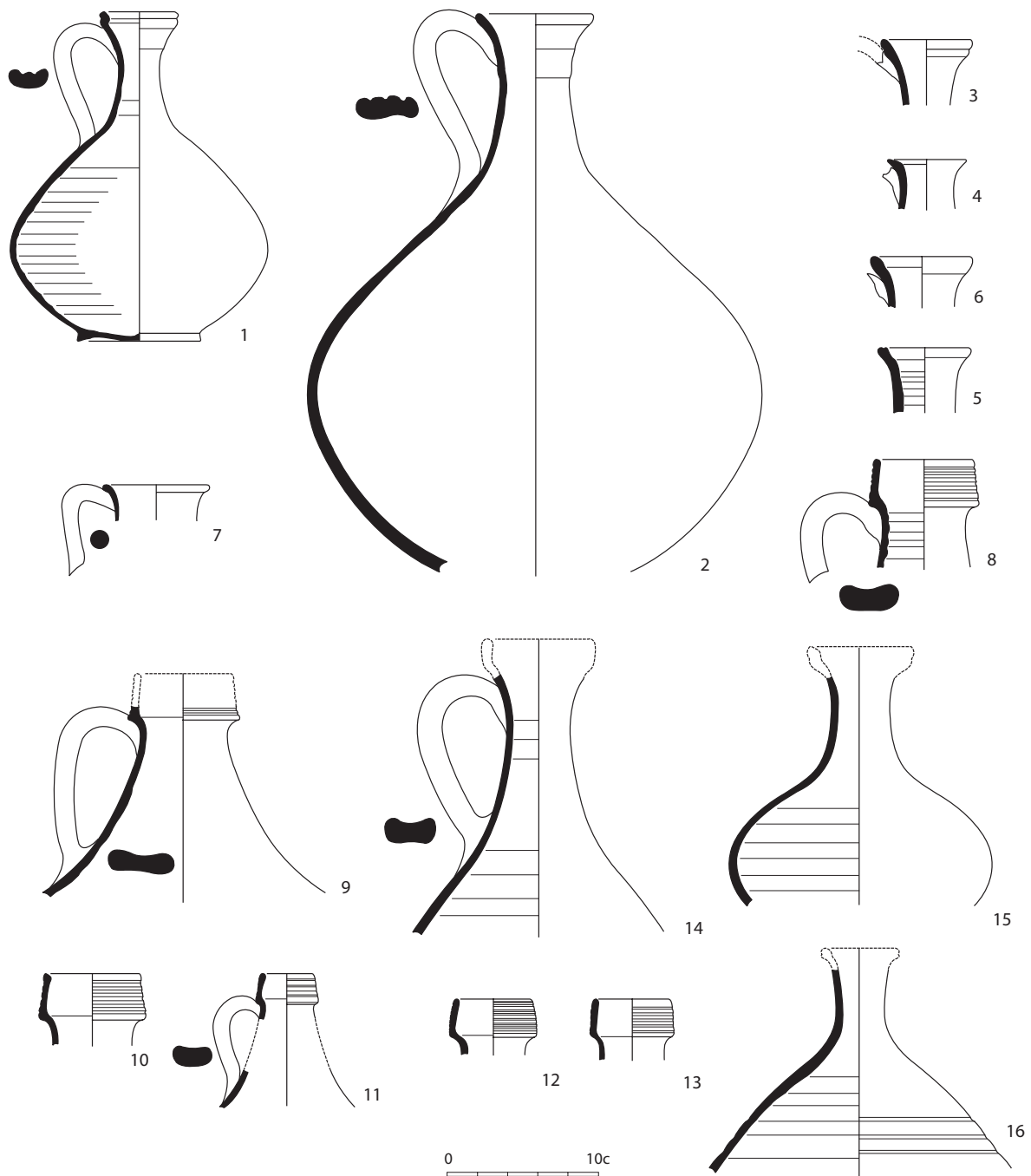

Figura 41. Ampolles i gerres de ceràmica comuna oxidada



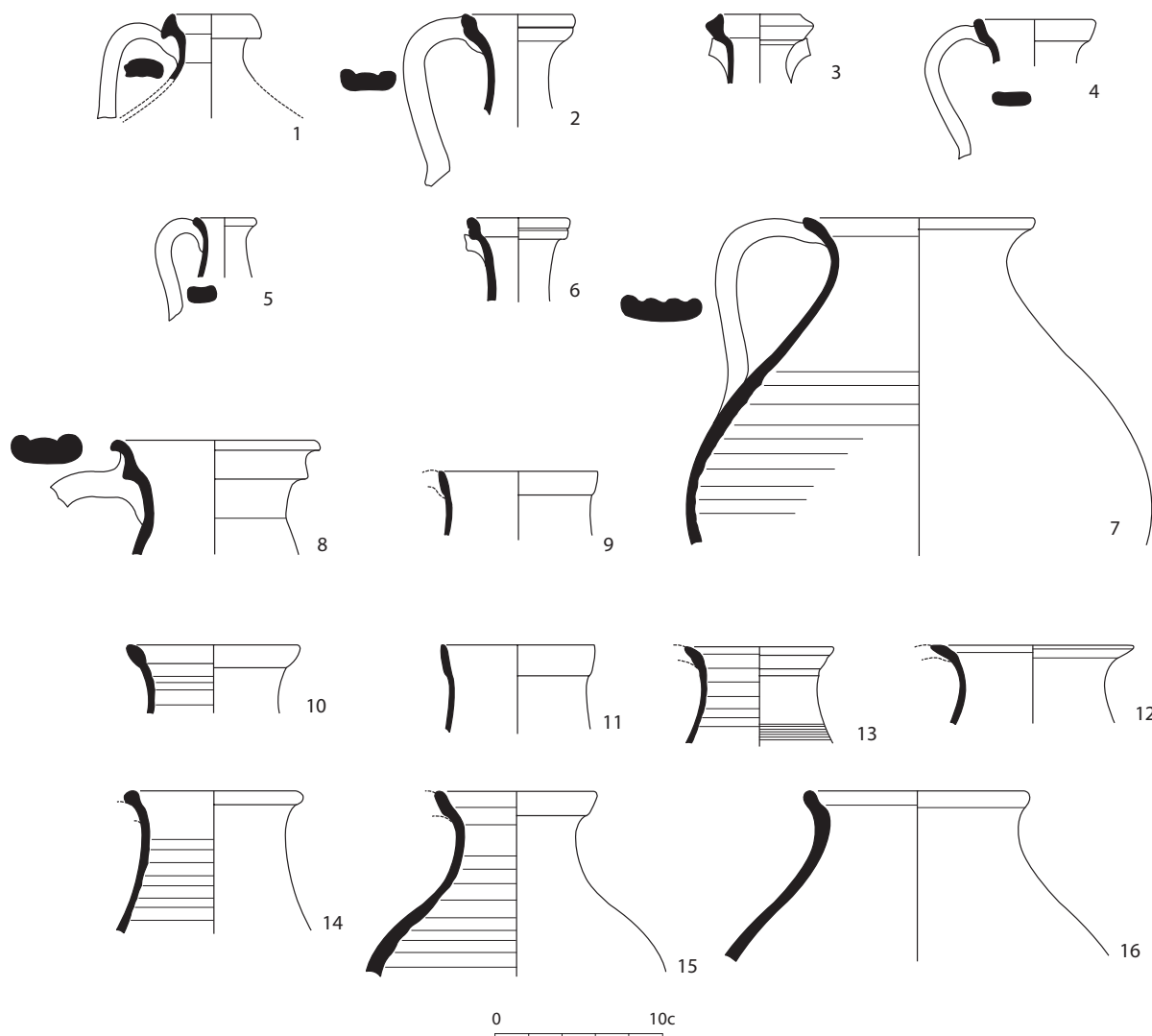

Figura 42. Ceràmica comuna oxidada de producció local

troncocònic, de panxa gran, globular, amb l'amplada màxima del recipient a la part central del cos, amb nansa única que surt del llavi i mor a l'inici de la panxa. En les peces senceres recuperades observem la presència de peu i fons lleugerament bombat, amb botó central. Una de les gerres (figura 40, 1) mesura uns 21,5 cm d'alçada, amb un diàmetre de boca d'uns 4,5 cm, un diàmetre de base d'uns 8 cm i una amplada màxima d'uns 16,8 cm. La peça de la figura 40, 2 mostra una alçada a l'entorn dels 34 cm, un diàmetre de boca d'uns 7,8 cm i un diàmetre màxim d'uns 29,5 cm. Coneixem paral·lels d'aquestes peces a Vilauba (Camós) en contextos de segona meitat del segle III (Casas *et al.*, 1990: núm. 723, 362-363) i algun dels recipients que serviren per contenir ofrenes de Tolegassos (Viladamat) amb cronologia més global de segle III (Nolla, Casas i Soler, 2012: figura 187, 2).

Cal considerar un grup amb personalitat pròpia que s'aconsegueix per un tractament específic del llavi, molt ben definit, lleugerament troncocònic i decorat amb nombroses estries sobreposades (figura 40, 8 a 13). El diàmetre de la boca de les peces conservades es mou entre els 6,5 cm i els 2,5 cm. La nansa se situa al coll i sol ser robusta i de secció el·líptica. En coneixem nombrosos paral·lels en contextos de la segona meitat del segle II, de Tolegassos (Viladamat) i Puig Rodon (Corçà) (Casas *et al.*, 1990, núm. 565 a 567, 282-283, núm. 573, 284-285), però també, més presents encara dins la segona meitat del segle III, a Empúries (Casas *et al.*, 1990: núm. 702, 354-355), a Puig Rodon (Corçà) i Casa Pastors (Girona) (Casas *et al.*, 1990, núm. 708-709, 356-357).

Hi ha, finalment, recipients petits de llavi triangular que assimilem a aquest grup de manera provisional, amb llavis de 4,8 cm de diàmetre de boca, amb certes semblances amb peces emporitanes del tercer quart del segle III (Casas *et al.*, 1990: núm. 701, 352-353) (figura 41, 1 a 6).

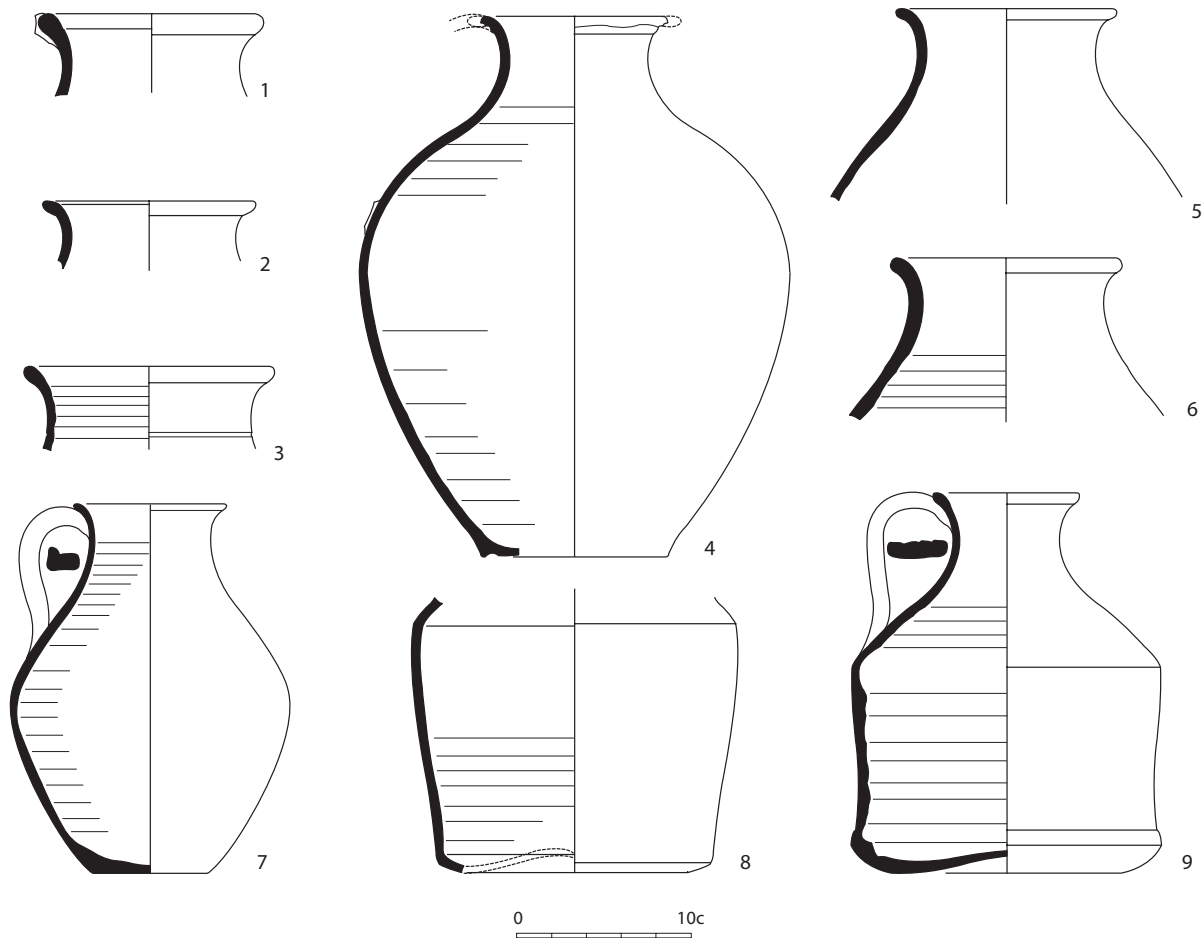
b) Amb un parell d'exemplars ben conservats no pas idèntics i uns quants fragments. Són atuells de llavi molt subtil obert vers l'exterior, amb coll funcional molt poc desenvolupat, cos gran i globular, sense peu i amb la base plana o un xic còncaua (i potser puntualment umbilicada). Tenen una sola nansa que surt del llavi per morir a l'espatlla del recipient. La peça de la figura 42, 7 té una alçada d'uns 21,5 cm, un diàmetre de boca d'uns 8,5 cm i uns 6,5 cm de diàmetre de base, amb una amplada màxima d'uns 16,2 cm. Una altra (figura 42, 4) té una amplada d'uns 31,5 cm, un diàmetre de boca d'uns 12,6 cm, un diàmetre de base d'uns 10 cm i una amplada màxima d'uns 25 cm. En altres ocasions el diàmetre de la boca se situa entre 8,5 cm i 18 cm, cosa que dona una idea aproximada de la presència de peces de mida diversa (figura 41, 7 a 16 i figura 42, 2 a 6). Hi ha paral·lels molt pròxims a Vilauba (Camós), en nivells de la darrereria del segle III i també a Puig Rodon (Corçà) i Casa Pastors (Girona) (Casas *et al.*, 1990: núm. 725, 364-365). Bones semblances amb algunes de les gerres amb ofrenes procedents de Tolegassos (Viladamat), amb cronologia més global dins de la tercera centúria (Nolla, Casas i Soler, 2012: figura 187, 3 a 5 i figura 188, 1-2). Assimilem a aquesta forma alguns fragments menys conservats amb diàmetres de vora d'entre 12 i 18 cm. Hauríem de referir-nos a grups de peces amb diferències puntuals als recipients acabats d'analitzar. Algunes gerres mostren un llavi remarcat i motllurat i, puntualment amb el coll, sempre curt, ben definit, amb llavis entre 11 cm i 12 cm. En altres ocasions el llavi, puntualment engruixit i prou alt, és recte.



Figura 43. Colls i vores de gerres de ceràmica comuna oxidada

c) Gerra amb una marcada personalitat. El cos és cilíndric, àpode, fons còncau, mostra una doble carena que defineix respectivament la transició cap al coll o vers la base. El llavi és anular, obert cap enfora i el coll ben definit. L'única nansa surt de la vora i mor a l'espatlla. Mesura uns 21,5 cm d'alçada, 8 cm de diàmetre de boca, uns 13 cm de diàmetre de base i uns 17,5 cm d'amplada màxima (figura 42, 9). N'hem recuperat un altre fragment, amb el cos un xic més troncocònic que conserva una alçada d'uns 16,5 cm, un diàmetre de base d'uns 13 cm i una amplada màxima d'uns 19 cm (figura 42, 8). Conserva certa semblança amb una altra gerra sencera de Casa Pastors (Girona) (Nolla i Casas, 2009: figura 24, 10) i en són paral·lels directes una peça de la vil·la del Pla de l'Horta, en aquest cas també sencera i molt semblant (Nolla i Simon, 2019: 294, figura 15, 4). Aquesta gerra fou utilitzada en un ritual propiciatori de comprensió difícil (en darrera instància Palahí, 2019: 269-273), enterrada de costat dins d'una petita fossa, amb un ou de gallina al seu interior i restes òssies, preferentment d'aviram, dipositades a sota i a l'entorn, en un context que caldria situar a l'entorn del 200. La segona procediria de l'establiment rural veí de Tolegassos i d'un context similar (Casas i Soler, 2003: 226, figura 154).

d) Gerres de dues nanses contraposades. N'hem classificat dos fragments de la boca, on s'observen bé les nanses de cinta que surten directament de la boca i moren a l'espatlla del recipient. El llavi, subtil i anular, s'obre vers l'exterior. El coll ben definit però no gaire gran és lleugerament troncocònic. El cos, de notable amplada, deu ser globular o piriforme. La primera mostra un diàmetre de boca d'uns 15 cm (figura 45, 1) i l'altra, d'uns 14 cm (figura 45, 2). En aquest cas, aquestes gerres serien usades no pas a taula per servir sinó per contenir líquids a la cuina, al rebost. Una variant puntual, amb una boca d'11 cm de diàmetre, mostra un llavi ben dibuixat i decorat amb solcs i la paret exterior del cos amb estries ornamentals (figura 45, 3). Una altra, ben representada, mostra una boca motllurada, ben desenvolupada, de la part inferior de la qual arrenquen les nanses. El diàmetre de la vora se situa entorn dels 10 cm (figura 45, 4). Coneixem peces semblants procedents de Puig Rodon (Corçà), Tolegassos (Viladamat) i Girona, procedents de nivells de la segona meitat del segle II (Casas *et al.*, 1990: núm. 559-560, 274-275) i de Vilauba (Camós) o Mas de Dalt (Canapost, Forallac) en contextos fermes de segona meitat del segle III (Casas *et al.*, 1990: núm. 698, 352-353 i núm. 707, 356-357).

e) Tupí. És un atuell intermedi que, segons les dimensions, podia fer-se servir de got amb nansa (els petits i, potser, els mitjans) o bé, pròpiament de tupí (peces més grans) (figura 53). D'alguna manera, reproduïxen dos recipients d'enorme èxit, en aquest territori, de la ceràmica africana de cuina, respectivament, les formes Hayes 131 i 200 (*infra*) que respon a una llarga tradició que procediria d'època de l'ibèric ple. L'enorme popularitat d'aquestes peces, preferentment en ceràmiques d'importació, se'ns fa present en les necròpolis d'aquest territori. Des d'aquest punt de vista és interessant fer un cop d'ull al conjunt del cementiri de la Vinya del Fuster (Tolegassos, Viladamat) on podem constatar la notable presència d'aquella mena de recipients i, a través dels paral·lels, en altres necròpolis del territori (Nolla, Casas i Soler, 2012: 46-50, especialment). Es tracta d'atuellis rabassuts, sense coll, de perfil en essa, amb cos globular i, pel que sembla, sense peu i amb base lleugerament remarcada. La nansa, preferentment de secció circular, surt del llavi i mor a la part central de la panxa, on se situa l'amplada màxima de la peça. El trobem a bastament representat en contextos fermes de la segona meitat del segle III a Vilauba (Casas *et al.*, 1990: núm. 714 i 716, 358-359).

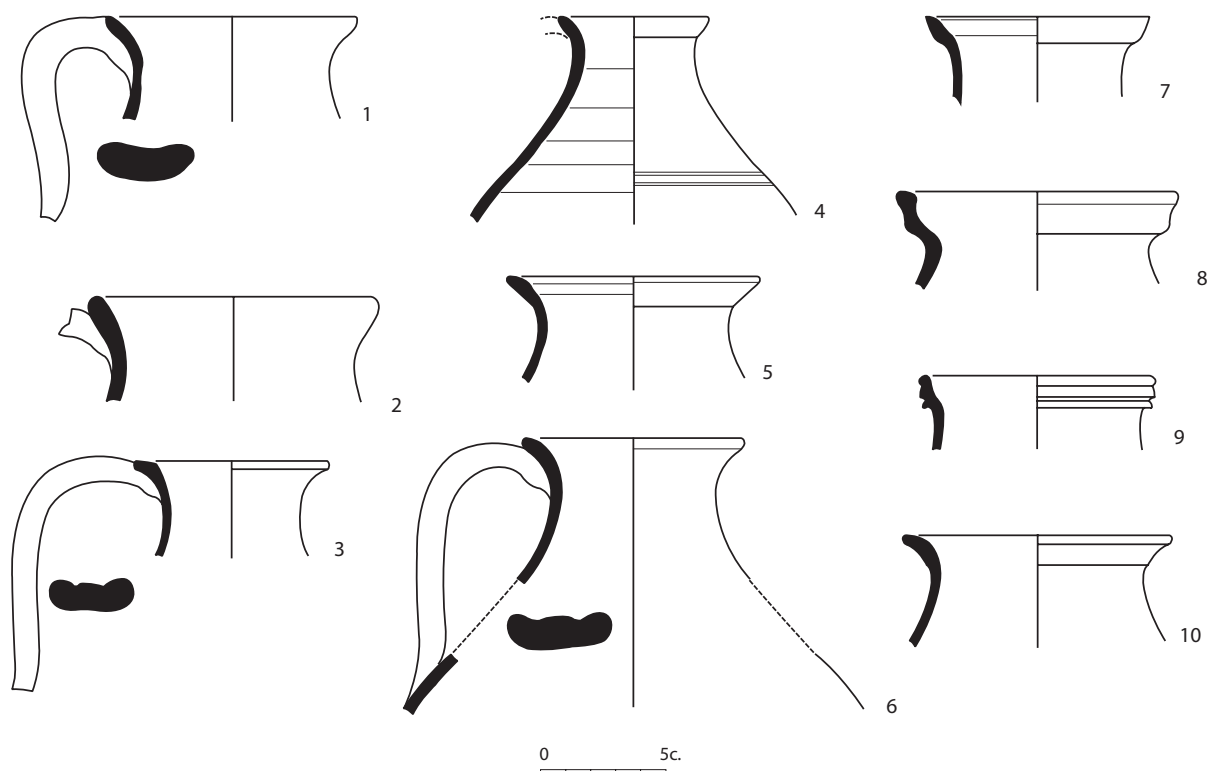
f) *Diuersa*. Apleguem en aquest calaix de sastre uns quants fragments de formes diverses que, per una o altra raó (de vegades per l'estat de conservació, que en limita la compressió

i, per tant, l'assimilació amb atuell ben definits), no encaixen en cap dels cinc grups que acabem de descriure.

Primerament, convindria que ens referíssim a una gerra gran, complexa, probablement d'importació atesa la personalitat de l'argila i dels acabats, i al fet de no conèixer res de semblant entre el material conegut d'aquest territori (figura 46, 1). Es tracta d'un atuell de mida considerable del qual en conservem una llargària d'uns 35 cm (i que es devia situar, sencer, a l'entorn dels 50 cm), que podia haver servit per comercialitzar algun producte sofisticat, com una petita àmfora. El cos és gran, amb un diàmetre màxim d'uns 24 cm,



Figura 44. Ceràmica comuna oxidada



Figura 45. Ceràmica comuna oxidada

bitroncocònic, tot ell amb estries ben definides, coll aparentment cilíndric, estret, i dues poderoses nanses contraposades de secció el·líptica aixafada. Bona part del cos està cobert, exteriorment, per una engalba molt ben adherida, de color gris fosc.

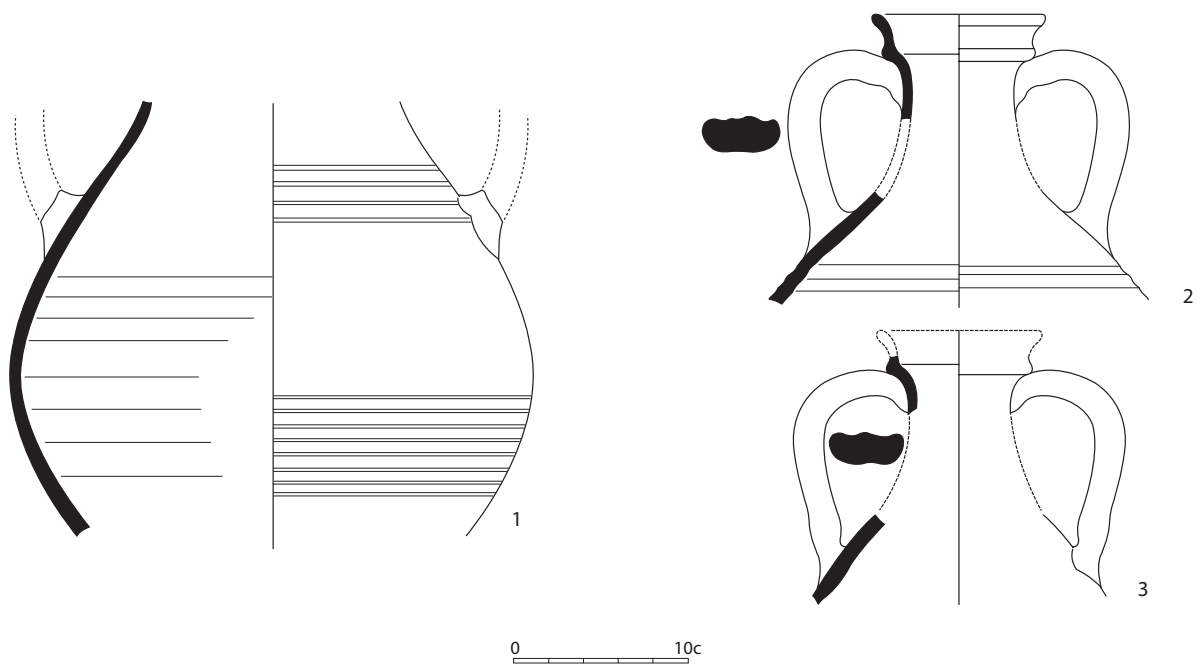
En segon lloc (figura 46, 4), assenyalem una gerra esvelta, piriforme, amb peu ben definit i base motllurada, sense coll i llavi anular minúscul. Estava dotat amb una nansa. No en tenim, entre el material que controlem, cap paral·lel en ceràmica comuna local. Tanmateix, reproduceix amb una enorme fidelitat la forma Hayes 171 tan utilitzada entre les ceràmiques nord-africanes d'el-Aouja.

Una altra peça a considerar és una gerra de coll cilíndric i llavi subtilment marcat del qual en surt una robusta i poderosa nansa (figura 46, 2), amb un diàmetre de boca de 14 cm. Un altre recipient per a contenir i servir líquids, de cos bitroncocònic amb decoració d'estries, no conserva ni coll ni peu (figura 46, 5).

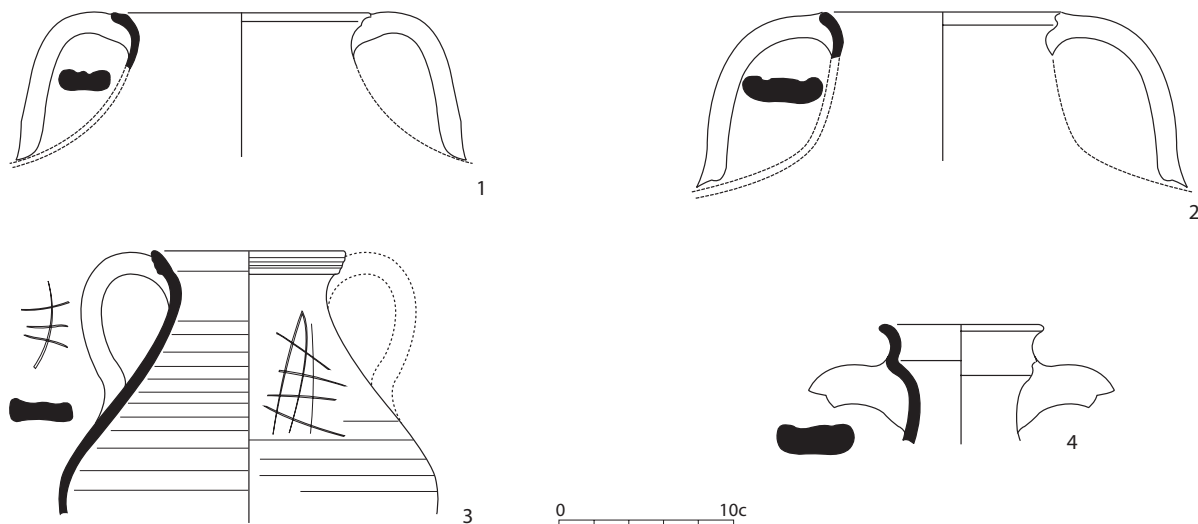
Aquesta peça (figura 46, 3) és un recipient de perfil en essa, sense coll, i carena viva i marcada. Es podria tractar d'una urna si tinguéssim la seguretat que no estava dotat d'una o dues nanses.

A partir de l'anàlisi de la forma i les característiques dels llavis, hem identificat un total de vuit variants amb personalitat (figura 43).

La núm. 1 correspondria a gerres de llavi ben definit, lleugerament obert i decorat amb tres filets en relleu. En l'únic exemplar identificat, la nansa s'uneix directament a la vora. En coneixem un paral·lel a Vilauba (Camós), en un context de segona meitat del segle III (Casas *et al.*, 1990: núm. 699, 352-353).



Figura 46. Ceràmica comuna oxidada. La primera, de probable origen nord-africà o de la Mediterrània oriental



Figura 47. Bases de ceràmica comuna oxidada, probablement d'origen local, amb peu anular i base plana o diferenciada

La núm. 2 està força més present, amb cinc exemplars. Es defineix per un llavi ben palès, lleugerament obert, motllurat i del qual en surt la nansa.

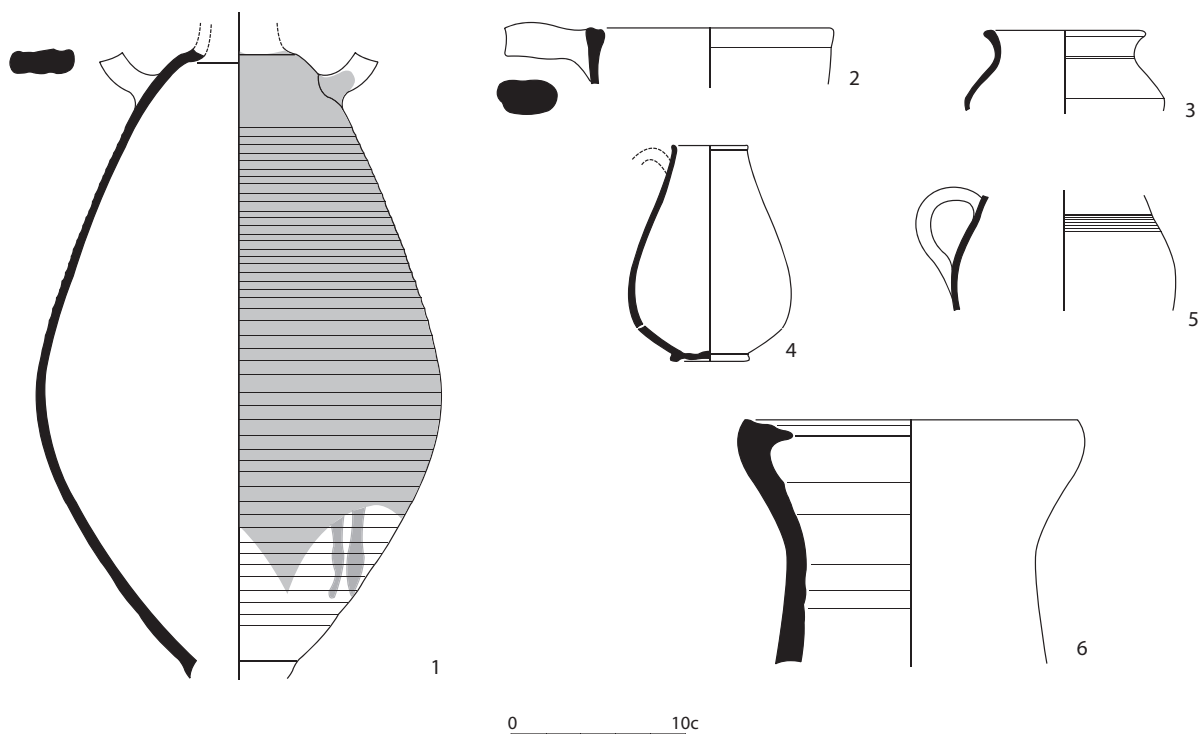
Són ben conegudes peces semblants des de la segona meitat del segle II (Casas *et al.*, 1990: núm. 559-560, 274-275) fins a la segona meitat del segle III (Casas *et al.*, 1990: núm. 698 i 707, 352-353 i 356-357), procedents de Puig Rodon (Corçà), Empúries, Casa Pastors (Girona), Vilauba (Camós) o Mas de Dalt (Canapost, Forallac).

La núm. 3 correspon a gerres globulars, sense coll, de llavi ben definit i arrodonit, obert enfora, amb una nansa ampla que s'uneix al llavi. N'hem identificat cinc exemplars amb paral·lels en contextos ben avançats del segle III, a Vilauba (Camós) (Casas *et al.*, 1990: núm. 730, 732 i 734, 368-369).

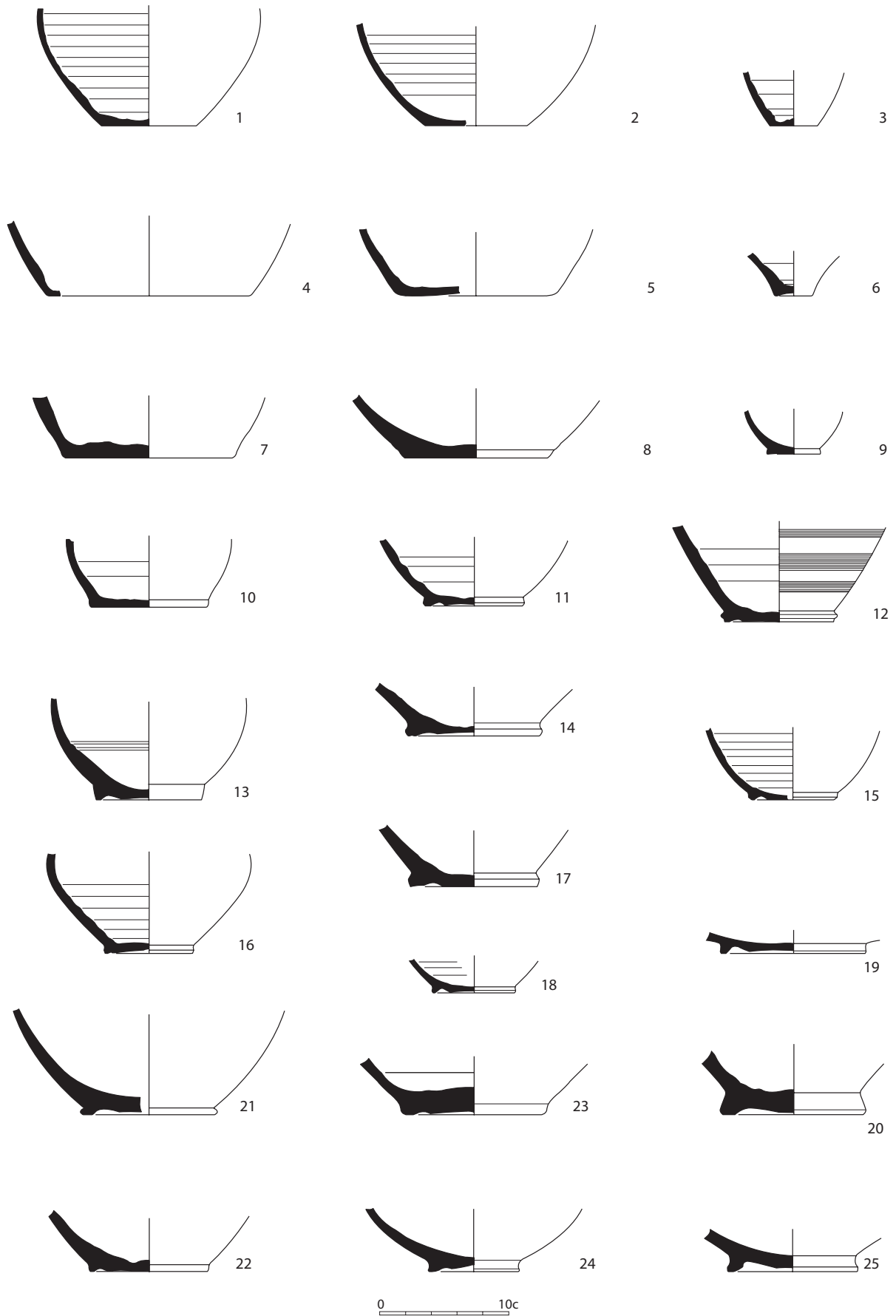
Una variant correspondria a peces que imiten decididament el got d'una sola nansa Hayes 131 de la ceràmica africana de cuina (o potser la variant gran Hayes 200). N'hem identificat sis exemplars i hi ha paral·lels ben datats a la segona meitat del segle III a Vilauba (Camós), o a Ca n'Aliu (Peratallada, Forallac) (Casas *et al.*, 1990: núm. 714, 358-359).

La variant núm. 4 està reservada a atuells de llavi alt, subtilment reentrant, ben definit i remarcat exteriorment amb filets superposats. La nansa arrenca de la base del llavi. N'hem inventariat set exemplars a partir de la segona meitat del segle II (Casas *et al.*, 1990: núm. 565 a 567, 282-283) a Tolegassos (Viladamat) i Puig Rodon (Corçà), i fins a la segona meitat del segle III (Casas *et al.*, 1990: núm. 702, 354-355, núm. 708-709, 356-357, núm. 711, 358-359) a Empúries, Casa Pastors (Girona) o Vilauba (Camós).

La núm. 5, amb tres exemplars, la definim per tenir un llavi curt, identificable i triangular, i una nansa que surt de la part inferior del llavi. En coneixem paral·lels a partir de la segona meitat del segle II (Casas *et al.*, 1990: núm. 577, 284-285), a Puig Rodon (Corçà) o Pla de Palol (Castell-Platja d'Aro), fins a la segona meitat avançada del segle III (Casas *et al.*, 1990: núm. 701, 352-353 i núm. 704 i 705, 356-357) a Empúries, Puig Rodon (Corçà) o Mas de Dalt (Canapost, Forallac).

La variant núm. 6 és, a molta distància, la més ben representada, amb vint peces. El llavi és ben definit, triangular i clarament obert, i la nansa surt de sota del llavi. Podem assenyalar semblances clares amb peces ben datades dins de la segona meitat del segle III (Casas *et al.*, 1990: núm. 717 i 718, 360-361, núm. 724 i 725, 362-365), a Vilauba (Camós), Puig Rodon (Corçà), Casa Pastors (Girona) o Font del Vilar (Avinyonet de Puigventós).

Les núm. 7 i 8 corresponen a recipients de llavis ben definits, alts i oberts. De la núm. 7, de perfil llis, n'hem identificat quatre fragments, amb paral·lels, fins ara, només a la segona meitat del segle II (Casas *et al.*, 1990: núm. 597 i 598, 290-291), a Empúries i Puig Rodon (Corçà).

Cal remarcar que alguns d'aquests fragments podrien correspondre a una copa o a una tassa, que estan ben presents en aquest abocador i que estudiarem més endavant. La núm. 8, amb tres individus, es diferencia de l'anterior per l'aspecte més motllurat del llavi. En coneixem algun paral·lel en contextos de segle III avançat a Vilauba (Camós) (Casas *et al.*, 1990: núm. 699, 352-353).

Si ens centrem, ara, en els peus, la major part de gerres tot i que molt puntualment podrien correspondre a altres atuells; hem individualitzat sis maneres diferents de procedir que es poden agrupar en dos grans grups segons si són àpodes o no (figures 47 i 48).

Els sense peu es divideixen en dos grans grups, segons si la base és plana (1a) o còncava (1b). En aquest cas trobem peces amb una alçada molt subtil (1b1) o recipients amb fons molt alçat i umbilicat (1b2).





Figura 48. Bases de ceràmica comuna oxidada de producció local. Del 6 al 15, bases umbilicades característiques de les produccions locals del s. III

Pel que fa al segon grup (2), la primera subdivisió correspondria a peus marcats i base plana (2a), la segona (2b) a recipients amb base umbilicada i la tercera a peces de base motllurada (2c) que són, en aquest abocador, els més ben representats. Només cal fer un cop d'ull a la gran recopilació (Casas *et al.*, 1990) tot observant les peces pròpies de la segona meitat del segle II i tot el segle III, per veure que uns i altres hi són a bastament representats.

**2. Plats (i cassoles).** N'hem identificat cinc individus (figura 50). Mostren un perfil arrodonit i quan és possible veure-ho, tenen peu. Recorden —i tal vegada s'hi inspiraren— la forma Lamboglia 9 i Lamboglia 10 de la ceràmica de cuina africana. Altres vegades mantenen la seva pròpia personalitat. Trobem paral·lels més o menys pròxims a Vilauba (Camós), en nivells de la segona meitat avançada del segle III (Casas *et al.*, 1990: núm. 692, 692a, 694 i 695, 350-351). Peces similars les trobem, ja, des del segle II (Casas *et al.*, 1990, núm. 514, 521, 522). Estaríem davant de la producció continuada d'uns atuells d'un cert èxit. Les peces conservades tenen un diàmetre màxim de boca entre 19 cm i 37 cm. En algun cas, el fons és estriat i preparat per anar directament al foc.

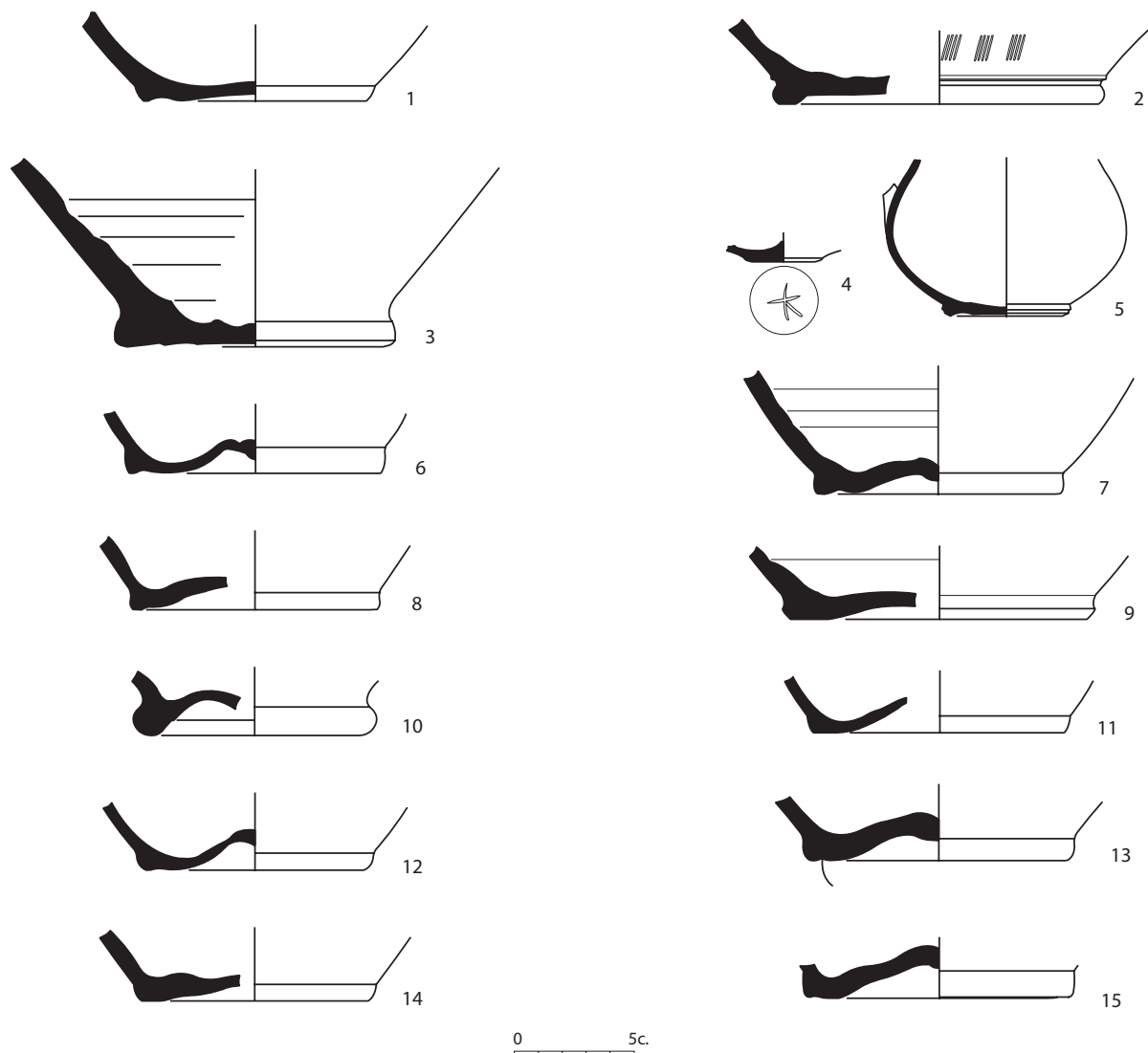

3. Escudelles hemisfèriques de mides diverses que, segons el cas, tant es podien fer servir de gots per beure com de plats fondos per menjar (figura 49, 1 a 10). Hem inventariat cinc individus. Podem indicar l'existència de paral·lels a partir de la segona meitat del segle II a Tolegassos (Viladamat) (Casas *et al.*, 1990: núm. 514, 260-261 i núm. 522, 262-263), de Puig Rodon (Corçà) (Casas *et al.*, 1990: núm. 517, 260-261 i núm. 521m, 262-263), Pla de l'Horta (Sarrià de Ter) (Casas *et al.*, 1990: núm. 602, 290-291). De vegades mostren una carena subtil (amb paral·lels a Puig Rodon, Corçà), en context de la segona meitat del segle II (Casas *et al.*, 1990: núm. 521, 262-263) o més viva i ben marcada, en un cas i l'altre sense llavi. Afegim-hi una peça sencera amb carena molt viva, llavi subtilment engruixit, àpode i base moderadament còncaua (figura 49, 16).

4. Escudella carenada tipus «Llafranc», una peça amb una considerable personalitat. Amb petits canvis aquesta escudella que pot ser gran, mitjana o petita, es troba molt ben representat en aquest territori des de la primera meitat del segle II (exemple a Casas *et al.*, 1990: núm. 429 a 431, 216-217). N'hem identificat cinc exemplars (figura 49, 11 a 15). En trobem a Casa Pastors (Girona) (Nolla i Casas, 2009: 41, figura 21, 4), amb datació final de molt a les acaballes del segle III i, també, a Puig Rodon (Corçà), en nivells de primera meitat d'aquella mateixa centúria (Casas *et al.*, 1990: núm. 664 a 666, 328-329).

5. Gobelets o gots. Dues peces mal conservades. La primera és de mida petita, té una forma cilíndrica i una decoració exterior a base de petites incisions fetes sobre la paret exterior *ante cocturam* (figura 49, 7). Hi ha peces semblants des de la segona meitat del segle II fins a la segona del III. Assenyalem una peça incompleta de Tolegassos (Viladamat) (Casas *et al.*, 1990: núm. 595, 288-289), amb la mateixa decoració. Formes semblants a Puig Rodon (Corçà) (Casas *et al.*, 1990: núm. 671, 330-331) en un context de primera meitat del segle III o a Vilauba (Camós) (Casas *et al.*, 1990: núm. 715, 358-359) en estrats ben datats dins la segona meitat d'aquella mateixa centúria. L'altra, amb el llavi anular minúscul i parets més arrodonides (figura 49, 3).

6. Copes (o tasses-copa) (figura 52). El grup que definirem tot seguit ens ofereix una marcada personalitat i un conjunt notable de variacions que modifiquen més o menys les característiques formals que els defineixen. Són recipients inicialment pensats per beure, de mides diferents, amb una o dues nanses, en aquest cas, contraposades, o, fins i tot, sense,<sup>4</sup> que sempre mostren una carena baixa, viva i ben remarcada que assenyala formalment el pas del coll, alt i desenvolupat, cilíndric o lleugerament troncocònic, del cos, baix i globular. Sol tenir majoritàriament un peu evident. El llavi s'obre, sovint, cap enfora i pot ser ben definit o només insinuat. Són peces sovintejades en bona part dels jaciments d'aquestes contrades, entre la via Augusta i el mar, entre la segona meitat del segle II i finals del III. La manca de bons contextos ben datats de la primera meitat del segle IV fa difícil fixar amb bons arguments el moment de la seva definitiva desaparició. Val la pena remarcar que peces d'aquesta mena són ben presents en contextos funeraris d'aquesta regió entre el 150 i el 300 (Nolla, Casas i Santamaria, 2005; Nolla, Casas i Soler, 2012).

Hem identificat en total tretze individus que hem subdividit en quatre grups. El primer, amb un exemplar únic que o bé no ha conservat la nansa o mai no en va tenir. De forma cilíndrica o lleument bombada, presenta llavi anular ben diferenciat i la carena baixa (figura 52, 8). En tenim un paral·lel relatiu en una peça que acompanyava el difunt de la inhumació núm. quatre de la necròpolis de la Vinya del Fuster (Viladamat) (Nolla, Casas i Soler, 2012:

4 A través de peces senceres és possible observar aquest fet amb atuellts pràcticament idèntics dotats o no de nansa (o nanses).



Figura 49. Ceràmica comuna oxidada. Escudelles gots i vasos carenats tipus «Llafranc»



Figura 50. Ceràmica comuna oxidada imitant recipients del repertori tipològic de la ceràmica africana de cuina

109, figura 70, 2), amb una cronologia força precisa a l'entorn del 200 o poc més tard, en aquest cas amb dues nanses contraposades. Més pròximes encara, diverses peces de la vil·la de Pla de Palol (Castell-Platja d'Aro), algunes fora de context (Nolla, 2002: 50, figura 24, 3) i altres en cronologies fermes dins del segle III (UE 1368, Nolla, 2002: 133, figura 101, 8 i figura 102, 1 i 154, figura 123, 1). Si fos un got i no una copa en coneixem una peça semblant procedent de la UE 2044 de Puig Rodon (Corçà) (Casas, 1986: 41, figura 16, 4) o de Tolegassos (Viladamat) (Casas i Soler, 2003, 214, figura 141, 16).

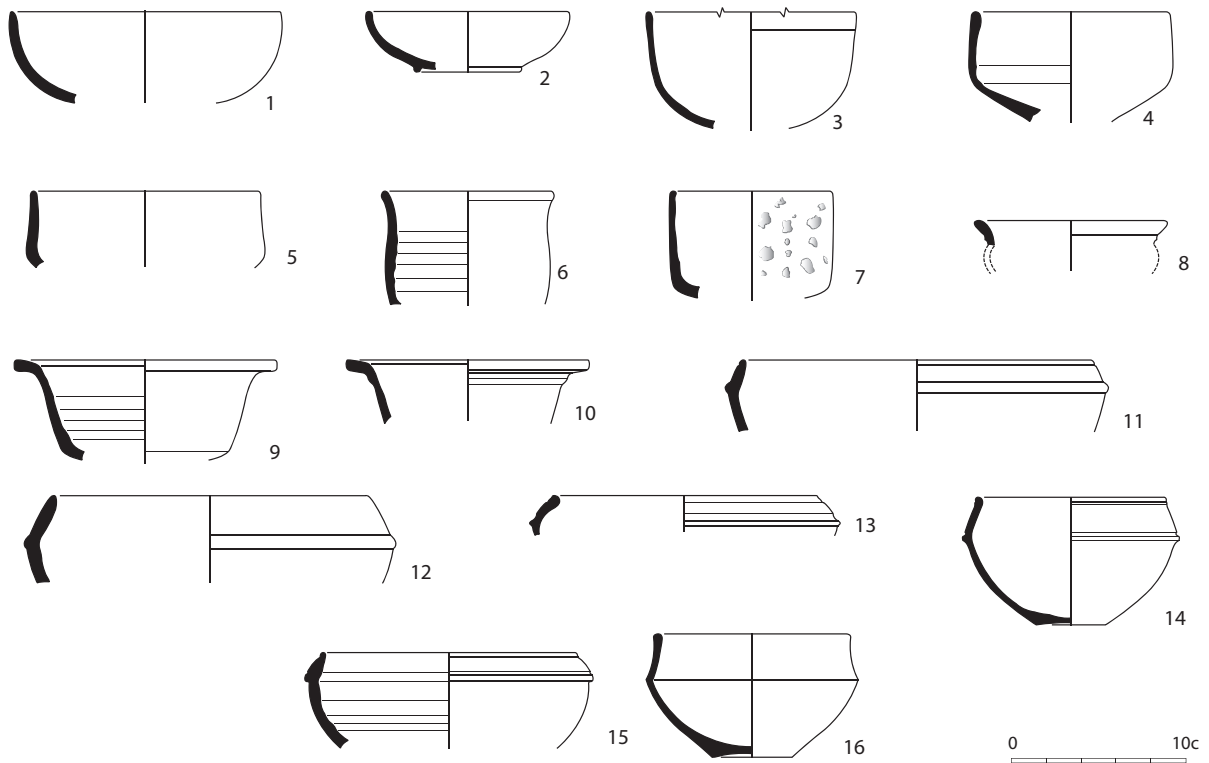
El segon, amb dos exemplars, recorda la forma Hayes 131 de la ceràmica africana de cuina, amb llavi ben definit, obert cap enfora, carena baixa molt viva, coll alt, troncocònic, i una nansa. En coneixem alguns paral·lels: de la necròpolis de la Vinya del Fuster (Viladamat) en coneixem dos exemplars, un i altre amb una única nansa i amb peu ben definit i base còncava. Un procedeix de la inhumació núm. 45 (Nolla, Casas i Soler, 2012: 155, figura 156, 2) i l'altre de la inhumació núm. 51 (Nolla, Casas i Soler, 2012: 162, figura 168, 3 i figura 169) amb una cronologia a l'entorn del 200, en ambdós enterraments. També se n'han recuperat a Vilauba (Camós) (Castanyer i Tremoleda, 1999, làmina, 51, 5 i 6), Girona, de la inhumació SP60 del cementiri septentrional de la ciutat (Nolla i Sureda, 1999: 57, figura 4, 1), Tolegassos (Viladamat) (UE 2080, Casas i Soler, 2003, 158, figura 97, 6), al Puig de Sant Grau (Caldes de Malavella) en context clar de tombant del segle II al III (UE 8046, Casas i Nolla, 2008: 70, figura 7, 15).

El tercer, amb vuit individus, pot estar dotat d'una o dues nanses, coll lleument troncocònic i sense llavi. Sovintegen els paral·lels d'ençà la segona meitat del segle II: Tolegassos (Casas *et al.*, 1990: núm. 585, 286-287), Empúries (Casas *et al.*, 1990: núm. 597, 290-291), Puig Rodon (Corçà) (Casas *et al.*, 1990: 598, 290-291), a Girona, en les inhumacions SP60 (Nolla i Sureda, 1999: 57, figura 4, 2 i 3) i SP73 (Nolla i Sureda, 1999: 21-22, 25-26 i figura 5), en la necròpolis septentrional de la ciutat, a la vil·la del Pla de l'Horta (Sarrià de Ter) (UE 1579, material inèdit), a la Vinya del Fuster, el cementiri de la vil·la de Tolegassos (Viladamat) (inhumació núm. 42, Nolla, Casas i Soler, 2012: 152, figura 150, 1) o a la necròpolis de la vil·la del Collet de Sant Antoni (Calonge) (tomba núm. 34, Nolla *et al.*, 2005: 61, figura 61, 2), a Mas Gusó (Bellcaire d'Empordà) (UE 3005 B, Casas i Soler, 2004: 244, figura 193,4) o Pla de Palol (Castell-Platja d'Aro) (UE 1368, Nolla, 2002: 133, figura 101, 8).

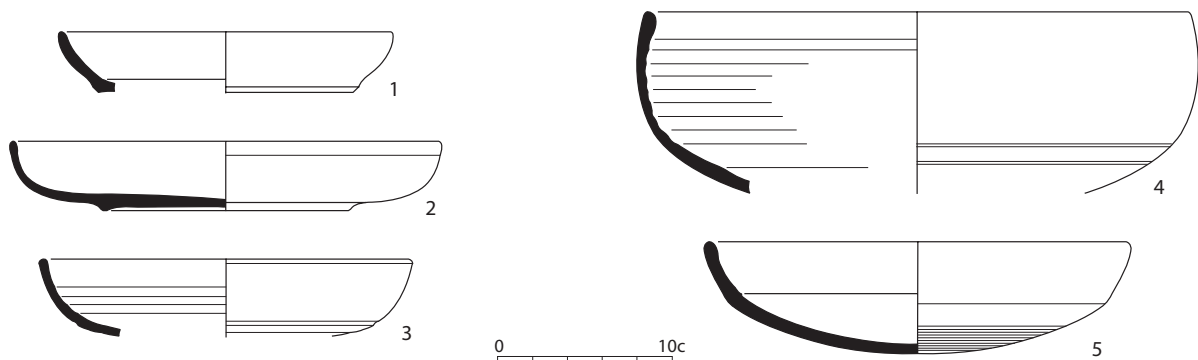
De la darrera variant en tenim un exemplar únic, amb coll suaument cilíndric, mostra una doble curvatura i nansa decorada amb un botó circular sobre el llavi (figura 52, 11). També en coneixem unes quantes peces semblants: a Tolegassos (Viladamat) (UE 2080, Casas *et al.*, 1990: núm. 586, 286-287; Casas i Soler, 2003: 155, figura 93, 17), en context de segona meitat del segle II, de Puig Rodon (Corçà), en nivells de primera meitat del segle III (Casas *et al.*, 1990: núm. 672, 330-331) o fora de context (Casas *et al.*, 1990: núm. 752, 384-385).

Caldrà el més aviat possible un estudi monogràfic sobre aquestes tasses-got tan ben representades, tan pròximes les unes a les altres i, també, tan diferents.



Figura 51. Grafits apareguts sobre fragments de ceràmica comuna oxidada



Figura 52. Tasses o copes de ceràmica comuna oxidada de producció local

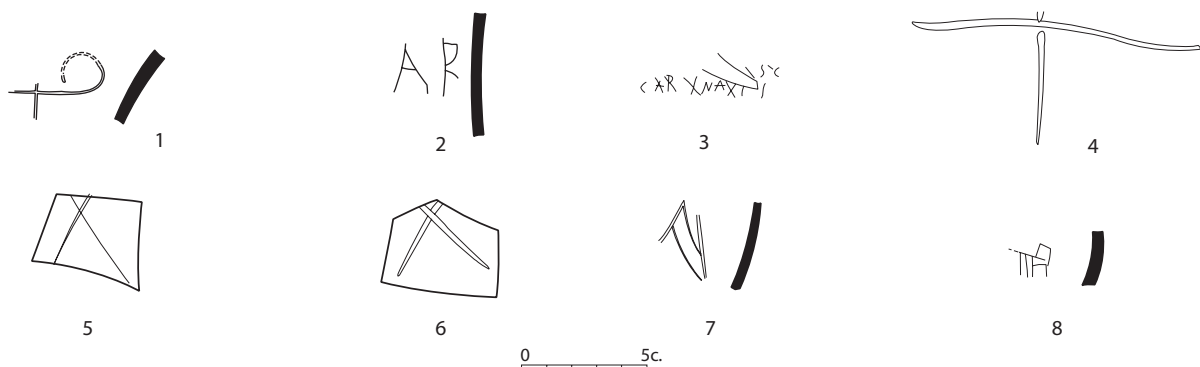

Figura 53. Ceràmica comuna oxidada. Vasos imitant la forma Hayes 131 de la ceràmica africana de cuina

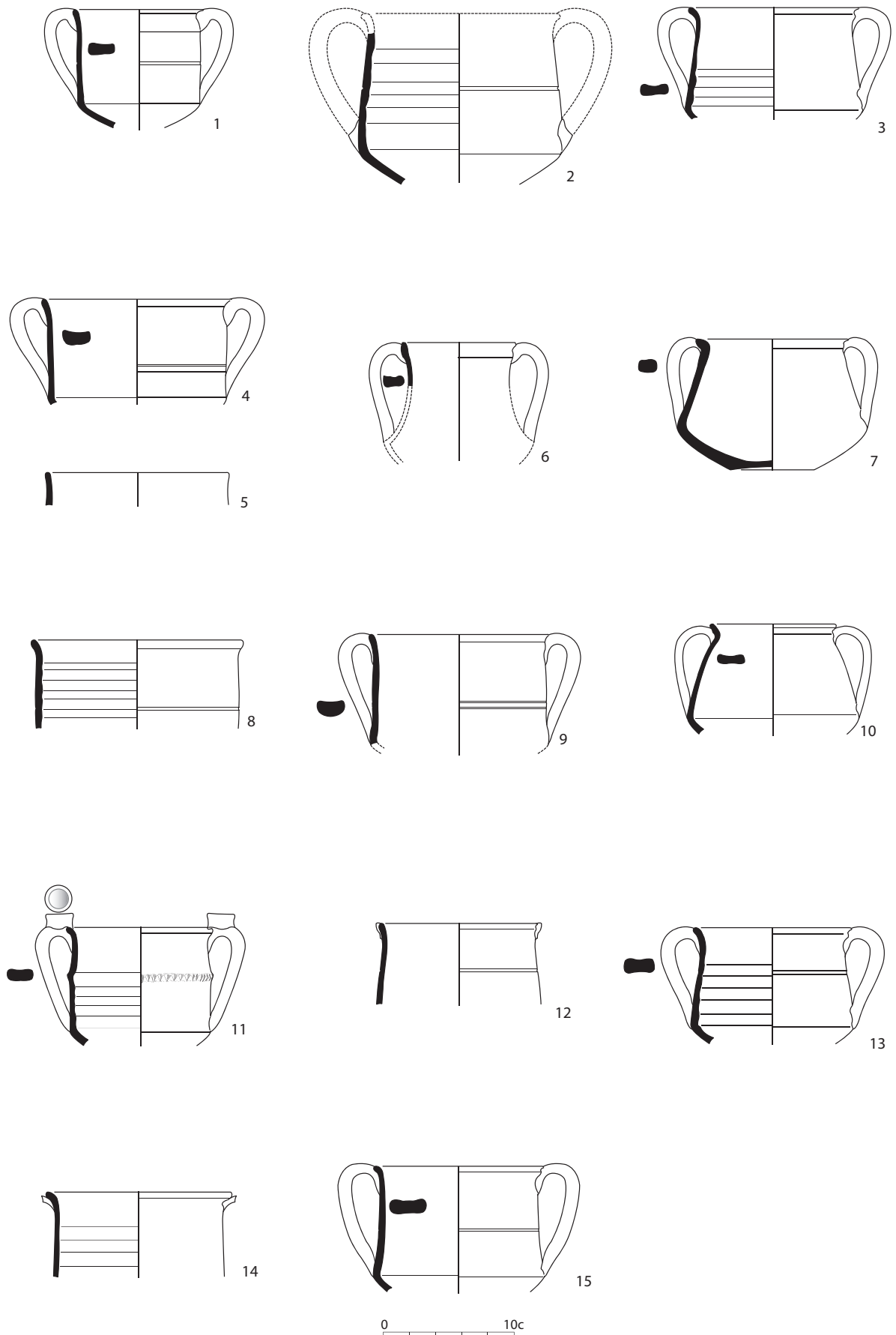

Figura 54. Gibrells de ceràmica comuna oxidada de producció local

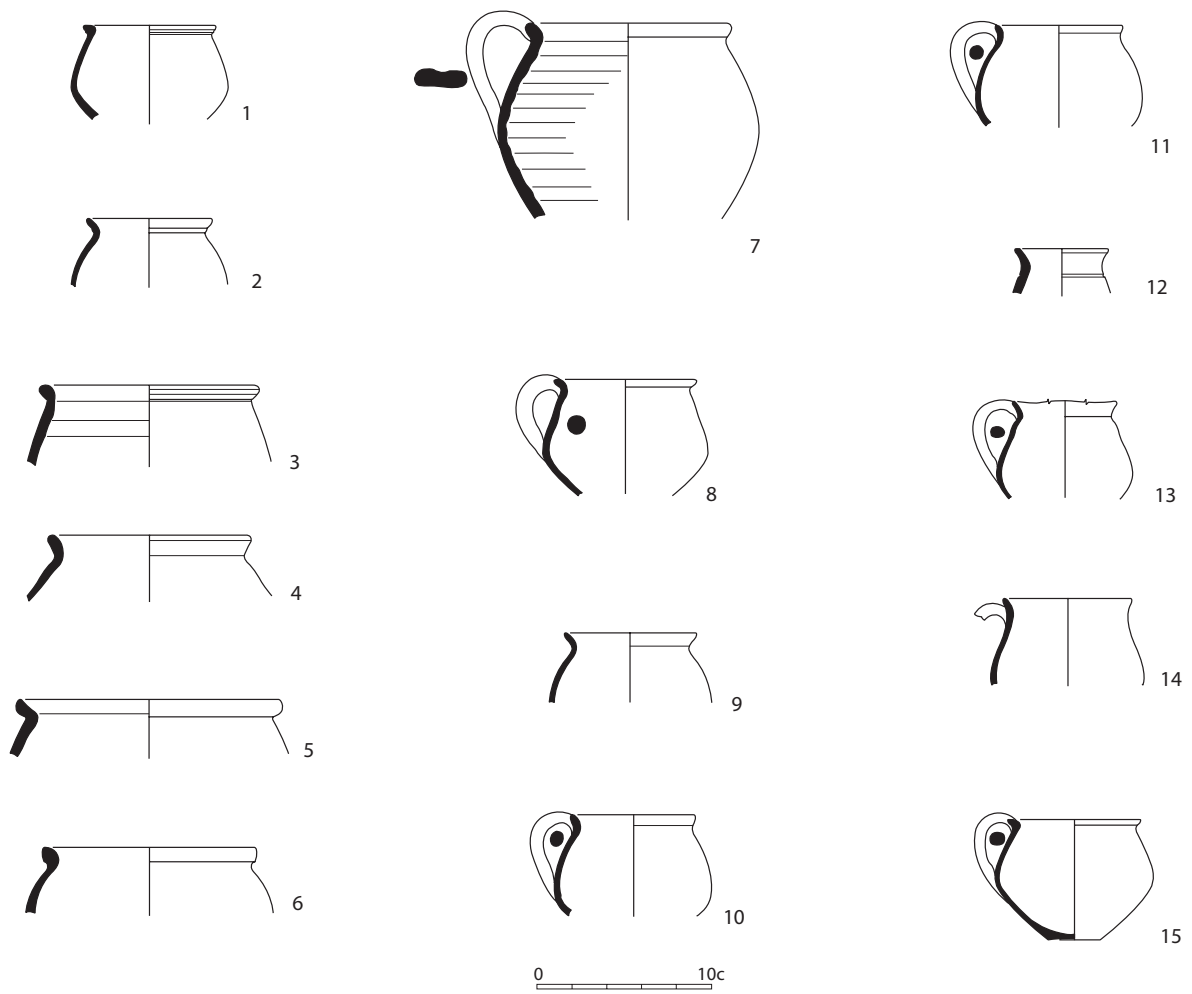

Figura 55. Morters d'origen nord-africà i altres de producció local

7. Tassa de llavi recte. N'hem identificat dos exemplars molt semblants, de parets obertes i carena baixa. Peces semblants a La Quintana (Cervià de Ter), en context de segona meitat del segle II (Casas *et al.*, 1990: núm. 601, 290-291) i a Vilauba (Camós) en la segona meitat del segle III (Casas *et al.*, 1990: núm. 722, 360-361). Afegim-hi una peça similar de formes més arrodonides.

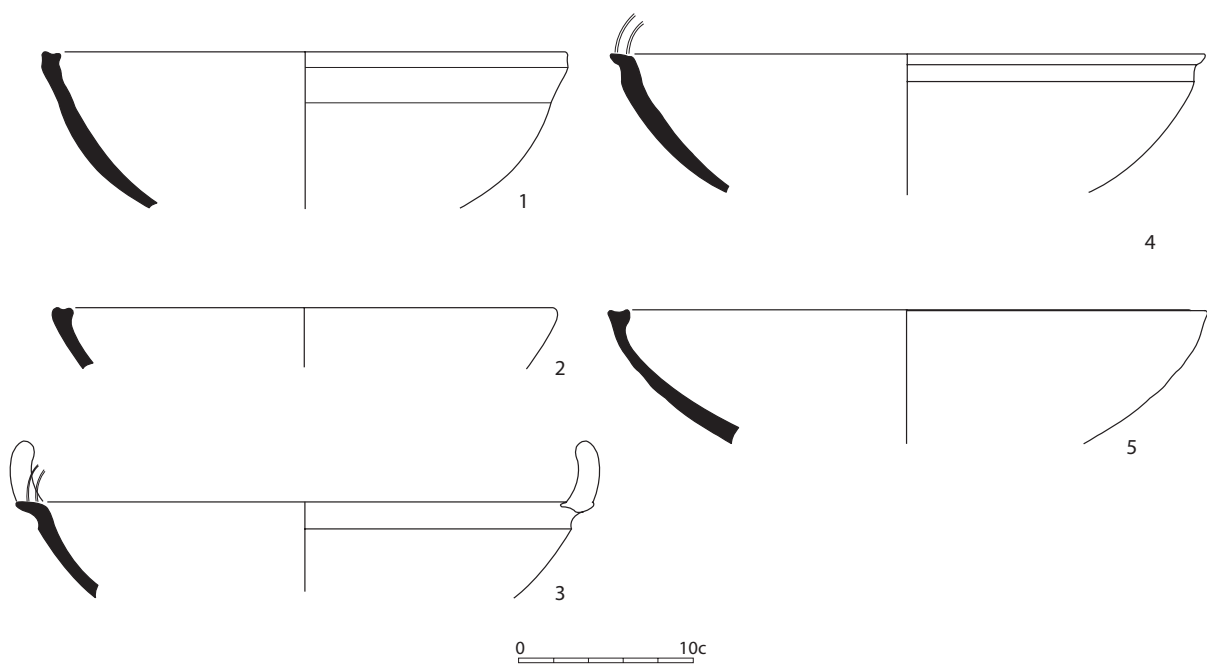
8. Gibrells i gibrelles (figura 54). Són recipients de mida considerable que coneixem molt menys del que voldríem. En total hem assimilat a aquest grup cinc individus que subdividim en tres apartats. El primer, amb tres exemplars, és un atuell hemisfèric amb un diàmetre de boca notable superior als 30 cm i llavi engruixit, amb un canaló al damunt dins del qual s'encaixava una tapadora. De vegades podia estar dotat de dues nanses horitzontals, simètricament contraposades. Són ben presents entre el material dels nivells superiors de Casa Pastors (Girona) (Nolla i Casas, 2009: 44-45, figura 26, 8), de Tolegassos (Viladamat) i Roses (Casas *et al.*, 1990: núm. 636, 308-309) o de Puig Rodon (Corçà) (Casas *et al.*, 1990: núm. 681, 334-335). El segon, amb un exemplar, presenta un llavi desenvolupat que obre enfora, amb un solc ben marcat que separa el cos de la vora. Possèia dues nanses verticals contraposades que arrancaven del llavi. Coneixem algunes peces similars procedents de Casa Pastors (Girona) (Nolla i Casas, 2009: 44-45, figura 26, 5) o de Tolegassos (Viladamat) (Casas *et al.*, 1990: núm. 639, 308-309). El tercer, representat per un únic individu, seria com l'anterior però sense solc sota el llavi.

9. Morters (figura 55). Sovintegen d'ençà la segona centúria i van adoptant formes noves. Tan gran nombre podria estar indicant alguna mena de canvi en els costums culinaris. N'hem identificat fins a trenta-quatre que hem subdividit en quatre grups segons mostrin un llavi triangular o de visera, semblant a aquests però de formes més arrodonides, de gran llavi caigut o de forma més estandarditzada amb llavi gran i arrodonit. Del primer grup podem adduir paral·lels a Casa Pastors (Girona) (Nolla i Casas, 2009: 44-45, figura 26, 6 i 7), La Quintana (Cervià de Ter), Puig Rodon (Corçà), Ametllers (Tossa de Mar) o Vilauba (Camós) (Casas *et al.*, 1990: núm. 647-650 i núm. 680, 316-317 i 334-335). Del segon, novament Casa Pastors (Girona) (Nolla i Casas, 2009: 44-45, figura 26, 6), Pla de l'Horta (Sarrià de Ter) (Casas *et al.*, 1990: núm. 643, 314-315) o Puig Rodon (Corçà) (Casas *et al.*, 1990: 334-335). El tercer reconeix paral·lels a Girona (Nolla i Casas, 2009: 47, figura 28, 2), Tolegassos (Viladamat) (Casas *et al.*, 1990: núm. 654, 318-319) o Vilauba (Camós) (Casas *et al.*, 1990: núm. 738, 372-373). Paral·lels del darrer en coneixem a Tolegassos (Viladamat) o Puig Rodon (Corçà) (Casas *et al.*, 1990: 655 i 678, 318-319 i 334-335).

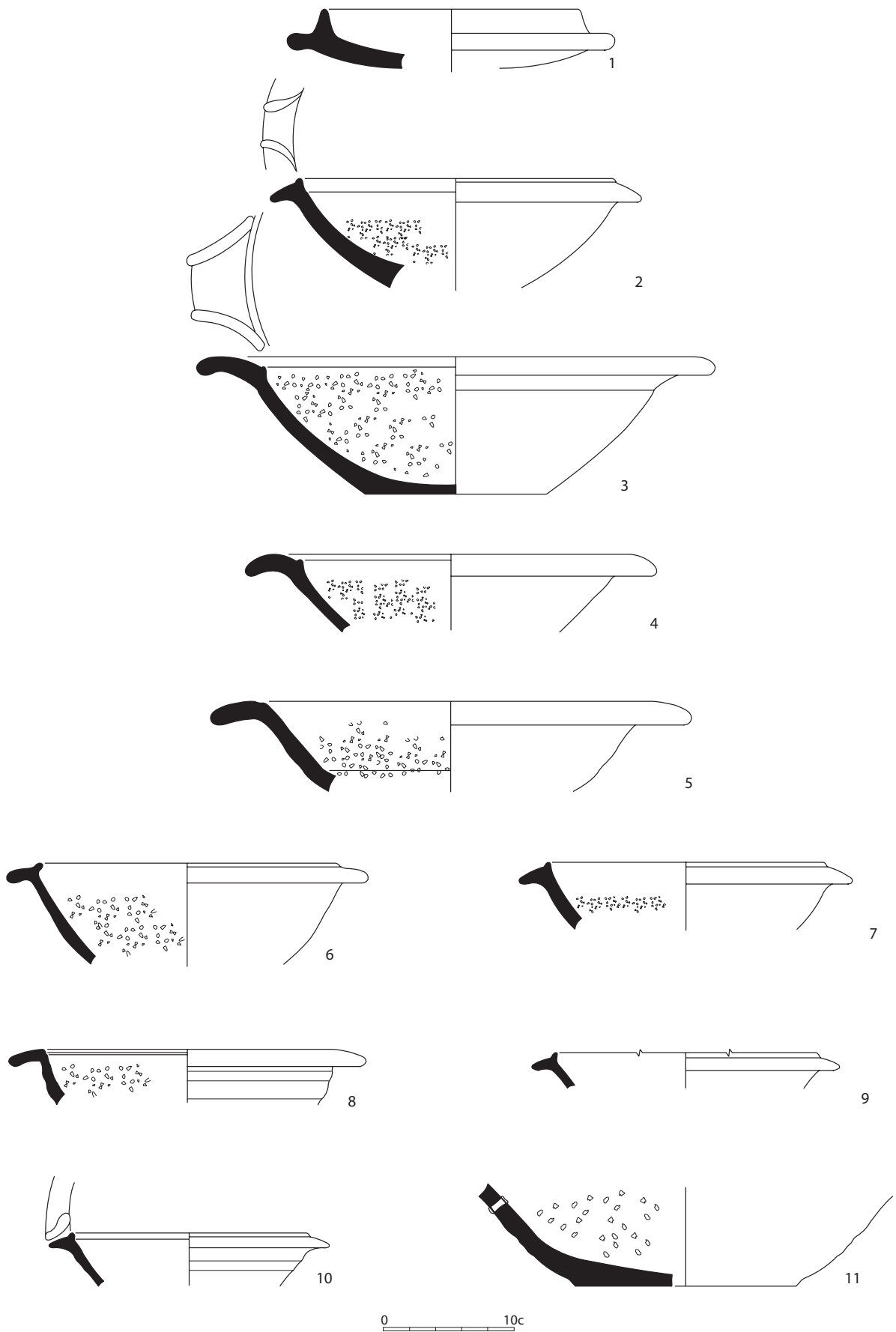
Hauríem d'afegir-hi un conjunt de bases planes i sense peu, fragments poc conservats per intentar una classificació més afinada. Un dels fragments mostrava la grapa de plom d'una restauració.

## CERÀMICA DE CUINA REDUÏDA I OXIDADA

La pasta d'aquestes peces, dura i rugosa, amb desgreixant abundant, les preparava per resistir el contacte directe i perllongat al foc. El repertori de formes és molt estandarditzat i de llarguíssima tradició, amb pocs canvis.

N'hem identificat 1.987 fragments (13,57 %) amb diverses formes i algunes variants ben definides (figura 56).

1. Olles (o urnes) (figures 57 i 58). Són peces altes, de cos globular, sense coll, llavi ben definit, de forma arrodonida i obert cap enfora, base plana i àpode. Les olles que són amb



tota seguretat, la majoria, estan dotades de dues nanses verticals simètricament contraposades que poden sortir del llavi per anar a raure a la part central del cos (vuit exemplars) o sortir de sota la vora (quatre exemplars). Altres vegades es tracta de peces amb una única nansa (tupins). En vint-i-vuit fragments és impossible saber si tingueren nansa o no i, en cas afirmatiu, on s'unia a l'atuell. Coneixem una quantitat considerable de paral·lels molts dels quals procedeixen de Vilauba (Camós), de la destrucció del rebost com a conseqüència d'un incendi inesperat (Casas *et al.*, 1990: núm. 726, 727, 729 a 734, 364-369) i també al Pla de l'Horta, amb nanses contraposades, en un context de vers el 200, en una ofrena ritual amb un ou de gallina dins del recipient enterrat en un forat obrat per accomplir aquesta funció (Palahí, 2019: 269-273).

2. Atuell amb peu triple que s'adaptava perfectament per cuinar sobre brases (figura 57, 14). Forma estranya. Només en coneixem un paral·lel directe que cal datar dins de la primera meitat del segle III, procedent de Puig Rodon (Corçà) (Casas *et al.*, 1990: núm. 677, 332-333).

3. Peça de cos globular, coll cilíndric i sense llavi. Podia haver tingut unes nanses contraposades. Dos exemplars. No en coneixem cap paral·lel (figura 57 i 58).

4. Cassola (o cassola-plat) (figura 58, 1 i 2). Es tracta d'una peça molt característica, ben present des d'època baixrepublicana, que s'anà adaptant al pas dels segles i que ben mirat canvia poc. En general són recipients amb un diàmetre de boca a partir de 20/25 cm, de base plana o lleument còncau. Les parets són altes i obertes, generalment rectes o subtilment còncaues i sense llavi. N'hem identificat cinc exemplars que podem subdividir en dos grups a partir de petites diferències. El primer, amb quatre exemplars, correspon a peces de base plana i parets subtilment convexes. El segon, amb un exemplar únic, la base és lleument còncaua, tal com les parets exteriors. D'aquesta variant podem citar paral·lels a Puig Rodon (Corçà), Empúries, Mas de Dalt (Canapost, Forallac), Ametllers (Tossa de Mar) o Casas Pastors (Girona), en contextos de segle III (Casas *et al.*, 1990: 673, 332-333). De l'altra n'hem vist a Empúries o Mas de Dalt (Canapost, Forallac), de la primera meitat del segle II (Casas *et al.*, 1990: 469, 230-231) o a Pla de l'Horta (Sarrià de Ter), Riells-la Clota (l'Escala), Casa Pastors (Girona), la Quintana (Cervià de Ter), Mas de Dalt (Canapost, Forallac) o Empúries, a la segona meitat d'aquella centúria (Casas *et al.*, 1990: núm. 603-604, 290-291).



Figura 56. 1 i 2, olles de ceràmica reduïda d'origen local. 3, tassa de dues nanses de ceràmica oxidada, també de producció local





Figura 57. Olles de ceràmica grollera reduïda de producció local, amb les dues formes característiques: amb una nansa o amb dues. La núm. 14, amb tres peus per posar-la damunt del foc



Figura 58. Plats i olles de ceràmica de cuina comuna reduïda

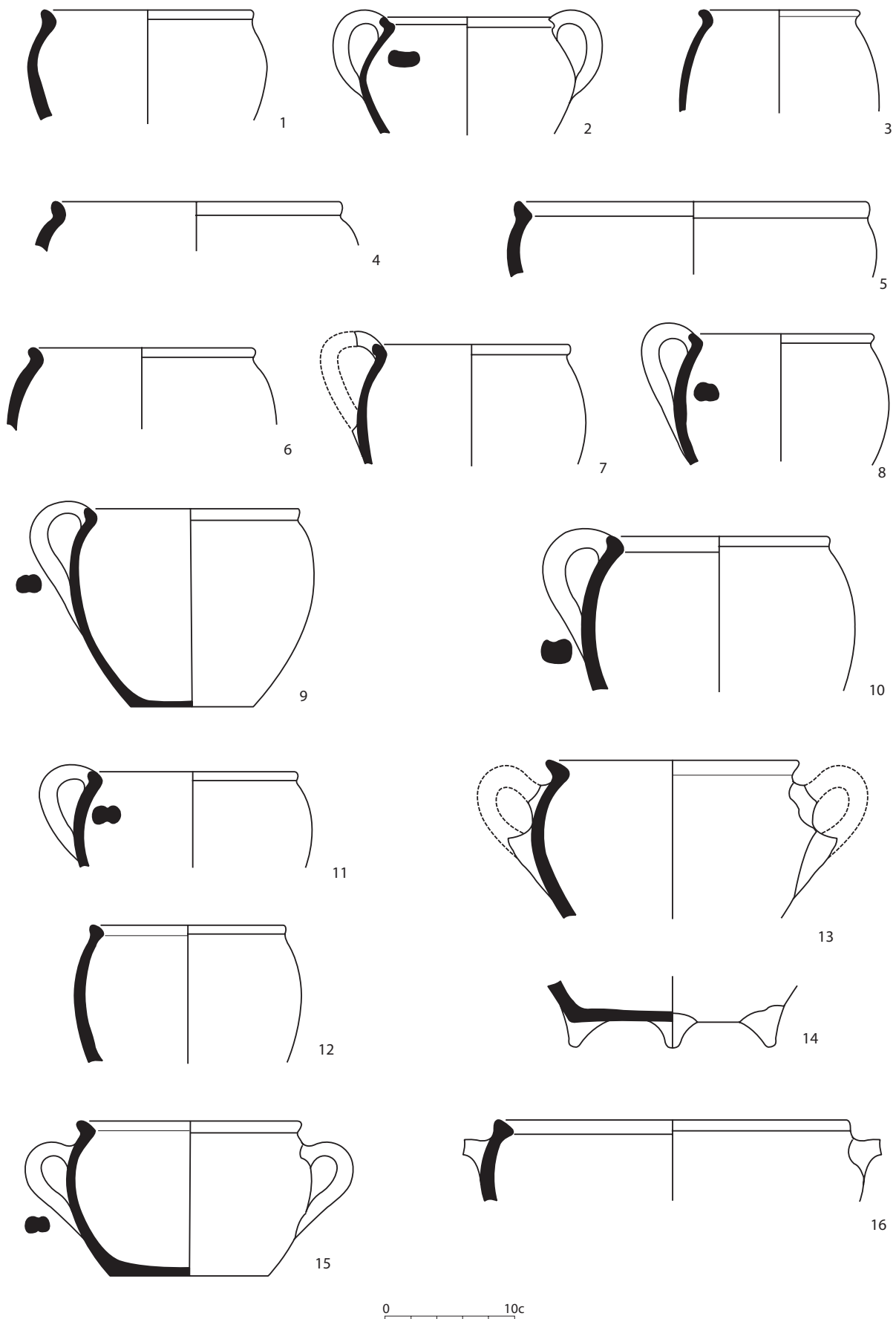

Figura 59. Olles de ceràmica grollera reduïda de producció local

## CERÀMICA VIDRADA ROMANA

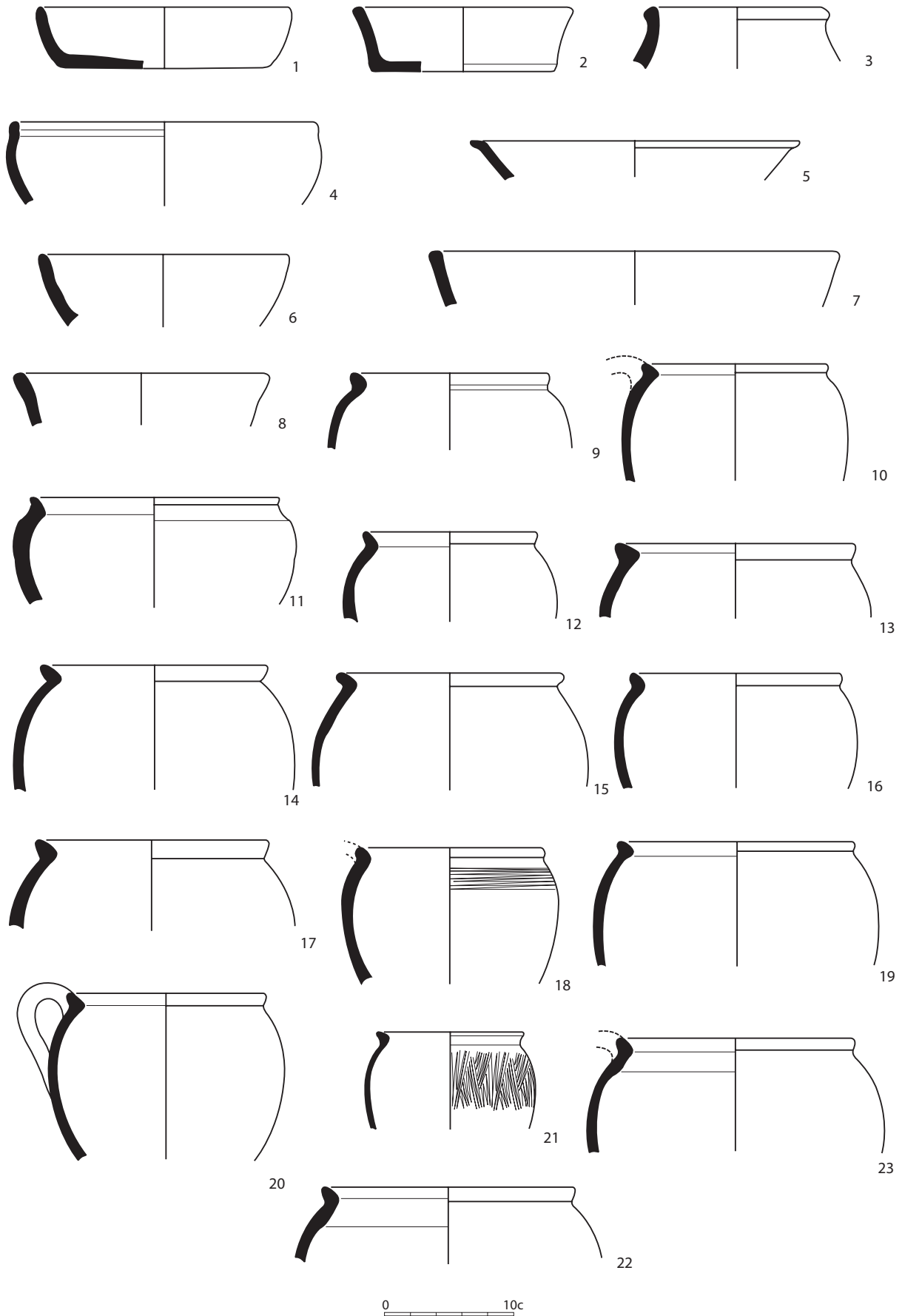
N'hem inventariat disset fragments, amb tres bases i catorze informes, poca cosa per intentar una anàlisi més detallada d'un conjunt que molt probablement podia haver-se fet servir en els anys en què es formà l'abocador. Recordem que la modesta vil·la de Tolegassos, tan a la vora de Mas Gusó, les troballes d'aquesta mena han estat fins a cert punt abundants (Casas i Merino, 1990: 139-155).

## LES ÀMFORES

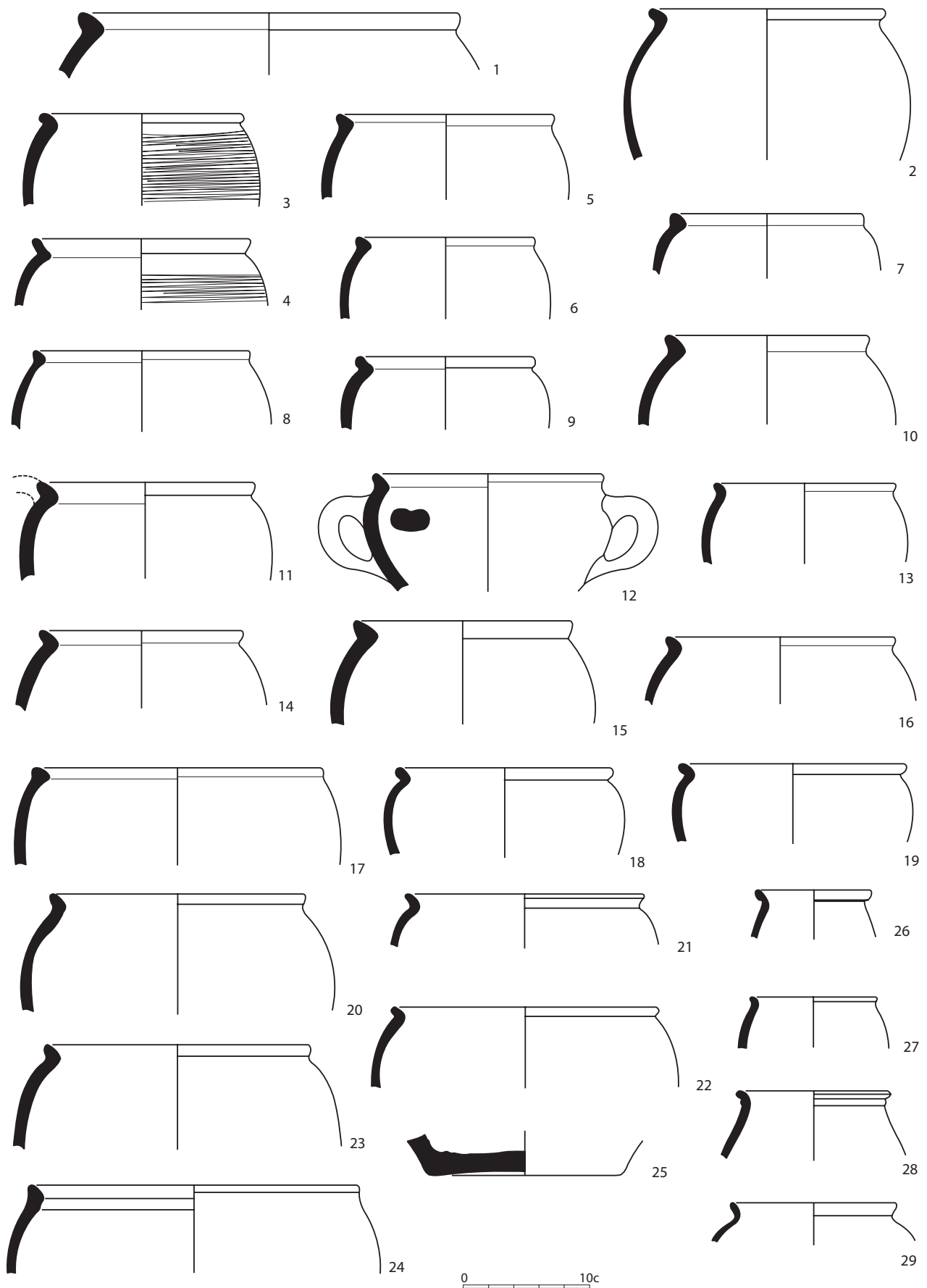
Constitueixen un conjunt significatiu. N'hem recuperat 1.283 fragments que representen un 8,76 % del total. Tanmateix, com podrem comprovar immediatament, es tracta d'un grup uniforme, coherent, que datariem sense dubtes dins del segle III avançat. En bona part es tracta de recipients d'origen nord-africà, sobretot de la Byzacena, dedicats a la comercialització de salaons i oli d'oliva amb l'afegitó puntual de vi maurità amb un fragment de vora de la forma Dressel 30 (o Keay 1), amb cronologies ben fixades dins del segle III. Ens sembla d'interès, tot constatant la similitud cronològica amb l'abocador de la *statio*, la recuperació, ara fa uns anys, en un nivell d'abandonament d'una taberna que es localitzava en el *cardo* B de la ciutat regular emporitana, justament a la cantonada amb el *decumanus* D (Keay, 1984: 11). Hem recuperat altrament tres individus de la forma Africana IIA (Keay 5) (figura 61, 2 a 4 i figura 62, 4), quatre més de l'Africana IB (Keay 3B) (figura 60, 1 a 3 i figura 61, 5), un de la forma Keay 4 (figura 61, 11), un de la forma Africana IIC (Keay 6) (figura 60, 12) i un altre d'una Tripolitana II o III (Keay 9 o 11) (figura 60, 11), que transportà oli d'aquella província situada més a l'orient.

Es tracta, en general, de recipients apareguts molt a finals del segle II, que continuaren fent-se servir durant tota la centúria següent i que solen trobar-se ben representats en el segle IV i, puntualment, més enllà (Remolà, 2000: 118-121). Les dades procedents dels jaciments d'aquesta àrea geogràfica confirmen aquestes observacions tal com podem constatar a Pla de Palol (Castell-Platja d'Aro) (Nolla, 2002) o Ametllers (Tossa de Mar) (Palahí i Nolla, 2010: 293-298, làmines 22-26).

Nogensmenys, el contenidor més representat a una certa distància dels altres és la forma G-IV, de base plana, que s'usava per transportar i comercialitzar vi (figura 60, 4 a 10, figura 61, 1 i figura 62, 1 a 3). N'hem individualitzat onze, gairebé la meitat del total, circumstància ben característica dels nivells del segle III en els jaciments del territori (Ametllers, Tossa de Mar; Pla de Palol, Castell-Platja d'Aro; Tolegassos, Viladamat; Empúries...). La *communis opinio* proposava un origen concret, per a aquest recipient, un origen propi de la Gàl·lia meridional, tot i que sabem que fou produït en diverses bòbiles de la zona costanera de l'actual Catalunya fins, com a mínim, mitjan/final del segle III, per comercialitzar vi d'aquestes contrades, una activitat molt ben documentada en les vil·les del territori al llarg de tota l'antiguitat (Burch *et al.*, 2013: 89-93; Nolla *et al.*, 2016: 137-141). Tal com hem anat fent altres vegades, considerarem, aquells recipients com a productes locals, característics del *conuentus Tarraconensis*.

Assenyalem, per finalitzar, tres fragments potser residuals, d'àmfora local de vi de la forma Dressel 2-4 (figura 62, 5 a 7) i un fragment de Dressel 20 bètica que transportà durant uns segles l'apreciat vi de la vall del Guadalquivir (figura 62, 8).

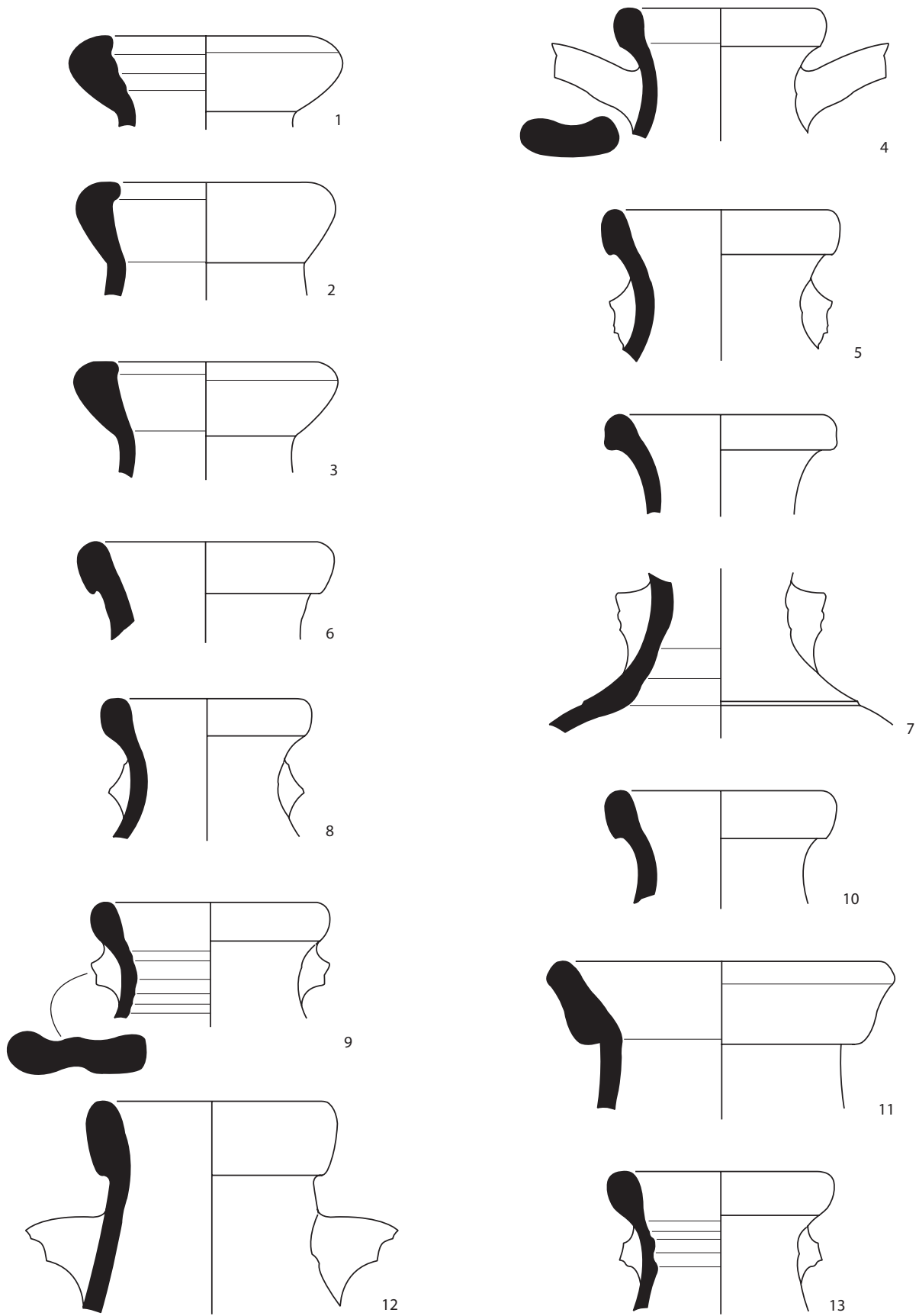

0 5c.

Figura 60. Àmfores: Keay 1B (1 a 3) G-IV (4 a 10), Keay 6 (12), Tripolitana II o III (11)



Figura 61. Àmfores: G.IV (1), Keay 4 (11), Keay 1B (5), Keay 5 (2 a 4)



Figura 62. Àmfores: G-IV (1 a 4), Dressel 2-4 (5 a 7), Dressel 20 (8), Keay 5 (4)

## LLÀNTIES

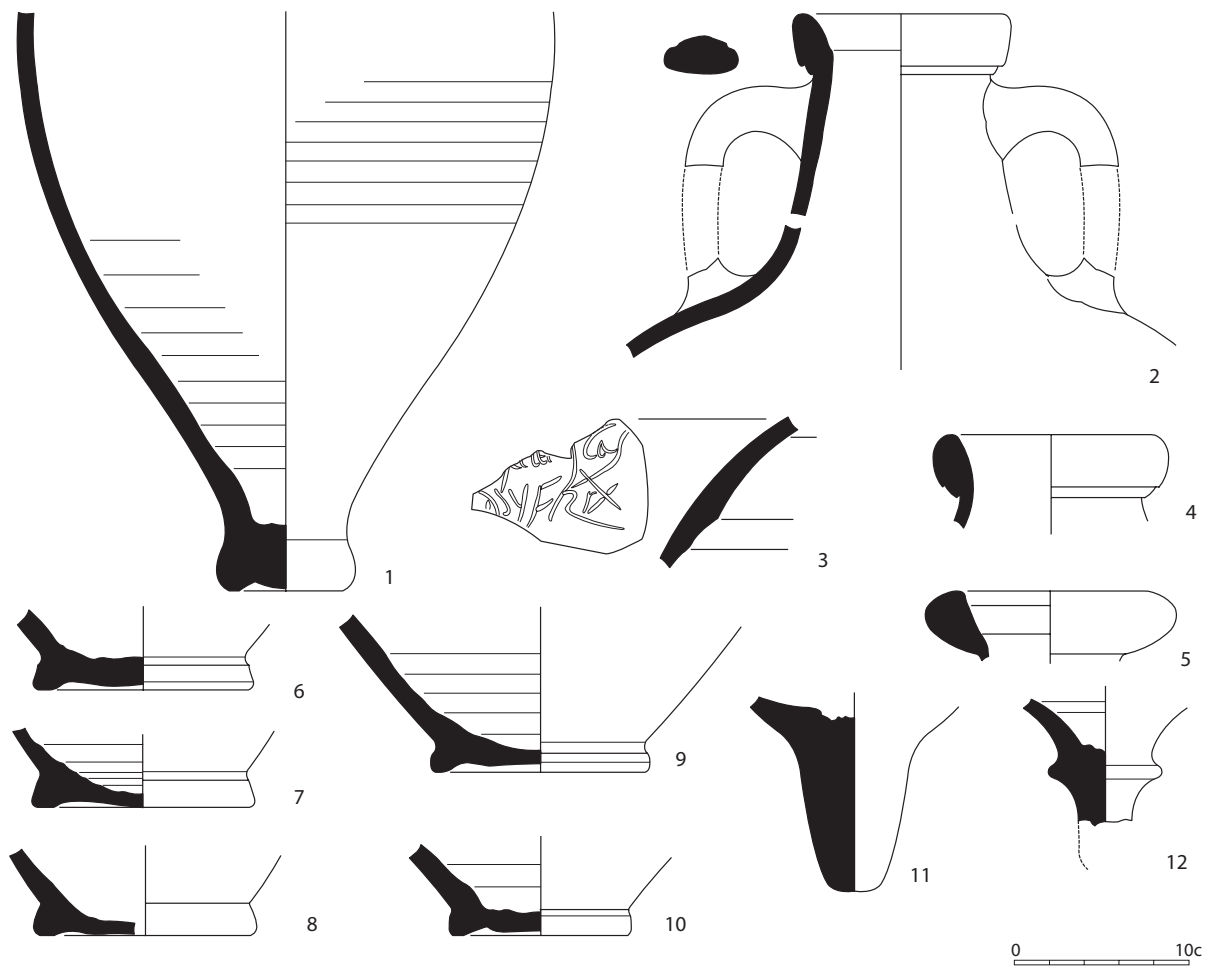
A Mas Gusó, en general, les llànties són un material francament minoritari, si el comparem amb altres jaciments. Pensem, per exemple, en Tolegassos, a poc més de 4 km, on el conjunt de llums d'oli constitueixen un conjunt més que notable (Casas, 1998). És cert que per al període altimperial el nombre de fragments augmenta sensiblement, sense que això signifiqui que pot establir-se un catàleg extens d'exemplars. Més aviat es tracta de fragments de mida petita, a part d'altres, pocs, exemplars de més entitat, sempre tardans i pertanyents a la fase final o a la vigília de l'abandó de la *statio*. Hem de suposar que el nombre de llànties per a cada període reflecteix l'activitat o l'ocupació del jaciment, de manera que també hem de considerar normal que durant els segles I i II la seva presència sigui tan minsa com ho és el de les sigil·lades sud-gàl·liques i les formes més antigues de la sigil·lada africana. Els primers dos segles de l'alt imperi són, a Mas Gusó, un període amb quasi cap activitat. En canvi, és a partir dels primers anys del segle III quan detectem un augment general del material arqueològic i, també, el dels fragments de llànties; sobretot coincidint amb els darrers anys d'ocupació del jaciment i el seu abandonament, en els quals s'inscriu l'abocador que ara estudiem.

El repertori tipològic és, per tant, molt reduït, i *grosso modo*, es limita a les llànties de disc Deneauve VII i VIII, amb algunes variants significatives i altres espècimens aïllats, de formes derivades o evolucionades de les dues principals, que també analitzarem convenientment. En realitat, les lluernes Deneauve VIII (ja veurem quines variants), caracteritzen els últims moments d'ocupació del complex, mentre que les Deneauve VII/Dressel 20, en general, apareixen en qualsevol estrat de la fase 3, a partir de la segona meitat del segle II, encara que són més comunes durant la primera meitat del segle III, segurament perquè és quan es detecta més activitat constructiva a Mas Gusó des de la refundació d'inicis del segle I aC, fet que va originar la formació d'estrats contenint aquest tipus de llàntia (figura 63, 1).

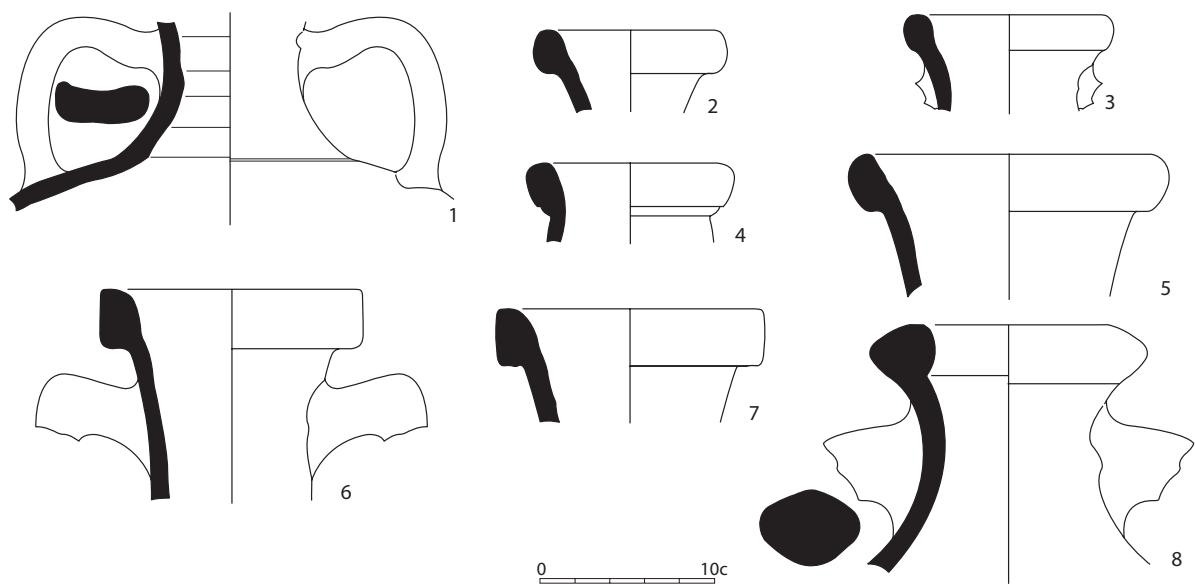
D'aquestes últimes n'identifiquem com a mínim nou fragments amb certa entitat a l'escombrera, a part d'altres bocins minúsculs o sense elements que permetin deduir-ne res, a part de la seva atribució a una determinada forma genèrica (figura 63, 1 a 9). Formes, decoracions i marques de fàbrica en aquestes llànties es documenten des de la fi del segle II, si no una mica abans, i no van més enllà del segle III. No hi ha cap novetat respecte als catàlegs publicats anteriorment i que contenen el repertori dels exemplars apareguts a les comarques de Girona (Casas i Soler, 2006a i 2006b).

La més habitual és la llàntia Deneauve VII amb el disc decorat amb l'escena de Leda i el cigne, que es repeteix constantment amb diverses qualitats, conseqüència, en part, de la degradació dels motlles. El motiu ja es documenta sobre llànties de volutes del segle I, però és més nombrós en exemplars del segle II signats per LMVNPFILE, LMVNTREPT, CCLO. SVC, LFABRICMAS i COPPIRES, procedents d'Empúries, Tolegassos i Vilauba, que no sobrepassen el primer quart del segle III (Casas i Soler, 2006b: 12-13) (figura 63,1).

També és molt freqüent la decoració de dues fulles que veiem en un segon exemplar de disc, signat LUCCEI (figura 63, 2). És un motiu recurrent, molt repetit i que veiem en diferents qualitats; des de les més detallades per haver estat feta la llàntia a partir d'un motlle relativament nou, fins a aquells amb els detalls quasi esborrats a causa de la utilització d'un motlle d'enèssima generació (Casas i Soler, 2006b: 79). Cal dir que és un motiu molt propi del segle II i, sobretot, de la segona meitat. En aquest territori, no hi ha jaciment romà amb cara i ulls que no n'hagi lliurat algun exemplar, ni que sigui un simple fragment. En el cas de la peça de Mas Gusó, es tracta de dues grans fulles, amb els nervis i els detalls molt ben definits, amb paral·lels que se situen a la segona meitat avançada del segle II, i relacionats amb

les marques DX.OFFI.ATILI, AGRI i LVCCEI. Aquesta marca té una cronologia llarga i discutida, suposant que es tracti sempre del mateix taller, situada entre el segle I i el segle III. Probablement, tractant-se d'una marca incisa, ens hauríem de decantar per una cronologia més recent, no anterior al segle III. De fet, hi ha un consens quasi unànim en considerar-la pertanyent a un taller africà en activitat entre el 175 i el 225/250, aproximadament (Casas i Soler, 2006b: 95, amb extens repertori de paral·lels).

Cal dir que l'exemplar de l'escombrera és d'origen nord-africà, allunyat de les llànties itàliques del segle I que es van signar amb el mateix nom. El motiu, per altra banda, continua aplicant-se durant la segona meitat del segle II i fins a un moment indeterminat del segle següent, en què desapareix, quan aquest s'ha anat degradant progressivament tot perdent el detall de les fulles, a vegades convertides en el que semblen dos arbres, com dos xiprers (Casas i Soler, 2006b: 79, núm. G1074).

Cinc fragments més no tenen cap tret diferenciador i, més enllà d'identificar la forma, no conserven restes de decoració ni marca, excepte una, en la qual es veuen restes d'una lletra



Figura 63. Llànties, gairebé totes procedents de tallers nord-africans, excepte la llàntia de canal núm. 22



no identificable (figura 63, 3, 5 a 8). Un altre fragment té un cavall de perfil esquerra, ben dibuixat i amb un relleu acceptable (figura 63, 4). És un exemplar africà i el motiu, amb diverses variants, es repeteix sovint sobre aquest tipus de peces, ja des d'inicis del segle I. Probablement l'hem d'assimilar a l'exemplar emporità E591 del nostre catàleg, datat a mitjan segle II (Casas i Soler, 2006a: 127). Un tercer fragment de disc decorat, aparentment amb una figura de nen (figura 63, 9), probablement l'hem de considerar més aviat pròxim a Hèracles infant escanyant les dues serps, semblant a l'exemplar d'Empúries E100, de començament del segle II (Casas i Soler, 2006a: 92). El motiu, si és aquest, es repeteix a Menzel, 1969: figura 27, 3 i 4; Bailey, 1998: Q1505; Goetheert-Polaschek, 1985: M.61; i Bussière, 2000: núm. 61, sempre en productes des de mitjan segle I al primer terç del segle II.

Les llànties més freqüents en els moments finals de la *statio*, i que predominen en aquesta escombrera (dos terços del total), són les diverses variants de la Deneauve VIII i, més escassos, els del tipus X (figura 63, 10 a 26). Considerem que les quatre bases fragmentades pertanyen a llànties d'aquestes formes, basant-nos en les marques de tipus incís que es conserven parcialment, quasi mai identificades, o amb unes lectures dubtoses. En tot cas, podem suggerir que la primera d'elles estaria signada per Q.(marci) i les altres dues segurament per (attilia)NI i (p)UL(laeni) (figura 63, 24 a 26).

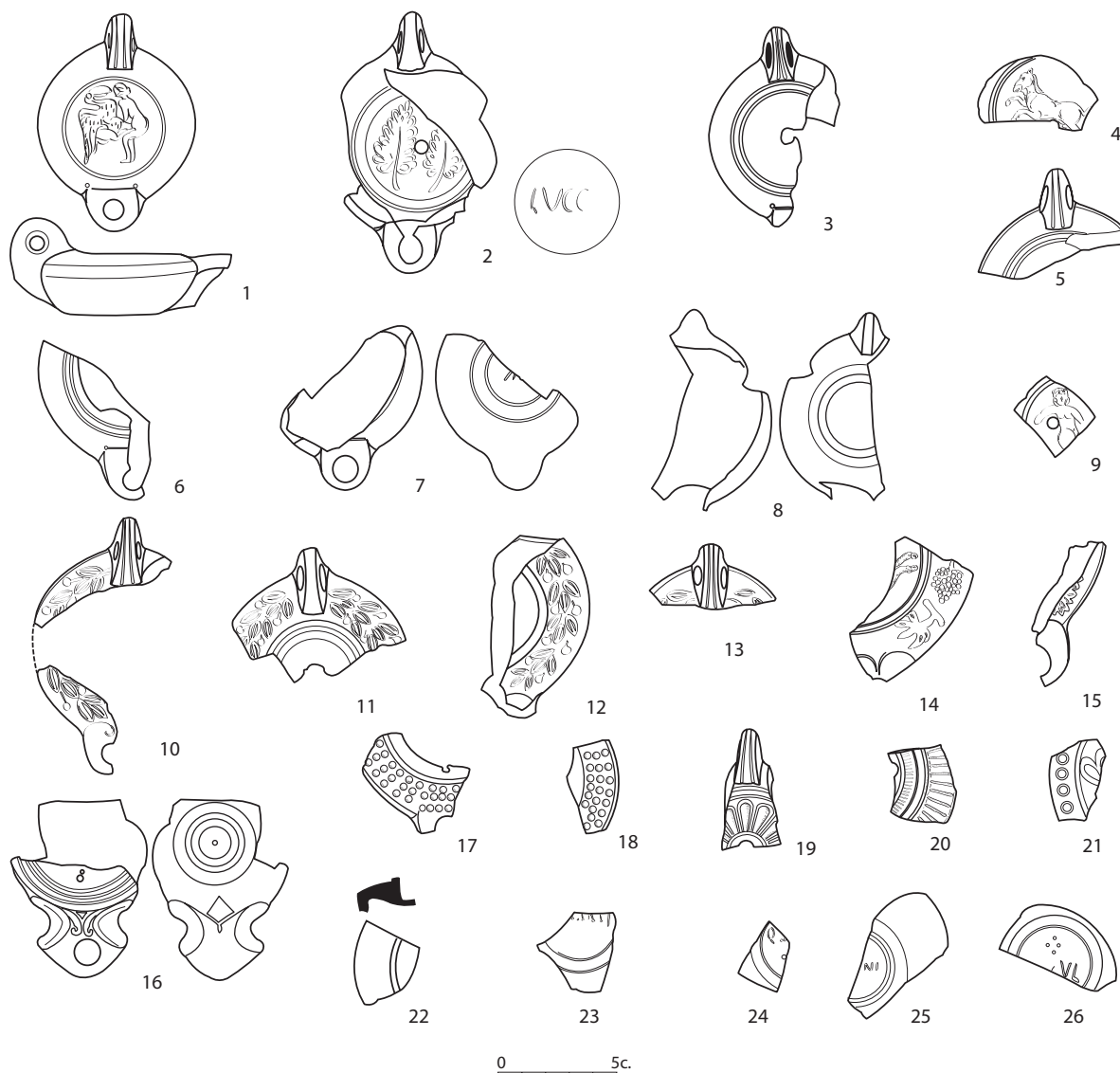
La més abundant és la Den. VIII-1, de bec cordiforme i caracteritzada per la banda/vora decorada amb una corona de fulles que alguns autors consideren d'olivera i altres de llorer, mentre que el disc sol tenir una protuberància circular en relleu, amb l'orifici d'alimentació al centre, envoltat per una franja de línies impreses radialment (figura 63, 10 a 13). Equival específicament al tipus Bussière DX 4a, que apareix cap a la transició entre els segles II i III, fins a prop del 225 (Bussière, 2000: 106-07; Bonifay, 2004: 328-329), però hem constatat amb exemplars nombrosos i contextualitzats en el nostre territori que és especialment freqüent en dates posteriors al primer quart de segle, perdurant amb diverses modificacions com a mínim fins a finals del segle III (Casas i Soler, 2006a: 332-334; Casas i Soler, 2006b: 207-210), ja que encara apareixen en els nivells d'abandonament de la ciutat romana d'Empúries al voltant de l'any 270 (Castanyer *et al.*, 1993: 170-171).

La segona variant de la Deneauve VIII és l'equivalent a Bussière D X5 típica, amb la mateixa forma general que l'anterior, però amb la banda que delimita el disc decorada amb una successió de fulles i penjolls de raïms en relleu (figura 63, 14 i 15), que es consideren de mitjan segle III, encara que existeixen diverses variants amb subtils diferències i semblen perdurar fins a finals de segle (Bussière, 2000: 110-111; Bonifay, 2004: 331-334).

En tercer lloc, apareix la variant D X6 (a o b), idèntica quant a forma, però amb la banda decorada amb cercles en relleu (figura 63, 17 i 18). Tot i que es data a la mateixa època que la forma precedent, constatem una vegada més la seva abundància en els nivells d'abandonament del *cardo* B d'Empúries (Castanyer *et al.*, 1993: 171), i l'aparició de nombrosos fragments en els estrats més recents de Mas Gusó, amb una cronologia que coincideix amb la de la veïna ciutat.

L'últim tipus, francament minoritari, correspon a la forma Deneauve X/Bussière E I-1 (o variant), que reprèn el pic de volutes de la primera meitat del segle I, amb modificacions molt característiques. En el nostre cas, vam identificar perfectament alguns fragments d'aquesta forma (variant A de Bonifay, 2004: 336-337), datada entre 175 i 250 (Bailey, 1988: 189), amb alguns bocins minúsculs que només s'identifiquen gràcies a la característica part inferior del bec, amb una mena de rombe centrat entre la base de les dues volutes, i l'exemplar més complet que reproduïm (figura 63, 16). La seva cronologia casa perfectament amb la de la resta d'exemplars més tardans (mitjan-segona meitat del segle III), des d'aquells decorats amb la corona de llorer, passant pels que porten la *margo* decorada amb raïms o simples bombolles posades en tres rengles concèntriques.

## CERÀMIQUES RESIDUALS

### Del Neolític final a època ibèrica

Tal com passa a gairebé tots els estrats d'època romana del jaciment, aquesta escombrera aplega materials de les diverses fases anteriors, si bé en un nombre considerablement més baix que el que podem trobar en nivells situats dins habitacions o afectats per obres i remodelacions fetes al llarg de la seva història. És normal que n'hi hagi pocs, tenint en compte que es va formar d'una manera sobtada i molt ràpida, abocant-hi les deixalles corrents del mateix moment en què va tenir lloc el fet. De totes maneres, d'una forma més modesta que altres estrats altimperials, també reflecteix les diverses èpoques d'ocupació de Mas Gusó.

Començant pel principi, dos fragments d'un mateix vas de grans dimensions, amb decoració d'un cordó en relleu, pertanyen al Neolític final, període ben documentat però molt malmès per les ocupacions posteriors (figura 64, 1). No trobarem altres materials antics fins que, fent un gran salt, ens situem al bronze final i primera edat del ferro.

És molt notable un fragment de plat de ceràmica a mà, de base totalment plana i poc alt (3 cm), amb la vora decorada amb empremtes formant una mena de serra irregular (per dir-ho d'alguna manera), la vora decorada amb impressions acanalades formant successions de VVV, també com una serra, i el fons intern amb la mateixa decoració (figura 64, 2). No hem vist aquesta forma tan interessant a cap repertori consultat (ens pot haver passat per alt), però no deixa de ser curiós que entre els nombrosos materials del bronze final i



Figura 64. Ceràmiques residuals. 1, vas neolític; 2 i 3, plat decorat amb incisions i fragment d'urna amb acanalats, de la transició bronze-ferro o primera edat del ferro; 4, 5 i 6, urnes de la primera edat del ferro; 7, àmfora etrusca; 8, àmfora ibèrica



Figura 65. Ceràmiques residuals. *Ts* sud-gàl·lica

primera edat del ferro del jaciment (centenars de fragments), que abasten tot el repertori i tota tipologia coneguts, aparegui un exemplar inèdit que difícilment podríem encabir en la tipologia establerta anys enrere per Pons (1984), polida i actualitzada a partir dels darrers treballs i troballes en el territori.

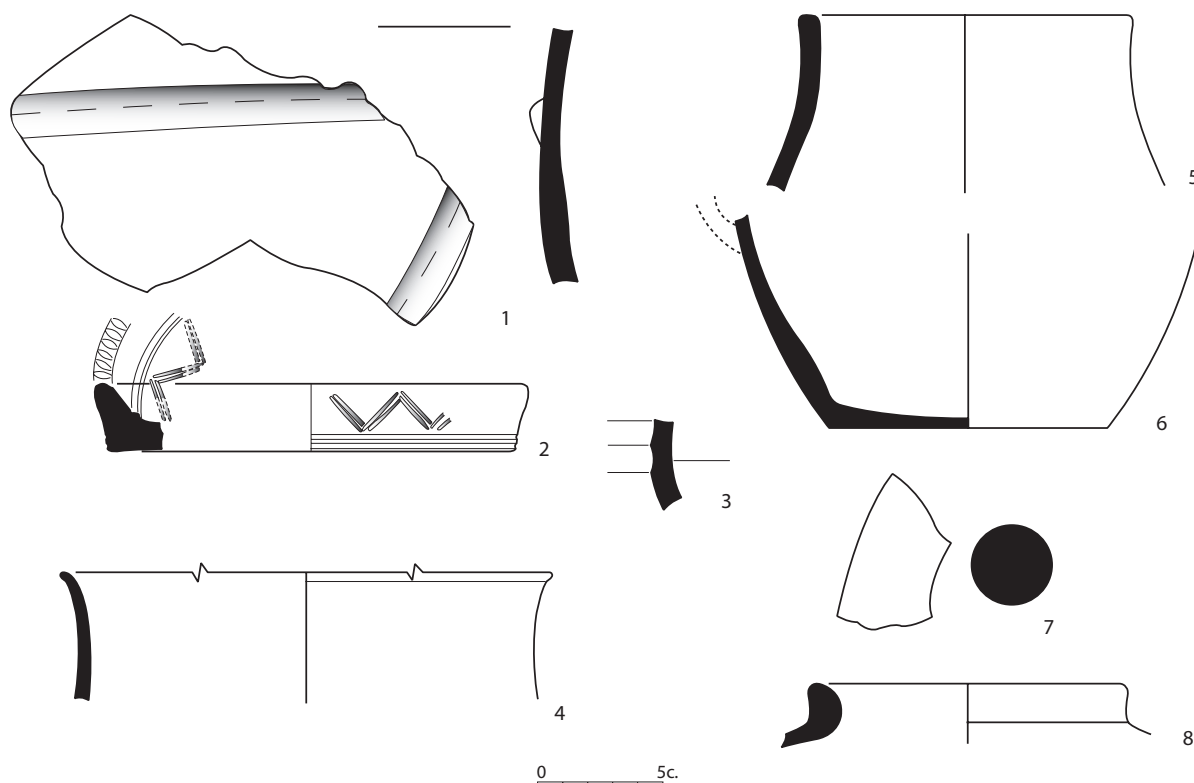
De la primera edat del ferro, gairebé enllaçant amb les primeres evidències de l'assentament ibèric format a partir de la fundació de la *palaia polis* emporitana, els fragments són relativament nombrosos, però sense entitat. Es tracta, sobretot, de fragments de paret i bases d'urnes que s'identifiquen per la seva pasta o per superfícies exteriors pentinades, però sense cap vora amb prou entitat que ens permeti atribuir-les a una forma concreta (tot i que semblen pertànyer, en general, a la forma 13 de Pons).

Els pocs fragments que es poden datar entre mitjan segle VI aC fins la fi del període ibèric es concreten en alguns bocins sense forma de ceràmica àtica, ceràmica ibèrica a mà i a torn, a vegades amb restes de franges de pintura vermella, àmfora local i una nansa d'àmfora etrusca, relativament abundant a Mas Gusó en el període que abasta la segona meitat del segle VI aC i el primer quart del segle posterior (figura 64, 4 a 8), igual que la ceràmica grisa monocroma, contemporània, i també amb una presència insignificant. Com és lògic, les primeres importacions itàliques tardorepublicanes (àmfora grecoitàlica i Dressel 1), es documenten esporàdicament, en quantitats també insignificants.

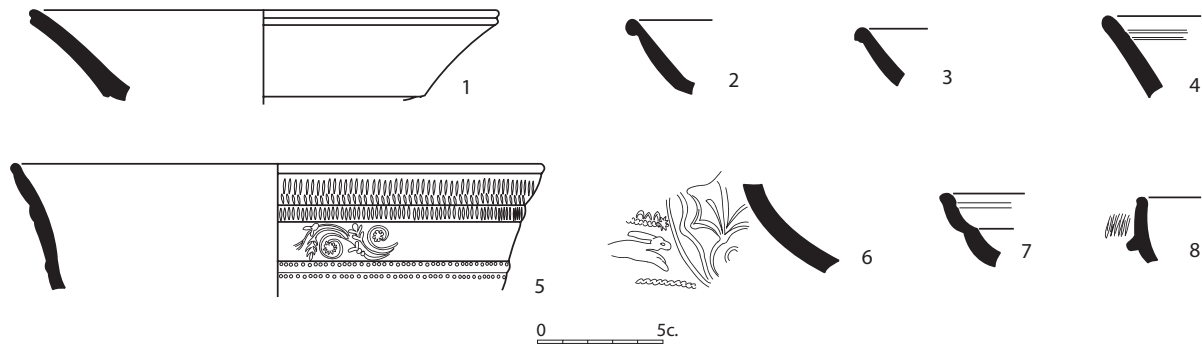
## MATERIALS ALTIMPERIALS

### La ceràmica sigil·lada

En aquest camp, la *ts* itàlica és quasi inexistent (una vora), al costat de mitja dotzena de fragments de ceràmica de parets fines originària de la mateixa àrea. És semblant el panorama que ens ofereix la *ts* sud-gàl·lica, omnipresent a qualsevol jaciment del territori a partir de mitjan segle I fins que es va acabar la producció i la seva importació a les nostres comarques. És cert que els noranta-set fragments localitzats a l'escombrera representen un canvi notable respecte a la *ts* itàlica, però davant els més de 14.600 fragments de ceràmica de l'estrat és com si no existissin. I, no obstant això, val la pena dedicar-hi algunes línies per comentar, ni que sigui de passada, aquest material.

Dels quasi cent fragments de l'estrat, tan sols vuit tenen prou entitat com per ser reproduïts i, de fet, són representatius de tota la resta, que sempre repeteix les mateixes formes. En la versió decorada veiem fragments de vasos Drag. 29, els quals, per la forma del llavi i estil de la decoració, s'han de datar aproximadament en els anys 50-70 (figura 65, 5), una mica més antic que la cassola Drag. 37, decorada amb una gran fulla i una llebre, que podria ser un pèl més recent, segurament entorn el 80-90 (figura 65, 6).

La resta de fragments pertanyen a la producció llisa, amb fragments de les formes 18/31, 24/25, 27, 33 i probablement una variant d'Oswald XLIII.43 (figura 65, 1 a 4 i 7 a 8), de ple segle II. En general, es tracta de formes força tardanes, dels darrers decennis del segle I i el primer quart del segle II.

# **INSTRUMENTA DOMESTICA NO CERÀMICS**

## **INTRODUCCIÓ**

Tot i que el material predominant trobat a les excavacions que es van fer durant les campanyes de 2014 i 2018 constitueix un conjunt format bàsicament pels milers de fragments ceràmics, seguits per les restes faunístiques de diversa mena, l'aparició d'altres objectes elaborats amb materials diversos és un fet notable en aquest abocador, no només per la seva elevada quantitat, sinó per les diferents categories en les quals es pot incloure i per la informació complementària que proporciona sobre aspectes constructius, econòmics i de la vida quotidiana dels estadants de la *statio* en un moment determinat i, específicament, el més pròxim al seu abandonament. Llevat de poques excepcions (i les monedes en seria una), la major part de petits objectes no ceràmics, inclosos a la categoria genèrica de *instrumentum domesticum*, pertanyen al període immediatament anterior al final del complex i, més concretament, a mitjan o la segona meitat del segle III. Bàsicament es tracta d'instrumental de metall i d'os, i fins i tot vidre, que donen testimoni de la intensa activitat i alguns aspectes singulars dels sistemes constructius emprats a l'edifici (claus, anelles, abraçadores, etc.), o simplement de la vida de cada dia, com seria el cas dels petits ornaments, com les agulles d'os o els bronzes.

Alguns d'ells s'han de considerar absolutament normals, fins i tot habituals en aquest tipus d'establiments, sobretot els elements de ferro que formaven part d'estructures i mobles, els ja citats bronzes de diverses característiques, i les monedes, que constitueixen un conjunt interessant però fins a cert punt reduït tenint en compte el llarg període d'ocupació. Altres resulten menys comuns i il·lustren activitats que no es podrien esperar en un establiment de caràcter militar en el seu origen. Ens referim, per exemple, als esquellots de ferro per al ramat, poc nombrosos en el territori fins ben avançat l'alt imperi i que comencen a sovintejar a partir de les darreries del segle III, especialment durant els segles següents pel que hem pogut documentar fins ara (Casas i Nolla, 2011).

En una altra categoria o tipus de peces (molt habituals en *uillae*, però en principi no tant en una *statio*), la troballa d'objectes que sens dubte hem de considerar associats a activitats que habitualment estaven a càrrec de dones és una constant en qualsevol de les fases del jaciment, encara que en major nombre durant la fase resumida a l'abocador. Ens referim a objectes per al tractament i el teixit de fibres, fil, llana, etc., que en aquest cas es tradueixen en *pondera* i torteres de models bastant comuns i no gaire diferents als que apareixen en els

nivells preromans en el mateix jaciment. No obstant això, són poc nombroses en l'àmbit que ara estudiem, i potser caldria preguntar-se fins a quin punt les que hem recuperat no són, en realitat, materials residuals de fases anteriors, on són més abundants.

En aquest mateix aspecte, cal destacar la troballa de dotzenes d'agulles de tot tipus (a la figura 66 n'hem fet una tria de cinquanta-set, les més significatives), no només les de cosir, de tipologia molt coneguda (d'os o de bronze), sinó també aquelles per a l'ornament personal i el pentinat femení, sempre d'os, amb cap esfèric o simplement rom, decorades o llises (figura 67). Tindrem ocasió d'exposar l'ampli repertori, que hem de considerar tot ell del segle III, ja que és un material de consum ràpid o, dit d'una altra manera, que no tenia una vida gaire llarga i, per tant, difícilment les podríem considerar com a residuals d'èpoques anteriors. Cal destacar que en molts casos es degué tractar d'una elaboració domèstica, pel que deduïm de la troballa d'ossos tallats amb la forma d'agulla només esbossada i sense que s'hagués arribat a l'acabat final. En aquest mateix sentit, l'aparició de banyes de cérvol amb talls resultants de l'extracció de fragments per a ser tallats per obtenir-ne mànecs de ganivets o punxons, és relativament freqüent a l'escombrera, com a tot el jaciment en períodes anteriors.



Figura 66. Agulles d'os de diversa tipologia i ús; algunes amb el cap decorat amb incisions formant una mena de malla



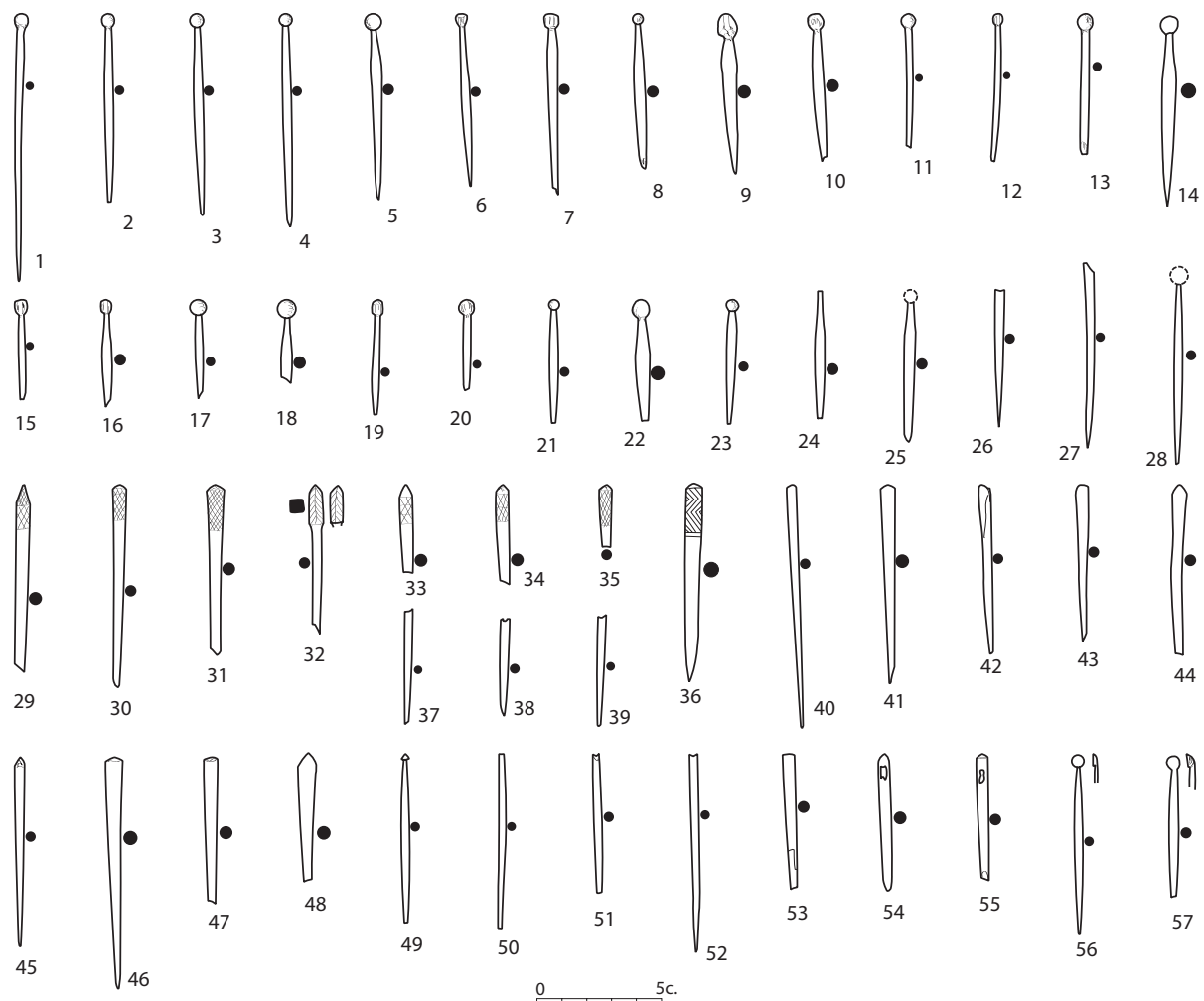

Figura 67. Agulles d'os

En relació amb les activitats quotidianes, domèstiques o relacionades amb l'economia i l'obtenció de recursos alimentaris dels ocupants del complex, podrem veure alguns pesos de xarxa, de plom, i hams de bronze (figura 75, 1 a 9). Tenint en compte la relativa llunyania de la costa, potser haurem de suposar que s'utilitzaven en algun dels escanyolits recs i cursos d'aigua que circumdaven la *statio* o al proper i poc profund llac de Belcaire-Sobrestany, actualment dessecat.

En darrer lloc, valdrà la pena analitzar diversos objectes de bronze que podem identificar sense cap mena de dubte com a instruments de cirurgia, en un dels quals apareixen impreses a l'extrem del mànec les inicials COV, que podria ser el *tria nomina* del cirurgià (és poc probable que es tracti del fabricant) (figura 78, 35). Instruments útils per a les cures més simples i habituals, i relativament freqüents en establiments rurals de l'entorn (Casas i Soler, 2003: figura 266; Casas, 1992-1993), i alguna peça que sembla que s'ha de relacionar amb l'equipament militar (figura 80, 10), com els *clavi caligarii* de ferro que han aparegut en diversos punts de Mas Gusó, incloent-hi l'abocador (figura 69, 1 a 8).

## OBJECTES D'OS

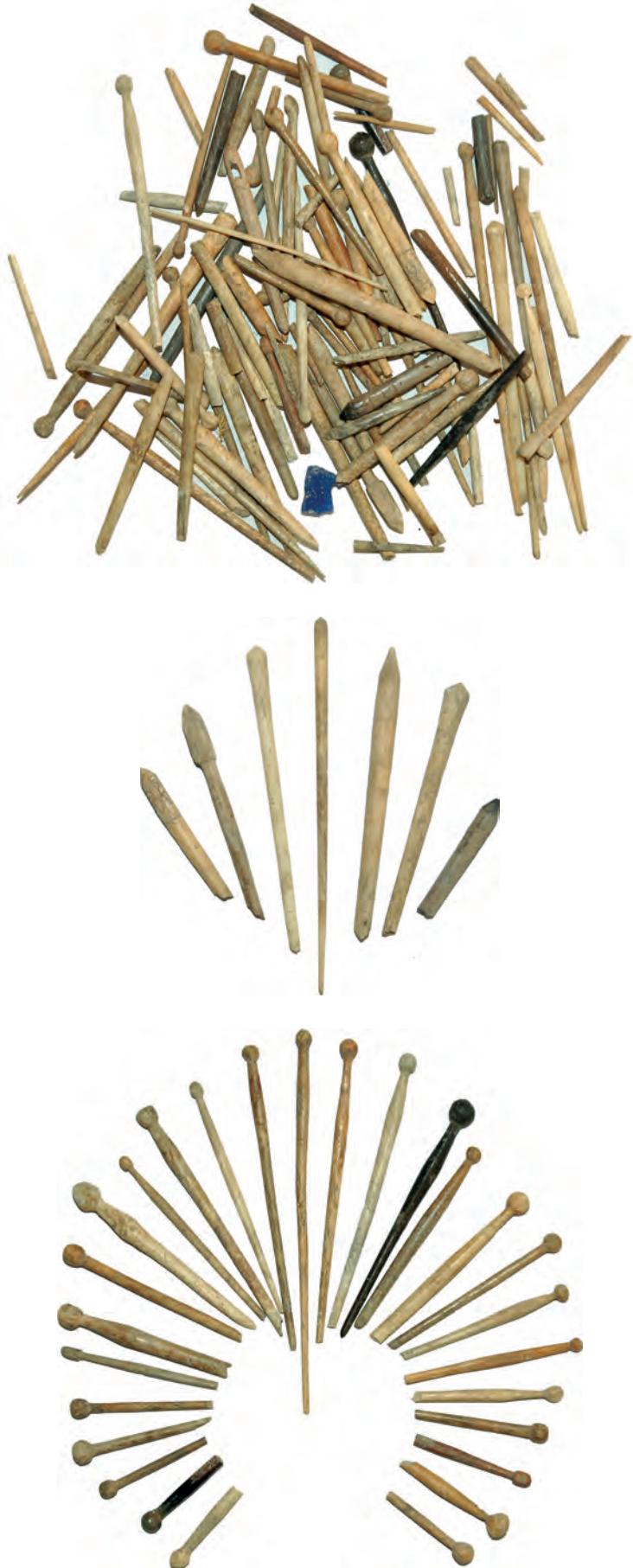
L'estrat 3192 de l'escombrera (i els substrats veïns) és el que aplega el nombre més alt d'objectes d'os de tot el jaciment, i exclusivament agulles. Hem de considerar-lo com un fet normal, en el sentit que en aquest abocador es van acumular centenars de materials de tota mena, en quantitat superior, per a segons quin tipus, a l'apareguda en estrats normals dins de l'edifici. No és estrany, per tant, que el nombre d'agulles d'os sigui més gran que el total trobat a la resta del jaciment, encara que, això sí, pertanyin a una època molt concreta que hem de situar, *grosso modo*, en el tercer quart del segle III, essent difícil, com ja hem comentat abans, que algunes d'elles pertanyin a èpoques anteriors. Atesa la gran quantitat que s'hi ha trobat, en aquest estrat es resumeix tota la tipologia d'agulles de Mas Gusó (figures 66 i 67).

Centrant-nos, doncs, en les agulles, hem elaborat una classificació pròpia que ens servirà per a una millor descripció dels objectes i els seus diferents grups, en els quals observem algunes diferències —potser poc significatives— en relació amb altres jaciments de l'entorn immediat (bàsicament vil·les rurals), que poden ser una bona referència per a l'anàlisi d'aquestes. A més, hem de tenir en compte un fet ja apuntat abans i també documentat en altres jaciments: l'elaboració d'alguns exemplars en el mateix assentament. Bona prova d'això són els fragments d'ossos als quals es va començar a donar forma, sense finalitzar-ne el tallat i el polit, tot deixant la peça a mig fer.

En general, la major part de les agulles de cap (acabades amb una petita esfera), s'han d'incloure en el grup de les agulles de tocador o per fixar el pentinat femení (*acus crinalis*), com la resta d'agulles de diversa tipologia, amb el cap rom, llis o decorat i mancades d'orifici, que veurem a continuació. De les primeres en reproduïm vint-i-cinc a la figura 66, i de les segones, una quinzena més. El seu ús específic ha estat objecte d'algun estudi especialitzat (Stephens, 2008).

Per tant, el primer tipus és la clàssica agulla amb l'extrem superior acabat en forma de bola esfèrica més o menys desenvolupada (figura 66, 1 a 5, 8 a 14 i 17 a 28). Si analitzem el conjunt de Mas Gusó de manera global, arribem a la conclusió que no hi ha cap diferència cronològica respecte a la resta. Lògicament, la seva aparició en el mateix estrat de l'abocador confirma la seva contemporaneïtat, que no quedava tan clara quan les anàvem trobant disperses i aïllades en estrats diferents i d'èpoques diverses. No obstant això, totes es daten entre els últims decennis del segle II



i, sobretot, mitjan i el tercer quart del segle III. Una vegada més, aquestes cronologies coincideixen amb les de Tolegassos, a Viladamat, i altres investigadors les han considerat pertanyents a un llarg i difús període situat entre finals del segle I fins al IV (Llecha, 1986-1989: 34).

Potser hauríem de considerar una segona categoria a part o, com a mínim, una variant —i així ho vam fer en una publicació anterior (Casas, Nolla i Soler, 2018: 357-358)—, algunes agulles de cap cilíndric més o menys allargat, que considerem diferents de les de cap totalment esfèric, citades de passada a l'inici i que tornarem a comentar ben aviat (figura 66, 6, 7, 15, 16 i 19). Com podem veure a la figura, a vegades pot ser difícil atribuir algun exemplar a una o altra forma, ja que el cap està lleugerament facetat (potser inacabat), adoptant una forma entre un curt cilindre i una esfera irregular mal polida. Tots els exemplars de Mas Gusó provenen d'estrats formats en la darrera fase i cap no es pot considerar anterior al segle II. Els de l'abocador representen aproximadament la meitat del conjunt sencer del jaciment.

Val la pena assenyalar que aquest tipus d'agulles, a Mas Gusó, no les trobem mai en nivells preaugustals. En realitat, independentment de la forma, a Mas Gusó gairebé totes les agulles d'os solen provenir d'estrats altimperials. El mateix cal dir de la gran quantitat localitzada a Tolegassos (a 5 km), sempre en contextos dels segles II i III (Casas i Soler, 2003: 262-264). És probable, pel que podem deduir a partir d'altres troballes molt més allunyades, que l'aparició i la difusió d'aquest tipus tingués lloc a partir del segle I i sobretot del segle II (Thuet, 2002; Thuet, 2007).

Una tercera forma específica (més simple i sovint decorada), però també considerada d'ornament o fixació del cabell (*acus crinalis*), no té el cap diferenciat, tot acabant l'extrem superior en una superfície roma, a vegades una mica apuntada o piramidal (figura 66, 29 a 48). Juntament amb els dos tipus precedents, és la forma més usual i de major difusió en època altimperial, amb paral·lels idèntics en qualsevol jaciment (Béal, 1984: 49, tipus 2, 3 i 4) i, amb les anteriors, forma part del *mundus muliebris* del qual tants exemples trobem freqüentment en els jaciments d'època romana i fins i tot ibèrica a la Península ibèrica (Blasco, 2015). Difícilment podrem establir cronologies ajustades a la major part dels casos. Notem, però, que el context de l'abocador se situa cap als anys 270/280, i que la resta d'exemplars de Mas Gusó procedeixen sempre de contextos de finals del segle II i del segle III, sobretot.

Una variant inclosa dins aquest grup, sense que això suposi una diferència en la seva cronologia, són les agulles amb l'extrem o la meitat superior decorada amb línies incises, normalment formant un fi reticulat (figura 66, 29 a 36). Un dels exemplars potser que hagi de ser considerat com un *stilus*, per la forma cònica, punxeguda i diferenciada del seu extrem inferior, i la profusa i elaborada decoració que ocupa la meitat superior de la tija (figura 66, 36).

En quart lloc, cal esmentar dues agulles de cap circular, semiesfèric i buidat amb forma de cullereta (figura 66, 56 i 57). En aquesta ocasió es tracta més aviat d'objectes de tocador, probablement per a l'aplicació de perfums o olis, ja que la forma de la part superior no és la que correspon a les agulles per als cabells.

En una altra categoria incloem les agulles de cosir, francament minoritàries en relació amb les altres; cosa poc habitual en els establiments rurals de la zona, en els quals es percep millor una activitat artesanal i domèstica lligada a les tasques habituals d'una casa; molt diferent, cal suposar, als d'una *statio*. Si prenem de paral·lel geogràficament més pròxim la *villa* de Tolegassos, la proporció entre les agulles de cosir i les d'ornament gairebé s'inverteix en relació amb Mas Gusó. En aquest cas, hem identificat només dos exemplars d'aquest tipus (vuit a tot el jaciment), sempre iguals i amb una sola perforació circular (figura 66, 54 i 55), quan en aquella *villa* i a tantes altres és habitual trobar-les amb una perforació allargada o amb tres

orificis (tipus 2.6 i 2.9 de Béal), que apareixen entre mitjan segle II i fins al segle IV (Llecha, 1986-1989: 33). El seu ús específic no ha estat aclarit, però sens dubte no servien per cosir amb tres fils alhora, com ha suggerit l'autora esmentada.

És possible que l'absència d'agulles de cosir d'os sigui deguda, a part dels motius assenyalats anteriorment, a la utilització d'agulles de bronze, tot i que hem d'admetre que els pocs exemplars recuperats en l'excavació no arriben en nombre als elaborats amb os. En tot cas, retinguem un fet: hi ha només vuit exemplars a tot Mas Gusó i tots del mateix tipus. És clar que la resta de fragments dels quals només s'ha conservat la part inferior, sense el cap, podrien pertànyer a agulles de cosir. En total es tracta de mitja dotzena de restes a l'abocador (figura 66, 37 a 39, 51 a 53), i altres fragments insignificants no inclosos en la figura.

Com podem veure, l'agulla d'os és un objecte d'àmplia difusió i utilització, amb una cronologia molt específica degut, en aquest cas, al fet de provenir d'un àmbit tancat, format de manera ràpida, sobtada, en un sol moment i amb materials procedents de la darrera fase d'activitat de la *statio*. Francament, és una mica sorprenent que l'únic material de l'abocador elaborat amb os siguin les agulles, quan a la resta del jaciment hem anat trobant objectes molt diversos tallats en el mateix material: tubs de xarnera, discs, fitxes, tapes de píxides, etc. En canvi, les agulles, amb unes formes molt concretes, són molt abundants i formen el conjunt més nombrós de tot el jaciment.

## **INSTRUMENTS DE FERRO**

Sens dubte, constitueix el lot més important del material metàl·lic de l'escombrera, on es concentra la major quantitat d'objectes de ferro de tot el jaciment. Però això no ens ha d'enganyar ni fer-nos perdre la perspectiva, ja que aquest conjunt, amb un pes considerable, és degut al fet que en aquest àmbit es van abocar i cremar part de les estructures de fusta que sostenien algun tram de la coberta de l'edifici, amb els claus que fixaven bigues i llistons inclosos. No és estrany, per tant, que la major quantitat de restes pertanyin a claus de diverses mides, però amb unes característiques comunes, abraçadores, fixacions i altres elements (figures 68 a 72).

Però també anem identificant altres estris, ja sigui relacionats amb la construcció (grapes, pues i planxes) o amb les activitats quotidianes. En aquest sentit, els diversos instruments de tall tenen una presència notable. Pensem, sobretot, en els ganivets de diferents tipus, i també en eines agrícoles, com una aixada i un càvec (figura 69, 7 i 8), cadenes, punxons (un d'ells conserva el mànec tallat en os), baldes, o alguns instruments no sempre fàcils de classificar. Altres tenen una funció totalment diferent, com les claus de pany, amb quatre exemplars identificats (figura 69, 9 a 11).

### **Ganivets i instruments tallants**

A part dels claus, és el conjunt més nombrós i homogeni, encara que es repeteixen una vegada i una altra les mateixes formes, variant poc la mida de cada peça, tret de ben poques excepcions. Són estris forjats en una sola làmina de ferro, amb una fulla amb forma de triangle allargat i punxegut, mentre que el mànec és estret i amb diverses variacions en el seu acabat, fet



Figura 68. Claus de ferro. En el requadre, d'1 a 8, *clau caligarii*

pel qual deduïm uns models bastant diferents i potser amb uns usos específics per a cadascun d'ells (figura 69, 1 a 5).

Bàsicament, prenent de referència l'acabat del mànec, apareixen dues formes diferents. D'una banda, les més simples i comunes, amb un mànec amb forma de pua prima i robusta, especialment dissenyada per ser inserida en un mànec d'un altre material, molt probablement d'os o banya, tenint en compte els nombrosos paral·lels localitzats en jaciments propers, en els quals es repeteix també la forma específica de la fulla, i que es daten entre la fi del segle II i durant tot el segle III (Casas i Nolla, 2011: 30). Fins i tot al mateix Mas Gusó apareix un



Figura 69. Eines de ferro, ganivets, aixades, claus, cadenes, grapes, etc.



instrument similar, però que identifiquem com un punxó, amb aquest tipus de mànec (figura 69, 24).

El segon tipus, present a tants jaciments però amb un sol exemplar a l'abocador de Mas Gusó, és aquell que el seu extrem anterior acaba en una anella resultant de la prolongació i l'estrenyiment del mànec (figura 69, 4). En una publicació anterior havíem suposat que es tractava d'un apèndix per poder penjar de la paret, per exemple, però sense que això suposés l'absència d'un revestiment d'os o fusta en aquesta part del ganivet (Casas i Nolla, 2011: 29). En realitat, l'instrument s'ha de considerar acabat tal com se'ns presenta, sense revestiment del mànec. De manera general, a partir dels paral·lels procedents d'altres jaciments d'aquesta zona, el seu ús es va estendre al llarg dels tres primers segles de la nostra era, com a mínim.

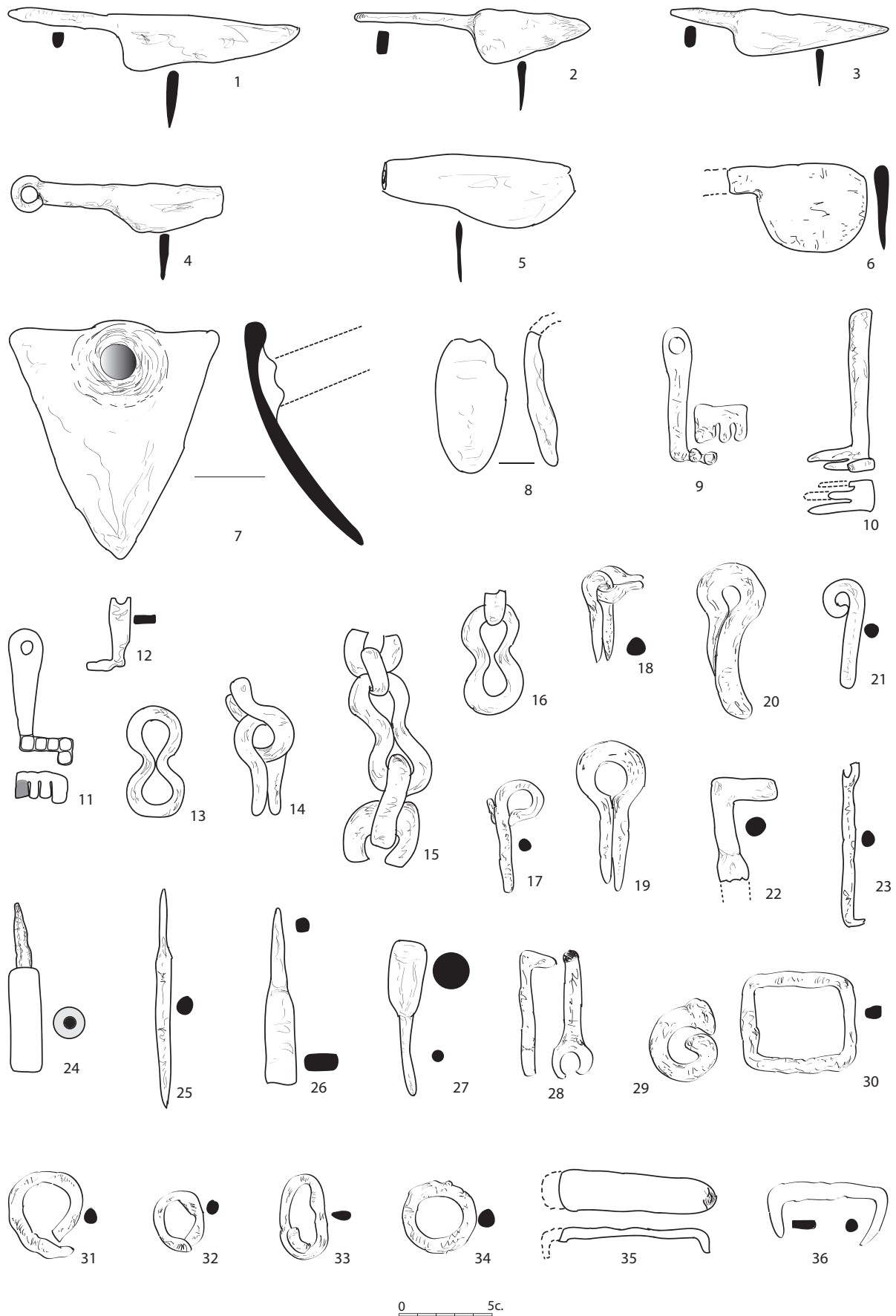
No sabem si aquesta forma té relació amb la funció específica de l'instrument o si es tracta tan sols d'una manera de fer del forjador. Però és del tot segur que l'acabament en anella circular havia de servir per penjar el ganivet a algun indret de la panòpia d'estrís a la cuina de la casa o, fins i tot, del cinturó del seu propietari, a fi de tenir-lo fàcilment a l'abast durant les tasques diàries.

Existeixen, per altra banda, alguns objectes tallants com els ganivets, la forma dels quals s'aparta de les més comunes. Ens referim a dos exemplars, amb la fulla més alta i fins i tot de forma gairebé semicircular en vista lateral (figura 69, 5 i 6). Encara que podríem considerar el primer d'ells com un simple ganivet amb el tall més curt del que és habitual, no així el segon, clarament dissenyat amb aquesta forma específica, desconeguda a la regió. L'exemplar més proper, des del punt de vista morfològic, prové d'una de les sitges de Bordegassos (Sant Mori), amb una cronologia del voltant del 100 aC o poc després. No obstant això, aquell exemplar més vell és el doble de gran que el de Mas Gusó (Casas, Merino i Soler, 1991: 133, figura 9, 1; Casas i Nolla, 2011: figura 58, 1).

## **Eines agrícoles**

En aquest apartat hem d'assenyalar l'aparició d'una aixada de forma triangular en el mateix estrat 3192, el principal dels que colgaven l'abocador (figura 69, 7). En molts aspectes, té un enorme interès, ja que a més de documentar una activitat agrícola més o menys intensa (tot i que potser limitada a un simple hort, ja que no hi ha dependències annexes que permetessin gestionar una explotació, ni tan sols de mida petita), anuncia un model que serà típic dels segles venidors; concretament d'època visigoda. Un exemplar similar, però amb l'orifici per fixar el mànec situat a la part superior de la fulla, com un apèndix, prové de la vil·la dels Ametllers (Tossa de Mar), sense context conegut, per la qual cosa pot ser relativament tardà (Casas i Nolla, 2011: 73 i figura 40, 9). La resta procedeix d'assentaments d'època visigoda; concretament de Puig de les Muralles (Puig Rom, Roses) i del camí de Sant Feliu (Viladamat). Però en tots dos casos es tracta de models més evolucionats, de fulla estreta i bastant més allargada que l'exemplar de Mas Gusó (Casas i Nolla, 2011: figura 40, 10 i 11; Nolla, Casas i Prat, 2018: figura 12). La distància cronològica és enorme, ja que si el nostre es data com a màxim cap als anys 270/280, els d'època visigoda se situen en la transició entre els segles VII i VIII.

En el mateix estrat 3192 hem localitzat un altre instrument que adopta la forma de petita aixada, però que potser sigui més correcte identificar-lo com un càvec i fins i tot aixes, encara que ens inclinem per la primera possibilitat, fet que ens permetria relacionar-lo amb un treball esporàdic i de curt abast, com seria el d'horta o jardí (figura 69, 8). No és un model del tot desconegut, ja que els seus paral·lels, pràcticament idèntics, es localitzen en jaciments molt

propers, com Tolegassos, en contextos de mitjan segle II, gairebé un segle anterior al de Mas Gusó (Casas i Nolla, 2011: figura 40, 4 i 5).

### Claus de pany

Són objectes que es troben habitualment en qualsevol jaciment d'època romana, gairebé en qualsevol època, i amb poques diferències de disseny al llarg dels segles. De fet, les més antigues conegudes al nord-est peninsular provenen dels nivells més recents de l'*oppidum* de Puig Castellar (Pontós), datades cap al 195 aC (Rovira i Teixidor, 2002: figura 11.27, 6; Casas i Nolla, 2011: figura 7, 1), a les quals segueix un exemplar de Bordegassos, del primer quart del segle I aC (Casas, Merino i Soler, 1991: 133, figura 9, 5), i altres augustals de Tolegassos i del Collet de Sant Antoni de Calonge (Casas i Nolla, 2011: 18-19, figura 7). Totes elles tenen un disseny comú, amb una llarga tija acabada en anella a l'extrem superior i amb dues o més pues paral·leles formant un angle recte respecte a la tija. L'anella pot ser la conseqüència d'una perforació a l'extrem superior de la tija de ferro, o bé s'obtenia doblegant aquell extrem fins a formar el cercol, de manera semblant a com es fabricaven les anelles tancades que veurem en un apartat posterior.

A Mas Gusó hem localitzat quatre claus, dues de les quals van ser forjades utilitzant el primer sistema, encara que de les altres dues no es pot conèixer, precisament pel fet que l'extrem superior, amb la perforació, no s'ha conservat (figura 69, 9 a 12). Val la pena assenyalar un clau del mateix tipus, lligat encara a una curta cadena elaborada amb baules amb forma de vuit (típics d'època romana), que no prové de l'abocador que ara estudiem, sinó d'un estrat d'abandonament datat de la mateixa època (Casas, Nolla i Soler, 2018: figura 299, 5). El fet de poder associar aquestes primes cadenes a una clau fa que ens plantejem l'ús al qual finalment s'haurien destinat altres cadenes similars, de la mateixa mida, que ocasionalment trobem a les excavacions de tants jaciments i, per descomptat, en altres àmbits de Mas Gusó.

Es tracta d'una troballa poc comuna, encara que no del tot desconeguda. Fa deu anys, M. Feugère va publicar un exemplar amb les mateixes característiques, i es plantejava la mateixa pregunta sobre la funció real de petites cadenes soltes trobades en tants jaciments i que solen incloure's en la panòpia dels petits instruments agrícoles o domèstics no especificats (Feugère, 2007: 547), quan en realitat majoritàriament podien haver servit per poder penjar la clau de qualsevol lloc, a la mateixa porta (per dins) i més probablement del cinturó del custodi de portes, armaris o baguls. Seria una cosa semblant a la que apuntàvem abans per als ganivets amb el mànec acabat amb una anella.

Per aquest motiu, a continuació hem inclòs diversos fragments de cadenes de mida mitjana o gran, amb les baules força més gruixudes i robustes, que repeteixen el model més clàssic de les cadenes d'època romana en el territori immediat (i més enllà), sempre amb forma de vuit. No podem considerar, raonablement, que servissin per penjar-hi les claus de portes i mobles, com sí que era el cas d'aquella cadena més petita, físicament enganxada a una clau en el moment de la seva troballa. Són massa grans i pesades. Però sí que ens permet constatar quin era el model més corrent i usual de cadena, de qualsevol mida, en època romana i, en l'àmbit que estudiem, durant el segle III (figura 69, 13 a 16). D'altra banda, és gairebé segur que les peces 14 i 18 de la figura 69 són una cosa diferent. Malgrat que estan incompletes, una d'elles trencada d'antic, les dues anelles o baules, punxegudes a l'extrem obert, més aviat semblen dues anelles tancades, unides entre elles, de manera que es podia clavar cadascuna d'elles sobre sengles fulles de fusta o a l'extrem de dos pals de poc diàmetre, com una senzilla xarnera.

La cronologia d'aquestes peces està ben fixada gràcies a la seva troballa a l'estrat de l'abocador. Per tant, es daten de la segona meitat del segle III. No obstant això, aquesta cronologia és relativa ja que a l'escombrera, així com als estrats d'abandó, es va acumular una gran quantitat de materials d'èpoques anteriors, per la qual cosa és possible que alguns exemplars puguin ser més antics. Per tant, els ferros del mateix estrat, molts d'ells procedents del desmantellament d'estructures de l'edifici, poden ser considerablement més antics que el context en el qual es van trobar, ja que haurien de pertànyer al moment en què es va construir i no al del seu desmantellament. Per altra banda, el model es repeteix, aquí i en altres jaciments de la contrada, com a mínim des de començament de l'alt imperi.

### **Claus de ganxo, anelles, grapes i pestells**

Si ens centrem en els petits objectes metàl·lics relacionats amb la construcció, les estructures i l'equipament de l'edifici, deixant a part els claus, dels quals ens ocuparem més endavant, un dels elements que amb més freqüència apareix són les anelles; aquells claus punxeguts i en forma de cercle a l'altre extrem (figura 69, 19 i 20). Es tracta de peces relativament simples, l'ús de les quals potser no l'hauríem de relacionar directament amb la construcció, sinó amb el mobiliari i l'equipament auxiliar de l'edifici. Fixats a un travesser, una biga o una fusta qualsevol, serveixen per penjar còmodament estris diversos. Fins i tot, com en el cas de la ja esmentada peça número 14 de la figura 69, o la número 18, podien servir de xarnera d'una porta simple o per unir els extrems de dos elements de fusta als quals donar un moviment de rotació. D'altres, simplement, podien haver anat fixades a la paret de tàpia. Cal assenyalar que tots els exemplars de Mas Gusó procedeixen de l'abocador i de la resta d'estrats d'abandó. A la regió, els exemplars més antics documentats fins ara procedeixen de Tolegassos i del collet de Sant Antoni, del segle I (Casas i Nolla, 2011: 50-51), però el seu ús s'allarga fins a mitjan segle V i, de fet, la versió modificada i actualitzada és d'ús comú els nostres dies.

Poques són les diferències entre els diferents exemplars de Mas Gusó. En tot cas, observem dues variants bàsiques. La primera està formada per dues pues paral·leles i de la mateixa longitud, doblades a la part central superior, com un compàs, per formar l'anella circular (figura 69, 19). La segona és més simple, ja que es tracta d'una tija de ferro de la qual se n'ha doblegat l'extrem superior per formar l'anell (figura 69, 17 i 21). Podríem considerar una variant híbrida entre les dues, en la qual l'extrem que es perllonga més enllà de l'anella no arriba fins al final, sinó que s'atura aixafada contra la tija de la pua (figura 69, 20). Aquesta variant no té cap importància ni la seva forma comporta una cronologia o un ús diferent al de la resta.

Pel que fa als claus de ganxo, amb la forma d'una ela, a l'abocador només en coneixem un exemplar, no gaire diferent d'altres fragments incomplets del mateix jaciment (figura 69, 22). És una peça robusta, de secció circular i trencada a l'inici de la pua que aniria clavada a una fusta o directament a la paret.

En relació amb aquells objectes de ferro també associats al mobiliari, o bé relacionats amb estructures de fusta, unió de taules, etc., hem d'assenyalar la presència, d'una banda, de dos pestells d'un tipus bastant comú i d'ús prolongat durant segles (figura 69, 23 i 28), i de dues grapes força amples i de formes diferents, però amb la mateixa funció (figura 69, 35 i 36). Sabem que es van amortitzar entorn dels anys 270/280, data de formació de l'escombrera, però és difícil determinar l'època en què es van forjar.

Aquest tipus d'objectes, amb molt poques variacions en la seva forma, han aparegut amb força freqüència en els jaciments de la zona, especialment els pestells, que en les respectives

vil·les del Collet de Sant Antoni i Tolegassos es daten a l'entorn de la primera meitat del segle I i entre els segles II-III (Casas i Nolla, 2011: 20-21). El mateix podem dir de les grapes, que repeteixen en diverses mides els dos models o formes de Mas Gusó ja des d'època augustal i fins la segona meitat del segle III, per al primer tipus, i perdurant fins al període visigot el segon. No coneixem exactament en quin moment van aparèixer, ja que els paral·lels més antics que hem pogut documentar no són anteriors al segle III (Casas i Nolla, 2011: 139-141), la qual cosa pot ser circumstancial i no exclou de cap manera el seu ús des de segles abans.

### **Punxons, escarpes i martells**

Hi ha una sèrie d'objectes la identificació concreta dels quals és de vegades difícil o dubtosa, tot i que per la seva forma creiem que alguns d'ells poden ser englobats dins la categoria dels punxons, altres en la de les escarpes i uns altres en la dels martells o les eines destinades a colpejar sobre superfícies dures. Encara que la seva forma no sempre evidencia de manera segura la seva funció, considerem que la nostra interpretació és la més ajustada.

En els dos primers casos, no dubtem a identificar-los com a punxons (figura 69, 24 i 25). Tot i que en diferents graus de conservació, la forma allargada i la secció circular de petit diàmetre dels dos objectes no permet gaires dubtes. Podem constatar que el primer d'ells tenia un bon mànec tallat en os (segurament banya de cèrvid polida fins a obtenir una forma cilíndrica), la qual cosa ens porta a suposar que el segon havia tingut un mànec semblant (o potser de fusta), en el qual aniria fixada la part superior més prima de la tija metàl·lica. No disposem de paral·lels adequats per a aquestes eines en concret. Però la utilització de mànecs en banya de cérvol és comuna i molt habitual en els ganivets i altres estris manuals que necessiten un mànec i, de fet, l'aprofitament i el tallat de banya de cérvol ha estat documentat moltes vegades en qualsevol jaciment i en el mateix Mas Gusó. Pel que fa específicament a aquests punxons de mida petita, n'hi ha un a Tolegassos, datat cap a la transició entre els segles II i III, i un altre molt més tardà a l'assentament visigot de Puig Rom (cap al 680-720), com a paral·lels morfològicament més propers (Casas i Nolla, 2011: figura 87, 15 i figura 88, 11).

Centrant-nos en les escarpes o els cisells, a Mas Gusó només coneixem l'exemplar incomplet procedent de l'escombrera (figura 69, 26). Té la forma típica de l'estri, amb una tija robusta i de secció rectangular, mentre que la pua que aniria inserida en un mànec d'os o fusta és força més prima. Probablement, podríem identificar-la millor amb una gúbia o un enformador per tallar fusta, ja que la percussió sobre l'extrem del mànec, en el cas d'una escarpa per tallar pedra, l'esberlaria fàcilment. D'altra banda, una escarpa hauria de tenir la mateixa secció en tota la seva longitud. No obstant això, no disposem de paral·lels per a aquesta peça en concret. Els enformadors, les escarpes i les gúbies tenen alguns punts en comú, però no altres (Casas i Nolla, 2011: figura 90), de la mateixa manera que les escarpes presenten alguns dels trets que veiem en aquest objecte, però no tots.

Hi ha altres eines la interpretació de les quals no pot ser del tot segura, tot i que deduïm que havien tingut un ús relacionat amb els petits treballs manuals relacionats amb la construcció i la fusteria. Un d'ells té la forma d'un clau, però amb el cap molt llarg, cilíndric i robust (figura 69, 27). Tot sembla indicar que la part inferior, prima i acabada en punta, és en realitat la que aniria fixada al mànec, com en un punxó o un ganivet, mentre que la part superior amb l'extrem pla faria la funció de martell o de qualsevol altre instrument destinat a colpejar sobre una superfície dura. A part de l'exemplar de l'abocador n'hi ha dos més, a Mas Gusó, també procedents de contextos relativament tardans i clarament dels nivells de l'època immediatament anterior a



l'abandonament del lloc (Casas, Nolla i Soler, 2018: figura 299, 26 i 28). No coneixem objectes semblants en altres jaciments, ni aquests s'ajusten a la forma més comuna dels martells d'època romana; per això ha de tractar-se d'un altre tipus d'instrument la funció del qual se'ns escapa. En qualsevol cas, queda descartat el seu ús com a simples claus.

En darrer lloc, cal fer referència a un instrument que podríem interpretar, amb molts dubtes, com un petit martell (figura 70, 11), tot i que no li veiem una funció gaire clara a causa de la seva forma irregular, encara que s'observa l'orifici que travessa la part superior, en el qual s'encaixaria el mànec.

## Anelles

Hi ha una gran quantitat i varietat d'anelles de tot tipus i amb funcions que suposem molt diferents, si hem de fer cas dels detalls concrets de la seva forma i acabats. La major part de les vegades es tracta d'anelles que es posaven, suposem, a l'extrem d'una cadena, o bé servien per unir-ne diferents trams. Són cercles perfectament tancats i amb els extrems gairebé soldats (figura 69, 33 i 34). Un altre tipus d'anelles segurament pertanyen a una categoria diferent o bé tenien una funció més simple. Sobretot aquelles que no estaven del tot tancades; és a dir, amb els seus extrems sense unir, encara que formaven un cercle gairebé complet (figura 69, 29, 31 i 32). La seva versatilitat les fa aptes per a qualsevol ús, per la qual cosa és impossible atribuir una funció específica a cadascuna d'elles. Tant poden estar relacionades amb l'equipament domèstic com amb les eines i l'instrumental agrícola, encara que no fos aquesta la funció primordial de la *statio*. No oblidem, però, que els materials de l'abocador daten de la segona meitat del segle III, quan a l'edifici s'observen activitats més variades.

Un últim exemplar, de forma quadrada, lleugerament rectangular, potser hauria de ser considerat una sivella de cinturó o l'arnès d'un cavall. Més que res per la forma, que es repeteix diverses vegades en aquesta regió, però sempre en cronologies molt tardanes, del segle V o posteriors (Casas i Nolla, 2011: 102-104). Un cop més, la simplicitat del disseny fa que aquesta peça sigui molt versàtil en el seu ús (figura 69, 30).

## Plaques

L'aparició de làmines de ferro de poc gruix és habitual en la major part dels jaciments que coneixem en aquesta comarca. En diversos graus i estats de conservació, formen part del repertori corrent, encara que no sempre poden ser identificades amb facilitat, atesa la seva fragmentació i el seu pèssim estat de conservació. Aquesta vegada tenim alguns exemplars relativament ben conservats, al costat d'altres d'incomplets i trencadissos, la qual cosa fa impossible la seva neteja i identificació. Alguns bocins de l'escombrera són tan fragmentats i tenen tan poca entitat que ni tan sols val la pena reproduir-los. Altres, que aparentment són fragments de placa més grans, en realitat pertanyen a la paret d'esquellots incomplets, trencats d'antic i amb la resta de la peça desapareguda. S'identifiquen fàcilment per la composició del metall: ferro amb restes blau-verdoses d'òxid de coure, formant un aliatge difícil però habitual en les esquelles, al qual és deguda la seva característica sonoritat.

Independentment de la forma o del fragment més o menys malmès que hem recuperat a l'excavació, sembla que algunes d'aquestes plaques anaven fixades sobre una fusta. En altres àmbits de Mas Gusó se'n van trobar dues que encara conservaven el clau que les travessava.

I en altres làmines rectangulars, veiem petits orificis repartits de forma regular per a claus de menys diàmetre. Descartem que es tracti de plaques de pany, relativament habituals en els jaciments de la comarca, ja que cap de les plaques més grans no suggereix la forma que adopten les de pany. Potser, com a màxim, podríem veure l'indici del forat rectangular per a la clau en el fragment número 6 de la figura 70.

### ***Strigiles* (?)**

Un objecte aïllat funcionalment respecte als altres és més difícil d'identificar, encara que inicialment mostri algunes de les característiques d'un clàssic *strigilis* (figura 70, 9). Incomplet, bàsicament ens recorda a aquest estri per a la neteja personal la tija corbada i de secció acanalada. Tenint present l'existència del *balneum* a l'extrem oposat de l'edifici, no hauria de sorprendre trobar aquest tipus d'instrument. No obstant això, la part del mànec que s'ha conservat no adopta la forma típica que es podria esperar en ell, sinó que és robust i de secció circular. Tampoc no es veu la segona fulla corba paral·lela a la primera, ni restes d'ella o el punt en què s'hauria pogut trencar a partir del mànec, fet pel qual deduïm que, tot i estar trencat pels dos extrems, la seva forma completa era tal com la veiem ara.

El fet que, en cas de tractar-se d'un *strigilis*, es fabriqués de ferro i no de bronze, com es podria esperar, no és especialment significatiu. Recordem que l'exemplar de la inhumació de la Clota, en el context (relativament allunyat) d'Empúries, també era de ferro i data d'inicis del segle I aC (Casas, 1982). En realitat, es tracta d'un objecte fins a cert punt habitual en aquest metall i constitueix un indici per identificar la presència d'itàlics en època tardorepublicana a la zona (Nolla, Palahi i Vivo, 2010: 125-127). Però, en aquest cas, prové de l'abocador sud-est, de la segona meitat del segle III, i les termes de la *statio* van estar en activitat des de la seva construcció a començament del segle II fins al seu abandonament definitiu, tot coincidint amb la formació de l'abocador. Per tant, hi ha una gran distància cronològica entre aquest exemplar i el paral·lel de la Clota al qual feïem referència.

### **Esquellots**

Cap al final de l'alt imperi comencen a ser habituals, en molts jaciments dels voltants, les esquelles per al bestiar; i seran encara més abundants en contextos del baix imperi. Sembla ser que la seva presència cada vegada més nombrosa està relacionada amb un increment de l'activitat ramadera (sobretot de bestiar oví i cabrum) a partir del segle III (que no vol dir que no existís anteriorment), i sempre adopten la mateixa forma, aparentment inalterada fins als nostres dies. Es tracta d'una espècie de tub de secció rectangular, de parets gairebé verticals i angles arrodonits, fabricat amb un aliatge de ferro i coure difícil d'obtenir (el ferro no es podia fondre, encara), que podem constatar a partir de l'òxid entre blau i verd de les peces recuperades en excavació. A l'interior del esquella sol conservar l'anella de la qual penjaria el batall i, a sobre, una àmplia nansa per penjar-la al coll de l'animal amb un collaret de cuir (figura 70, 1 a 3 i 8).

Fins ara, en l'àmbit del territori que estudiem s'han recuperat una quinzena d'exemplars, als quals hem afegit els sis de l'abocador (i una quantitat significativa de petits fragments que podrien pertànyer a una o més esquelles), i quatre més d'altres zones de Mas Gusó. Si analitzem els paral·lels, només un parell d'ells poden datar-se de finals del segle II i mitjan segle



Figura 70. Esquellots de ferro i peces de diversa tipologia (*strigilis*, nansa d'olla, martell i làmines)

III, a més dels sis exemplars de l'abocador, dels anys 270/280. La resta pertanyen bàsicament al període comprès entre la segona meitat del segle IV i els segles VI-VII. Els trobem a Puig Rom, al *castellum* de Sant Julià de Ramis, Vilauba, Puig Rodon, Hort d'en Bach i Casa del Racó.

Com dèiem, la seva forma amb prou feines pateix modificacions al llarg dels segles (els actuals són iguals que els d'època romana), de manera que a partir d'ella no podem deduir-ne cronologies ni establir cap evolució. Són els contextos arqueològics els que ens proporcionen la datació de cada exemplar o els conjunts d'ells, com passa en aquest cas (Casas i Nolla, 2011: 95-100). D'altra banda, sorprèn la seva aparició en el territori a partir d'una època tan avançada, ja que difícilment podrem datar cap exemplar dels fins ara documentats al territori abans del segle II i més aviat a partir d'inicis del segle III.

Considerem que l'aparició i l'augment progressiu d'esquellots a partir d'aquell segle s'ha de posar en relació amb l'augment de la ramaderia, que s'intensificarà durant els segles posteriors, amb canvis substancials en algunes explotacions. El podríem posar en relació amb el registre de restes d'ovicaprins que apareixen en abocadors a partir d'aquesta època. En aquest sentit, val la pena citar el de Tolegassos, però especialment el que ara ens ocupa, de Mas Gusó; tots dos contemporanis. El que sorprèn és la seva abundància (igual que de restes òssies), en un jaciment com aquest, identificat sens dubte com una *statio*, tot i que ja hem tingut ocasió de veure la diversificació d'activitats durant les dècades anteriors al seu abandó i, en general, al llarg del

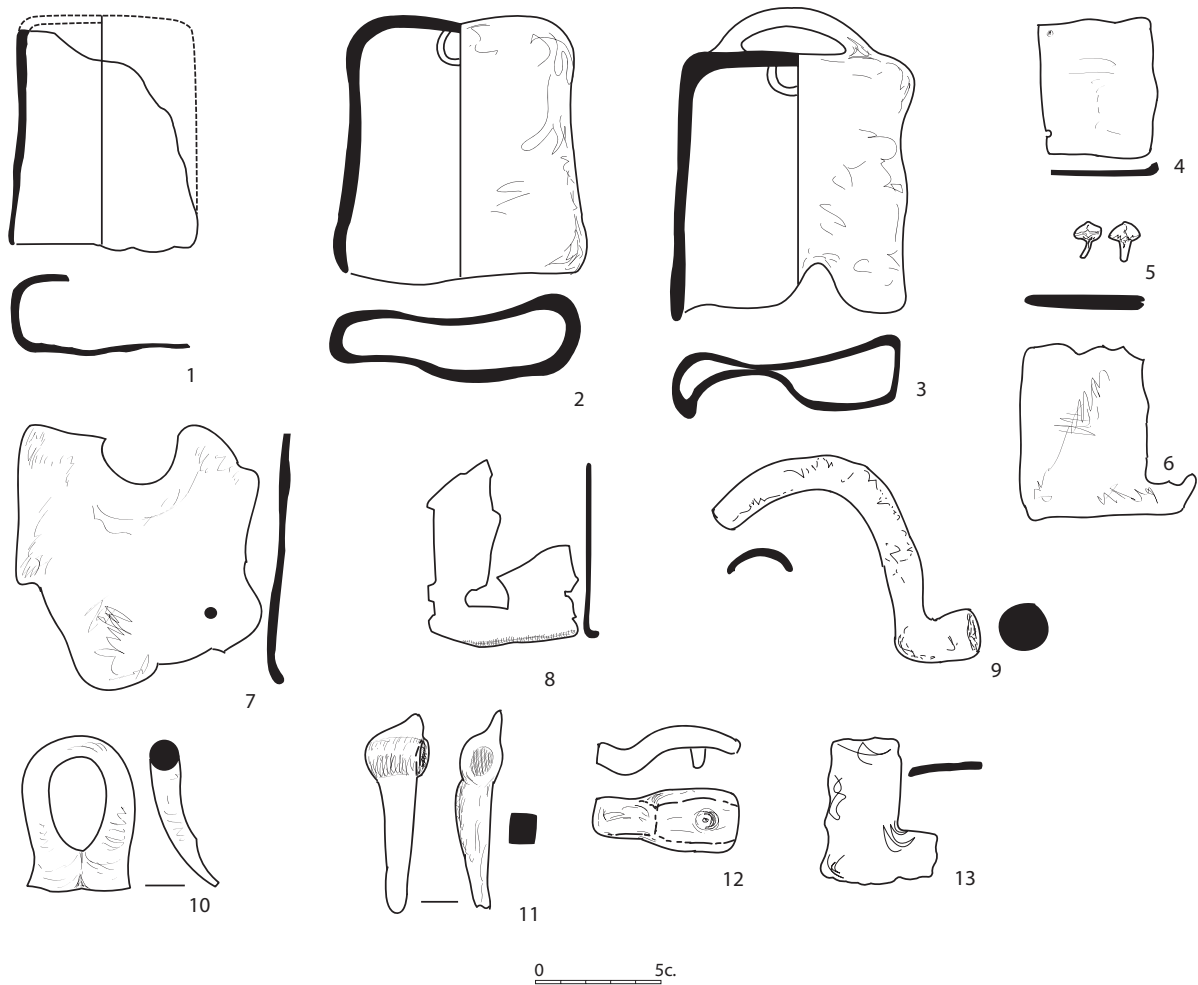
període altimperial (veure Casas, Nolla i Soler, 2018). La ramaderia de mitjà abast, o el simple fet de disposar d'un petit ramat, sens dubte formava part de l'activitat i, sobretot, constituïa un complement imprescindible en la dieta dels seus ocupants, a més dels altres productes que podia proporcionar, com la llana. I, en aquest sentit, hem de recordar la quantitat de pondera i torteres apareguts durant l'excavació.

### **Claus, puntes i pues**

Sembla sobrer dedicar un apartat a un objecte tan simple i amb una forma tan invariable en el decurs dels segles com el clau. Però tenint en compte els centenars d'exemplars apareguts a l'excavació, dels quals n'oferim tan sols un resumit repertori en les figures 68 i 71, creiem adient dedicar-los algunes línies comentant les seves característiques més comunes o aquelles diferències que considerem que val la pena assenyalar.

En general, adopten la forma clàssica i més simple, amb una espiga més o menys llarga, de secció quadrada i un cap circular, aplanat i amb forma de bolet. Les seves dimensions poden ser molt variades, des dels 5 cm fins als 15 cm. Hi ha casos de menys grandària i altres que arriben als 20 cm (figura 71, 4). Pel que fa a la forma, les variacions més significatives les veiem en el cap. Encara que predominen els de cap circular, ample i poc prominent, també en trobem d'altres en què el cap adopta una forma piramidal i més pronunciada (figura 71, 4 i 7). No creiem que la seva forma sigui deguda a un ús diferent ni que respongui a una evolució cronològica, ja que ambdós tipus es barregen en qualsevol estrat de qualsevol època, des de la mateixa fundació de l'edifici i, especialment, a l'abocador. De fet, és el que passa en qualsevol jaciment de la zona, des d'època tardorepublicana fins a l'antiguitat tardana (Casas i Nolla, 2011: 118-119).

Algunes variants aïllades, que val la pena recordar encara que sigui com a simple curiositat, són francament minoritàries. Per exemple, els claus curts però amb un cap del mateix diàmetre que els altres, amb forma de paraigües i no de piràmide massissa. És a dir, que tenen la part inferior de la cabota còncaua.

La funció primordial dels claus en el seu conjunt era la de fixar taules i travessers a les bigues que sostenien la teulada. La gran quantitat de claus que van aparèixer a l'abocador sud-est, acumulats en una fossa en la qual s'evidencia la crema de les restes de les estructures de fusta en el moment d'abandonar-se la *statio*, sembla confirmar aquesta suposició, d'altra banda lògica. La forma que adopten alguns d'ells, doblegats amb forma de ela, ens permet conèixer el gruix de les fustes que es fixaven a bigues de més diàmetre: 5 cm (figura 71, 10, 12 i 13). Un gruix que hem de considerar lògic i perfectament calculat per suportar l'enorme pes de *tegulae* i *imbrices*, i de l'argamassa que les unia entre si. Però també és totalment probable que altres claus de dimensions menors formessin part de mobles o equipaments interns de l'edifici, com les fulles de portes i finestres.

Un últim objecte ha de ser considerat a part, ja que, més que d'un clau es tracta d'una gran estaca de ferro de 30 cm de longitud, amb l'extrem superior doblegat que ens recorda, per exemple, les estaques per fixar i tensar els vents d'una tenda (figura 71, 16). No creiem que es pugui confondre amb un punxó, i ni tan sols amb un clau de ganxo, de manera similar però amb la part del cap doblegada formant una ela de mida molt més gran que en aquest cas (Casas i Nolla, 2011: figura 25).



Figura 71. Repertori de les formes més característiques de claus de ferro



Figura 72. Claus, anelles i ganivets de ferro



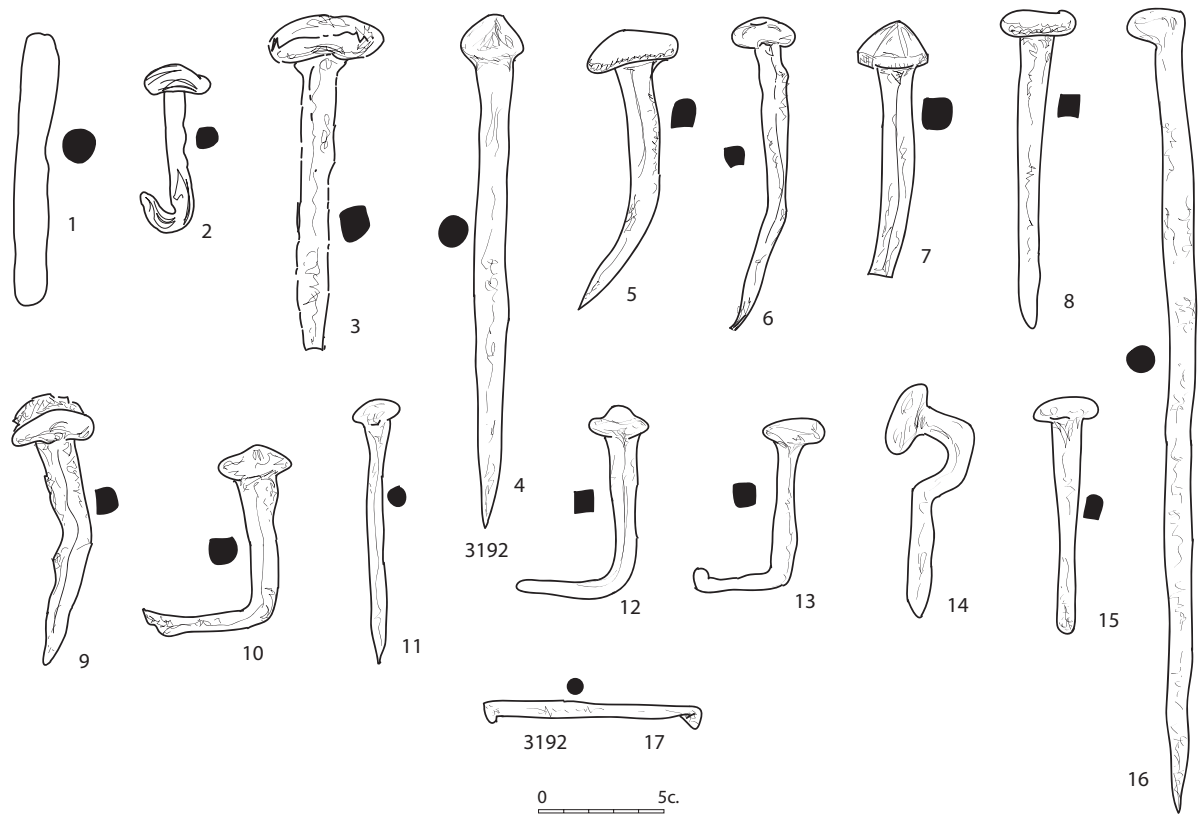

Figura 73. Punxó de ferro amb mànec d'os i ganivets de ferro

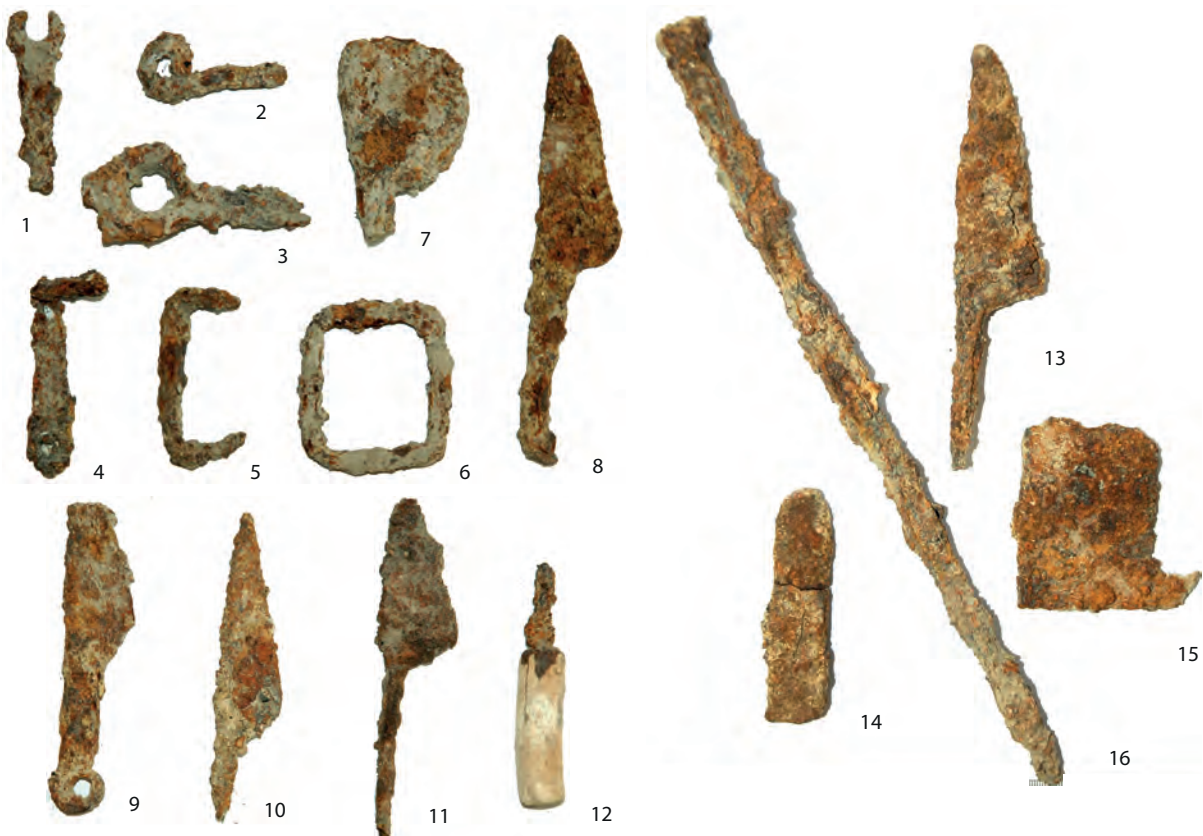
### ***Clau caligarii***

Constitueix una categoria a part de la resta d'objectes de ferro i sobretot dels claus comuns descrits en l'apartat anterior, amb els quals de cap manera no es poden confondre. La seva troballa és signe gairebé inequívoc de la presència de tropes en el lloc i constitueix un altre més dels elements que ens permet identificar el complex de Mas Gusó com un *praesidium/statio*. En realitat, resulta habitual la seva aparició en aquest tipus d'establiments, ja siguin campaments militars o instal·lacions públiques relacionades amb la xarxa viària, tot i que progressivament i en èpoques més tardanes també van començar a ser utilitzats en l'àmbit civil (Rodríguez *et al.*, 2012: 154). No obstant això, l'elevat nombre de *clauii* de Mas Gusó no es pot considerar casual i procedent del calçat de civils, simples agricultors, en el cas que s'hagués tractat d'una vil·la rústica.

La major concentració es troba en un dels estrats d'abandonament situats a l'extrem nord de l'edifici, a l'exterior, i podrien pertànyer a una única sandàlia, la qual cosa es dedueix del fet que van aparèixer agrupats. La resta prové d'estrats diversos, sempre relativament recents i datats, en general, al segle III. Vuit d'ells van aparèixer a l'abocador 3192 que ara estudiem, i dos més a l'estrat 2129, amb una cronologia similar de mitjan segle III (figura 68, 1-8 i figura 70, 5). Dos de l'abocador van

aparèixer units entre ells per l'òxid; prova evident, creiem, que es van dipositar a l'estrat encara units a un tros de cuir de la sola del calçat. Es altres es van trobar escampats de manera aleatòria.

## OBJECTES DE PLOM

Hi ha pocs objectes de plom en tot el jaciment i d'una varietat molt limitada. La major part es concentra a l'abocador i és una mostra del repertori general de Mas Gusó. En realitat, quasi la meitat d'ells són pesos de xarxa de forma tubular o, més ben dit, obtinguts doblegant una làmina de plom de cert gruix (2 o 3 mm), adoptant la forma d'un tub aixafat i de mides diverses (figures 74 i 75, 1 a 8). En un tipus d'objecte relativament habitual en jaciments costaners, encara que fins a la data no havíem tingut ocasió de trobar-ne cap en els jaciments rurals de la zona excavats per nosaltres, potser perquè estan una mica més allunyats de la costa i els estanys. La seva cronologia és molt dilatada en el sentit que, per exemple, a Lattes (Llenguadoc) apareixen cap al 200 aC i perduren fins a mitjan segle I aC, com a mínim, amb idèntica forma als de Mas Gusó (Feugère, 1992: 147, i figures 9 i 15). De l'assentament ibèric de Mas Castellar de Pontós, abandonat a inicis del segle II aC i bastant allunyat de la costa, en coneixem dos exemplars idèntics als nostres (Castanyer *et al.*, 2008: figura 35, 1 i 2). En el cas de Mas Gusó, tots els exemplars han aparegut en estrats recents, bàsicament del segle III, formant part dels materials dipositats en abocadors i nivells d'abandonament, com el 2162 i el 2163 al sector occidental, contemporanis al gran abocador 3192 al sud sud-est del complex.



Figura 74. Làmines de plom i peces de xarxa del mateix metall

Al costat d'aquest tipus de pesos de xarxa, un altre objecte va tenir, probablement, la mateixa funció, ja que es tracta clarament d'un pes o contrapès, encara que amb una forma diferent. Un segon exemplar, de l'estrat 3076, és molt semblant però més antic. El de l'estrat 3192 de l'abocador adopta la forma d'un petit ponderal troncocònic amb una perforació horitzontal a la part superior (figura 75, 9). Atesa la seva forma, tampoc no podem descartar que es tractés

realment d'un pes de teler, encara que no en coneixem altres paral·lels elaborats amb plom, a excepció d'una peça més allargada procedent de l'*oppidum* de Mas Castellar de Pontós, que ha de ser anterior al 200 aC (Castanyer *et al.*, 2008: figura 281).

En segon lloc, apareixen diverses grapes de plom de grandàries variades utilitzades per a la reparació d'atuell i contenidors ceràmics de diferents mides (figura 75, 10 a 13). Solien utilitzar-se sobretot per reparar *dolia*, contenidor voluminos i de cert valor (i difícil de manipular), per la qual cosa a vegades les hem trobat encara fixades sobre fragments de paret del recipient. Les que incloem a la figura esmentada van aparèixer soles i despreses del vas que fou reparat. Per la grandària de les primeres grapes, el contenidor hauria estat de mida mitjana o petita, pel que deduïm del gruix o la separació entre les làmines superior i inferior de la grapa, unides entre elles per una mena de pern cilíndric que forma part de la mateixa peça. És possible que no es tractés de *dolia* (però no ho podem descartar), perquè el gruix de paret, sobretot per a l'exemplar número 11 de la figura, correspon més aviat a una àmfora o a un atuell de ceràmica comuna.

Les dues últimes es van utilitzar en *dolia* més grans o potser per fixar un altre tipus de peces ceràmiques, com podrien ser *tegulae*, ja que tenen la forma d'un simple clau amb rebló a cada extrem i, la número 13 ni tan sols això. La troballa de *tegulae* perforades per ser fixades sobre la base de la teulada o sobre altres teules avalaria aquesta suposició. En tot cas, cap dels quatre exemplars no adopta la forma i la mida que solen ser més habituals en jaciments d'aquestes contrades, en els quals a vegades apareixen fins i tot amb el que sembla una decoració d'espiga, força elaborada, potser com un entreteniment superflu que feia l'objecte més agradable a la vista, si és que això era necessari (Casas i Soler, 2003: figura 131). Quant a la seva cronologia, s'ha de situar en el segle III, pel context de l'abocador i pel fet d'haver-ne trobat altres d'identics en estrats contemporanis de Mas Gusó.

Entre els objectes de plom relativament curiosos destaquen dues anelles d'elaboració una mica irregular i funció totalment desconeguda (figura 75, 16 i 17). El seu diàmetre una mica superior als 2 cm gairebé permetria descartar-los com a simples anells per a ornament personal, encara que no rebutgem aquesta possibilitat, sobretot per al primer, amb els extrems units amb un llaç que també trobem en els braçalets de bronze de mida més gran. D'altra banda, la fragilitat d'un material com el plom impossibilita el seu ús com a baules de cadena. Ara bé, la pobresa d'aquest metall com a ornament els fa rars si la seva funció era ornamental, a menys que es tractés d'imitar de manera barroera un anell de plata. No ha d'estranyar-nos tant. Recordem que és relativament freqüent trobar falsificacions de monedes (sobretot denaris) fetes amb plom, ja que és el que té un aspecte més semblant a la plata. Una d'elles es va trobar a la veïna vil·la de Tolegassos (Casas i Soler, 2003: 276, núm. 45).

Val la pena destacar dos objectes més elaborats a partir d'una prima làmina de plom, a la qual es va donar una forma especial i es va decorar amb cura (figura 75, 19 i 20). Un d'ells té forma quadrada amb una gran perforació circular al centre. La franja que ressegueix el cercle està decorada amb punts circulars tot delimitant una corda, mentre que a l'angle es veu perfectament una roseta molt elaborada, amb els pètals amb forma de cor; tot això en relleu. Creiem que es tracta d'un aplic que aniria fixat sobre una làmina de fusta, probablement la paret o la tapa d'una petita arca o caixa (figura 76). L'altre exemplar és un cercle, com un disc ample i prim, també decorat en relleu amb un motiu en espiga. El seu ús podria ser el mateix i no descartem que procedís de la mateixa caixa de fusta. Es van trobar als estrats 3192 i 3194 de l'abocador. Encara que la textura de les terres del seu interior va permetre que se separés en diferents estrats, ja hem assenyalat a l'inici que tots els nivells de l'escombrera es van abocar d'un sol cop i que, per tant, són contemporanis.



A més, hem de citar un fragment corbat de funció desconeguda que adopta la forma d'un segment de cercle, com una mena de nansa (figura 75, 18). I, finalment, una tija més o menys plana i de forma irregular (potser les restes d'una cinquena grapa) (figura 75, 14), que ens recorda les gotes que a vegades s'escolen durant el treball de fosa, com les restes trobades a la factoria metal·lúrgica del pàrquing d'Empúries, bastant més antigues (Castanyer *et al.*, 2008: figura 46); i una làmina rebregada i en part doblegada amb dos orificis, que tant podria ser part del folre d'una caixa com una làmina sobre la qual escriure. En aquest sentit, a la banda occidental del jaciment, també en estrats de la segona meitat del segle III, vam trobar-ne altres quasi idèntiques, en una de les quals semblava que es conservaven alguns caràcters quasi esborrats (Q..I), que en confirmarien, en aquest cas, l'ús suposat (Casas, Nolla i Soler, 2018: 160, figura 126).



Figura 75. Objectes de plom. 1 a 9, pesos de xarxa; 10 a 13, grapes per restaurar recipients ceràmics; 14 i 15; plaques o làmines; 16 i 17, anells; 18, fragment de cercle; 19 i 20, plaques i anella circular amb decoració incisa i impresa



Figura 76. Detall d'una placa de plom perforada, amb decoració en relleu

## MONEDES

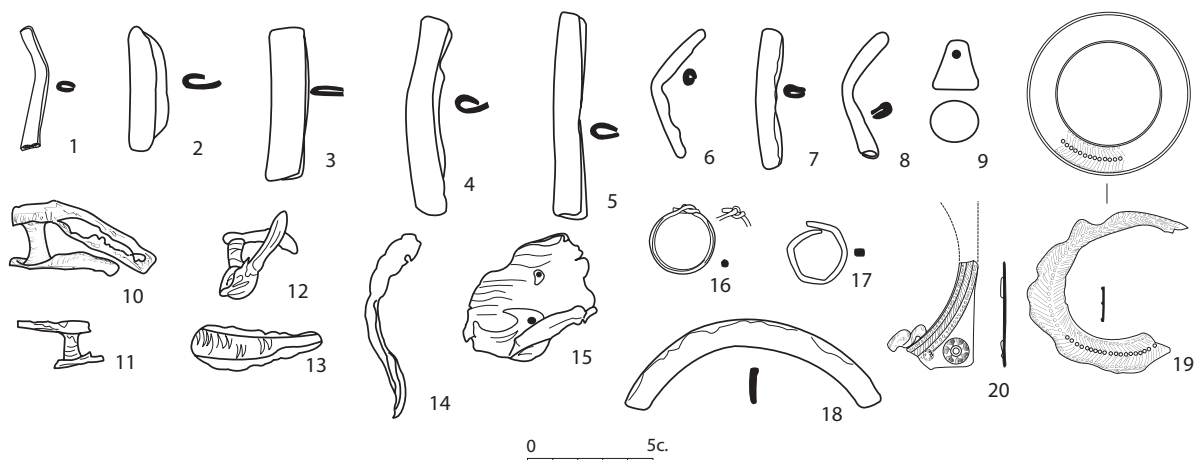
Malgrat la seva baixa quantitat (quaranta-cinc en tot el jaciment i disset a l'abocador), el conjunt de monedes constitueix un fidel reflex de l'activitat de Mas Gusó, i el seu nombre durant els diferents períodes numismàtics és quasi proporcional a la quantitat de ceràmica pertanyent a cadascun d'ells (figura 77). Encara que, aparentment, tant els milers de fragments ceràmics com les monedes ens podrien fer pensar que el seu percentatge es troba en relació amb l'activitat o la intensitat d'ocupació del lloc, això no és així. Més que res, són les evidències de les èpoques de canvis estructurals. És a dir, els estrats són el producte d'unes intenses activitats edilícies, les quals van ocasionar la seva formació i no el reflex de la vida i les activitats quotidianes en el complex. Per tant, l'aparició i la quantitat de monedes és, fins a cert punt, circumstancial i no se'ls pot fer dir més del que diuen.

El cas de l'abocador és certament estrany en aquest aspecte. Hauríem de suposar, de manera lògica, que el conjunt numismàtic estaria format sobretot per peces pertanyents a la darrera etapa d'ocupació del lloc i, lògicament, completat amb aquelles monedes residuals que, bé per casualitat, bé per haver tingut un llarg període de circulació s'haurien afegit al conjunt més recent. Però és tot el contrari. En el petit conjunt de disset monedes predominen les d'època tardorepublicana i augustal, sobretot les de l'últim terç del segle I aC, amb la llegenda «Empor» però barrejades amb les d'Untikesken i una d'Iltirkesken. Dotze monedes pertanyen a aquest període i només cinc als segles II-III de la nostra era.

Val la pena assenyalar que les dues més recents de tot el jaciment daten del tercer quart del segle III, tot coincidint amb l'abandonament definitiu del complex, del qual l'abocador n'és l'àmbit que aplega de manera més fidel tot el repertori de materials que permet datar aquest moment.

### Catàleg

1. Diàmetre: 27,5 mm. Pes: 9,14 g. As d'Empúries molt erosionat. Es veu el bust de Pal·las a l'anvers i Pegàs al revers, sense que sigui possible llegir la llegenda, que correspondria a «EMPOR». Segona meitat avançada del segle I aC (figura 77, 1).
2. Diàmetre: 27,9 mm. Pes: 9,55 g. As d'Empúries idèntic a la moneda anterior i en el mateix mal estat de conservació (figura 77, 2).
3. Diàmetre: 27 mm. Pes: 9,36 g. As d'Empúries. Bust de Pal·las a l'anvers i Pegàs al revers, a dreta, amb làurea sobre la gropa. Llegenda «EMPORIT». Sèrie 19 o 20, cap a l'últim terç del segle I aC (figura 77, 3).
4. Diàmetre: 28,2 mm. Pes: 8,68 g. As d'Empúries de la mateixa sèrie que l'anterior, però més deteriorat. Pal·las a l'anvers i Pegàs al revers, on quasi no es veu la llegenda «EMPOR». Últim terç del segle I aC (figura 77, 4).
5. Diàmetre: 27 mm. Pes: 16,75 g. Unitat ibèrica. Bust de Pal·las a l'anvers i Pegàs-cabir al revers, en el qual es poden veure alguns dels caràcters de la llegenda «UNTIKESKEN» gairebé desapareguda. Darrer terç del segle II aC fins al primer quart del segle posterior (figura 77, 5).

6. Diàmetre: 34 mm. Pes: 19,11 g. Unitat ibèrica, amb el bust de Pal·las a l'anvers i llegenda ibèrica que s'assembla als caràcters «EI». En realitat, es va suposar que essent «E» el número cinc en el sistema grec de numeració, i el deu «I», aquests caràcters podrien ser el número quinze (Villaronga, 1977: 10). Però, d'altra banda, els especialistes consideren ara que en realitat és una marca de valor amb els caràcters ibèrics *etalban*, havent d'identificar *eta* i la seva forma abreujada *e* com la unitat de compte, i l'indicador numèric és el valor restant: *ban* per a les unitats; *erder* per a les meitats (Ferrer, 2012: 38). A l'anvers, Pegàs-cabir, amb una corona o creixent sobre el llom, i la llegenda «UNTIKESKEN». Sèrie 9 de Villaronga, datada cap al 169/158 aC (figura 77, 6).

7. Diàmetre: 32 mm. Pes: 19,18 g. Unitat ibèrica idèntica a l'anterior, però més ben conservada. Anvers, bust de Pal·las i caràcters «EI» (*etalban*) a la dreta. Revers, Pegàs-cabir, amb corona o creixent i la llegenda «UNTIKESKEN». Sèrie 9, datada cap al 169/158 aC (figura 77, 7).

8. Diàmetre: 26,3 mm. Pes: 13,38 g. Unitat ibèrica. Anvers: bust masculí de perfil dret i fulla de palma darrere del cap. Revers: genet amb llança i llegenda «ILTIRKESKEN», de la zona de Solsona. Segona meitat del segle II aC (figura 77, 8).

9. Diàmetre: 17,5 mm. Pes: 2,36 g. Bust de perfil dret de l'emperador a l'anvers i llegenda en part il·legible «ANTONINVS AVG PIVS...». Revers: figura difícil d'identificar; potser Fortuna amb cornucòpia o més probablement la Virtut, ja que la llegenda sembla correspondre a «[VI]RTVS AVG». Datada cap al 143 (figura 77, 9).

10. Diàmetre: 28 mm. Pes: 11,6 g. Anvers amb el bust de Pal·las de perfil dret i el nom dels magistrats: «C.CA.T.C.O.CA». Revers: Pegàs amb cap normal i la llegenda «EMPORI». Sèrie 24 de Villaronga (1977: núm. 99), datada a l'últim quart del segle I aC (figura 77, 10).

11. Diàmetre: 32,8 mm. Pes: 24,14 g. Unitat ibèrica. Cap de Pal·las a l'anvers i Pegàs al revers, on es llegeix amb dificultat la llegenda «UNTIKESKEN». A causa del seu desgast és difícil determinar la sèrie a la qual pertany; segurament dins de les deu primeres, amb una cronologia de mitjan o segona meitat del segle II aC (figura 77, 11).

12. Diàmetre: 32,7 mm. Pes: 27,48 g. Unitat ibèrica. Bust de Pal·las a l'anvers, amb les lletres «EI» (*etalban*), el significat de les quals ja hem tingut ocasió de comentar (*supra*, núm. 6 i 7). Revers, Pegàs amb corona o creixent i llegenda «UNTIKESKEN» gairebé esborrada. Considerem que pertany a la sèrie 9, datada cap als anys 169/158 aC (figura 77, 12).

13. Diàmetre: 25 mm. Pes: 10,15 g. Bust d'emperador, perfil dret i llegenda en part esborrada, amb una lectura dubtosa: «[DOMIT]IANVS (aug germ)». Revers: Minerva (?) Entre les lletres «S C». Ha de datar-se de manera imprecisa cap als anys 88-96 (Mattingly i Sydenham, 1926: 178-179) (figura 77, 13).

14. Diàmetre: 31 mm. Pes: 7,62 g. As d'Empúries partit per la meitat, en el qual s'observa part del bust de Pal·las a l'anvers i Pegàs al revers. La partició d'asos per obtenir moneda fraccionària es documenta en diverses emissions a partir de finals del segle I aC i començament del segle següent (Villaronga, 1979: 299-300) (figura 77, 14).

15. Diàmetre: 28,6 mm. Pes: 9,78 g. Bust de perfil dret de l'emperador llorejat i llegenda molt deteriorada «(*imp* *Caes*) DOMIT AVG GERM PM TRP III» (?). Revers de difícil lectura

amb una figura gairebé esborrada; segurament Minerva amb llança i escut recolzat a la seva cama dreta. Cap al 85 (figura 77, 15).

**16.** Diàmetre: 30 mm. Pes: 16,57 g. Unitat ibèrica. Bust de Pal·las a l'anvers, amb les lletres «EI» (*etalban*), idèntica a altres que hem vist anteriorment. Revers, Pegàs amb Quevir ben marcat i llegenda «UNTIKESKEN» conservada deficientment. Considerem que pertany a la sèrie 9, datada cap als anys 169/158 aC (figura 77, 16).

**17.** Diàmetre: 28 mm. Pes: 11,72 g. Mal conservada i de difícil lectura. Anvers amb el bust de perfil dret d'un emperador que pel retrat podríem identificar amb Marc Aureli o Còmode; inici de llegenda amb les lletres «...AV...» i la resta esborrada. Revers amb un animal de perfil dret i molt esborrat, segurament un lleó (però també podria ser un brau). Al seu damunt conserva els caràcters «...AVG...» i a la part inferior «...REST...». El revers no l'hem pogut identificar en cap dels repertoris consultats (entre ells el R.I.C.) (figura 77, 17).



Figura 77. Conjunt numismàtic de l'abocador



## BRONZES

Constitueix un conjunt molt notable i molt més variat que el dels objectes de plom —i fins i tot que els de ferro— a escala de tot el jaciment, ja que es tracta d'un repertori de bronzes de mida petita que abasten una extensa tipologia, destinats a usos molt diversos. Apareixen des dels més elaborats, com l'instrumental de cirurgia, fins als més simples, com els claus, encara que sempre obrats amb cura i de bona qualitat. Com dèiem, abasten un repertori molt ampli i que pertany a tots els aspectes de la vida quotidiana, ús personal o complements i ornaments de mobiliari, o bé relacionats amb activitats que ajudaven a complementar la dieta dels ocupants del lloc. En aquest sentit, destaquem dos hams que, units als pesos de xarxa de plom, indiquen l'aprofitament de la pesca a la propera costa o en algun dels petits cursos fluvials de l'entorn (figura 78, 29 i 30). No sempre és possible determinar l'ús concret de tots ells, encara que són pocs els casos impossibles de classificar.

Predominen els més recents o, més ben dit, els apareguts en els nivells de l'últim període d'ocupació, entre els quals el principal és l'abocador. En aquest àmbit en comptem una cinquantena, deixant a part bocins informes que no es poden classificar. Però hem de tenir en compte que es tracta d'un farciment d'escombrera on anar a parar materials de procedència molt diversa, encara que pel context és clar que hem de suposar que predominen els del tercer quart del segle III, i poca possibilitat hi ha de l'existència de bronzes residuals d'èpoques anteriors. No obstant això, hem de recordar que de les disset monedes del farcit, dotze són unitats ibèriques i emporitanes (Untikesken i Empor), datades entre la segona meitat del segle II aC i època d'August, considerablement més antigues que l'abocador. Per tant, el mateix podria passar amb alguns dels petits bronzes de l'estrat. És una possibilitat que hem de tenir en compte però que creiem poc probable.

Entre els objectes més simples destaquen els claus, gairebé sempre de mides molt uniformes, pua de secció quadrada i cap circular, seguint el model més comú. A vegades veiem espècimens de menors dimensions, amb un cap més prim i un diàmetre més gran, però la major part tenen unes mides i unes proporcions que hauríem de considerar adequades i corrents (figura 78, 3 a 15). Solen ser d'ús comú en mobles i portes, sobretot com a elements decoratius. Un dels exemplars, més grans, amb cap pla i circular de gran diàmetre i pua curta també pertany a la categoria dels claus decoratius (figura 78, 15). Té la pua doblegada a poca distància de la cabota, de la qual cosa deduïm que anava clavat sobre una fusta de poc gruix o qui sap si en una peça de cuir. Claus semblants (a vegades amb el cap una mica més prominent) han estat considerats peces decoratives del vestit militar i datats a inicis de l'Imperi (Santrot i Santrot, 1995: 29 i figura 9, 52 i 53).

Des del punt de vista quantitatiu els segueixen les agulles, adoptant diverses formes i mides, sens dubte en estreta relació amb l'ús particular que es va donar a cadascuna d'elles. No descartem, fins i tot, que algunes formessin part de la panòplia d'un cirurgià i haurien de ser incloses en un altre apartat, juntament amb els escalpels, les sondes i les culleretes-sonda que analitzarem més endavant. Ens referim, concretament, a una agulla amb l'extrem superior aixafat i amb forma de petit disc, com una espàtula (figura 78, 22), que no és aliena als usos mèdics, tal com ha assenyalat algun especialista i nosaltres mateixos en un antic treball, en el qual els considerem com a *ligulae*, sondes d'orella (Borobia, 1988: figura XXXV i CII; Casas, 1992-1993: 12 i figura 2, 5 i 6). No és l'únic exemplar de Mas Gusó, on trobem paral·lels procedents d'estrats de la darrera fase del jaciment (Casas, Nolla i Soler, 2018: figura 307, 4 i 12).

No obstant això, la major part d'agulles semblen tenir un ús domèstic més comú, tot i que en alguns casos no podem identificar-les amb claredat a causa de la seva conservació precària

o incompleta. El seu nombre és força elevat en l'àmbit del jaciment i més restringit en el de l'abocador del sud-est. En general, totes pertanyen al període altimperial, amb predomini d'aquelles aparegudes en nivells del segle III, entre les quals s'inclouen els sis exemplars de l'escombrera. Essent un objecte tan simple (un filferro amb l'extrem punxegut), no podem considerar que hi hagi una tipologia específica (figura 78, 19 a 21, 23 a 25). No obstant això, alguna d'elles és una mica més elaborada i robusta, com l'exemplar número 21 de la figura 78, amb un cap més gruixut i quasi acabat en oliva, com les sondes mèdiques de l'època —com les tres que veurem més endavant.

Entre els objectes d'ús personal, cal assenyalar la presència d'alguns fragments de fíbula i agulles de sivella, certament escassos en època romana en aquest jaciment i de conservació ben miserable, ja que l'agulla és tot el que ha quedat de la fíbula de la qual formava part. A diferència del que passa en altres jaciments, només n'hi ha quatre en tot el jaciment (un cinquè exemplar és més dubtós), la meitat de les quals provenen d'aquest abocador (figura 78, 27 i 28).

Alguns petits bronzes sembla que també han de relacionar-se amb els complements per a ús personal (civil i militar), segurament fixats sobre materials relativament durs, com el cuir. En aquest sentit, la làmina de forma rectangular, obtinguda doblegant o plegant una fulla de bronze molt prima, pertany a l'extrem d'un cinturó o una corretja, a la qual estaria fixada mitjançant uns petits claus que travessen les dues parts de la placa, amb les puntes vinclades a la part inferior (figura 79, 9, i figura 80, 10). A l'interior de la peça, a la part doblegada encara es conservaven restes de cuir, convertit gairebé en una pols de color marró-gris. Les fines làmines rectangulars doblades, semblants a l'anterior però més petites, haurien tingut una funció similar o formarien part del remat de l'extrem d'un altre cinturó o corretja de cuir. Una d'elles també té tres petits orificis on anirien tres petits claus que la fixarien sobre el cuir (figura 79, 5 i 6).

No sabem si els dos discs amb perforació central també haurien format part del seguit d'objectes i aplics ornamentals sobre peces de vestir, cinturons o bé arnesos de cavall (figura 79, 7 i 8). També és possible que, simplement, s'haguessin clavats damunt de qui sap quin objecte de mobiliari (caixa, armari, porta), amb funció estrictament decorativa. Una versió més elaborada, amb relleu en forma de petit plat o tapadora, hauria tingut la mateixa funció (figura 78, 1).

En aquest breu apartat de complements de mobiliari podem afegir altres objectes que tenen estreta relació amb ells, encara que no es tracta estrictament de peces decoratives, sinó funcionals. Per exemple, un tirador format amb una tija llarga i doblegada, amb l'extrem superior acabat en forma d'un ample arc o cercle en el seu extrem visible i a l'altra part amb dues pues punxegudes que permetien la seva inserció sobre una fulla de fusta. En aquest cas, ha perdut l'anella que penjaria de l'extrem circular (figura 78, 2).

Per finalitzar, afegim el pestell d'un pany de bronze, d'excel·lent disseny i amb un complex conjunt de perforacions en les quals inserir la clau adequada per poder obrir la porta de la cambra o el moble al qual pertanyia (figura 78, 31). No podem relacionar-lo amb cap de les claus de ferro que hem analitzat en un apartat precedent, ja que és impossible obrir aquest pany sofisticat amb una clau de pues gruixudes com les de ferro.

En un altre apartat hem tingut l'oportunitat d'assenyalar la presència de peses de xarxa elaborades amb plom. Aquesta vegada, i com a complement, assenyalarem la troballa de dos hams elaborats amb bronze, de mides diferents i d'excel·lent qualitat i bona conservació (figura 78, 29 i 30). És un tipus d'objecte molt habitual en jaciments d'època romana en aquest territori tan proper a la costa i, de fet, hi ha exemplars en jaciments d'època ibèrica. Els paral·lels, per al període romà, són inacabables i de poca utilitat. Recordem, per exemple, l'extensa relació



Figura 78. Objectes de bronze. Plaques, claus, agulles, nansa de perol, hams, pany de porta i instruments quirúrgics



Figura 79. Objectes de bronze. Plaques, fragments d'olla, botons, cadenes, nanses i cullera. Les peces 5, 6 i 9 corresponen a l'extrem de cinturons o tires de cuir a les quals anaven fixades. La 9 probablement pertany a una part de l'equipament militar

publicada per Feugère, d'identica forma, també associats a peses tubulars de plom, però d'un context tardorepublicà (Lattes, Llenguadoc, entre el segle IV i I aC) (Feugère, 1992: figura 11 a 14).

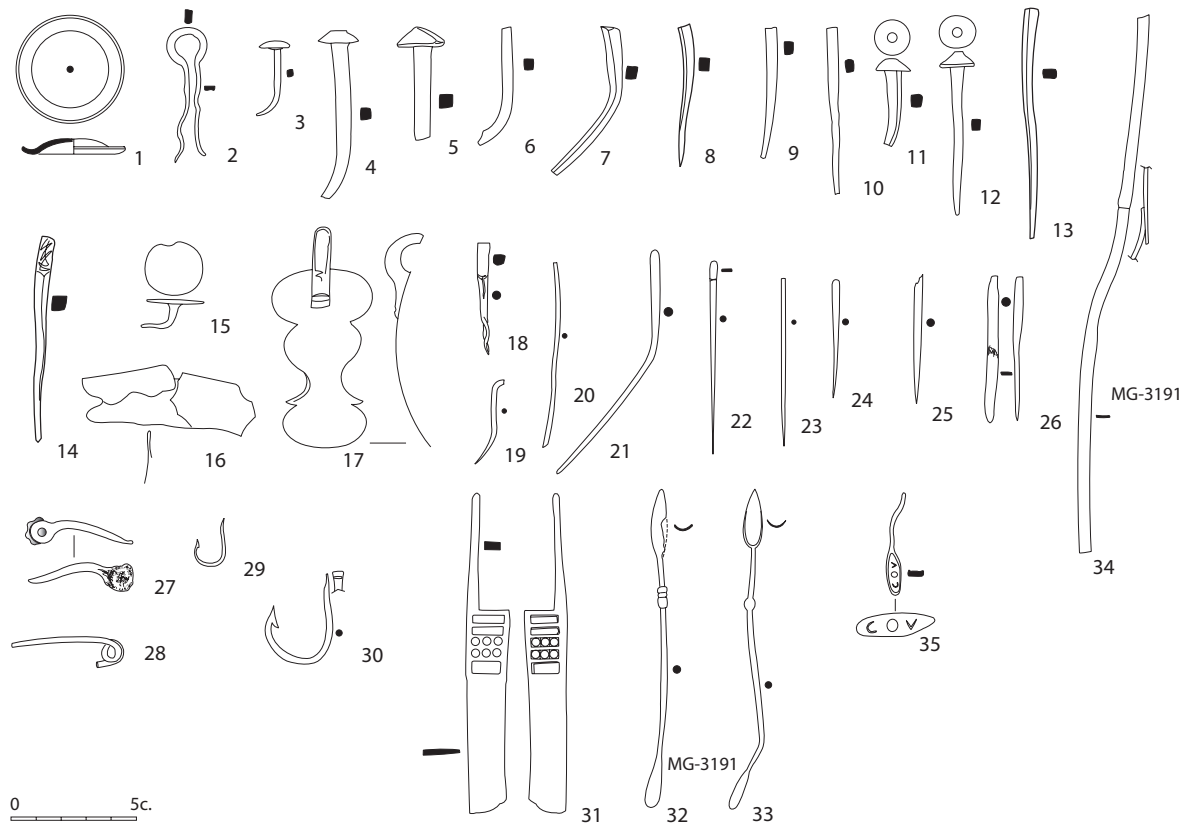
Pel que fa a recipients de cuina o relacionats amb les activitats que li són inherents, trobem una mena d'aplic amb una nansa a la part superior, de gran qualitat i elaborat disseny, que pertany a una olla o recipient similar (figura 78, 17), així com fragments d'un objecte impossible d'identificar, format per dues fines làmines unides entre elles per una sèrie de petits reblons, també de bronze. La seva corrosió i mala conservació impossibilita qualsevol interpretació fiable, però és probable que es tracti del cos d'una altra olla o d'un recipient similar (figura 79, 3 i 4).

Val la pena fixar-se en una cullera de bronze, amb el mànec trencat (figura 79, 12 i figura 80,9). Es va fondre d'una sola peça i es va polir amb cura. El metall i el seu acabat polit, com en el cas de l'aplic del recipient citat fa poc, és d'una gran qualitat, lluent sota una fina capa d'òxid que es desprèn fàcilment. És més que possible, d'altra banda, que també hàgim d'incloure entre els atuells domèstics una nansa de sítula apareguda durant la campanya de 2018 (figura 79, 14 i figura 80, 11). Molt ben elaborada, és prima però al mateix temps robusta, i respon a un model habitual i estès a tot l'Imperi.

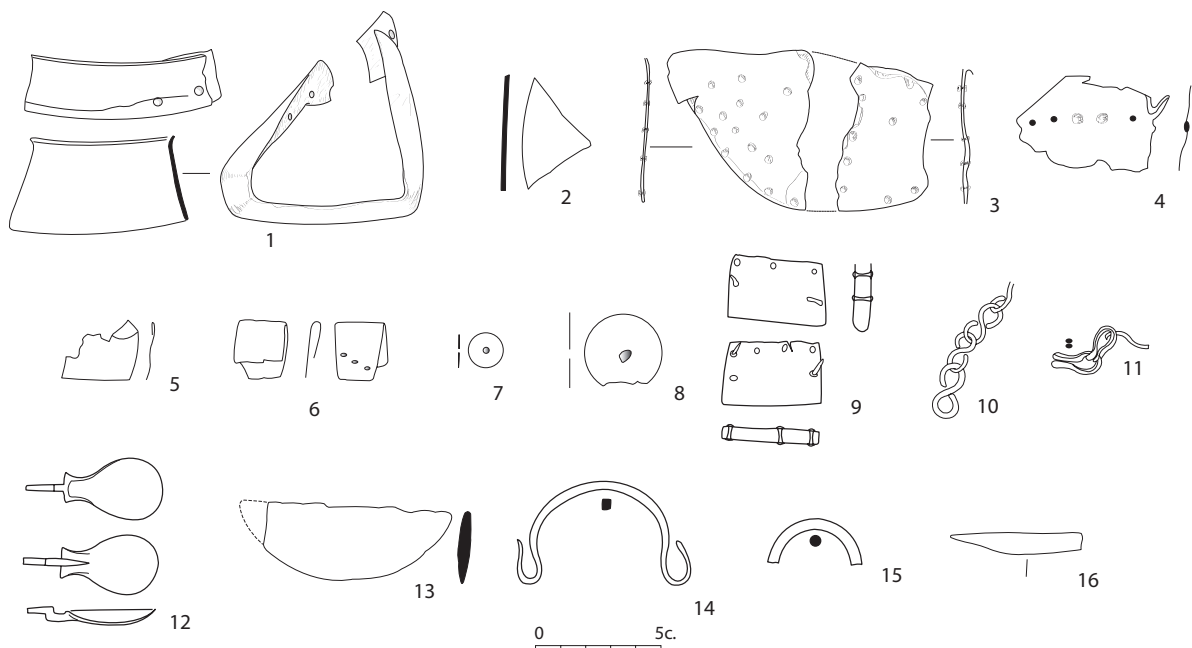
La resta de peces i fragments són difícilment classificables, o bé pertanyen a una àmplia gamma d'estris amb usos diversos i sense que sigui possible establir més grups en funció de la seva forma o ús, a banda dels petits instruments de cirurgia, que deixarem per al final.

Els més notables són fragments i baules de cadenes, de formes diverses i en diferents estats de conservació. Les més notables són dues cadenes de forma i elaboració ben diferents (figura 79, 10 i 11). La primera està formada per baules amb forma de vuit, amb els extrems oberts i vinclats fins a tocar la part central del segment. En la segona, les baules adopten una forma que encara s'usa actualment, obtingudes a partir d'una anella que s'estira i es doblega sobre ella mateixa fins que els dos extrems es toquen.

Entre els bronzes que no podem classificar, hi ha dues pues de secció circular o quadrada, una amb l'extrem inferior vinclat en espiral com una barrina, que podria ser un petit punxó (figura 78, 18). L'altra, amb la part superior de secció circular i la inferior plana, com un petit bisturí (figura 78, 26). També trobem alguns fragments de placa de diversa tipologia, alguna de les quals té un gruix uniforme i ens recorda (amb totes les precaucions) aquelles plaques sobre les quals s'inscrivia el *titulus* (figura 79, 2). D'altres, finalment, no semblen altra cosa que reblons o reforços fixats al voltant d'una tija o un pal de fusta o bé podríem suposar que ens trobem davant d'una base o suport de recipient, ja que la peça té forma troncocònica i base triangular, amb els dos extrems units per dos petits reblons, també de bronze (figura 79, 1). En altres casos, ens trobem davant de fragments de ganivets o fulles tallants de mida petita (figura 79, 13 i 16).

Hem deixat per al final la mitja dotzena d'instruments de cirurgia, que es poden identificar i classificar sense cap mena de dubte (en el jaciment hi ha altres agulles compatibles amb un ús quirúrgic), atès el seu especial interès, encara que solen ser bastant habituals en establiments d'època romana de la zona durant l'alt imperi. Tots tres van aparèixer junts en l'estrat 3191, al costat d'una llarga i prima tira de bronze, dins d'un petit nínxol o rebaix natural de la roca a poca distància de l'abocador sud-est, per la qual cosa considerem que molt probablement formaria part de la mateixa escombrera o dels materials que van quedar escampats al seu voltant quan s'hi van abocar les terres i les restes de desenrunament al final de la vida de l'edifici (figura 78, 32 a 35).



Dos instruments complets s'identifiquen amb tota claredat amb *ciatiscomeles* i estan formats per una tija prima de secció circular, decorada amb un nus amb forma d'esfera sola o triple a la part més propera a la cullereta. Aquest és allargat, amb l'extrem una mica punxegut i de secció lleugerament còncaua. A l'extrem oposat hi ha l'acabament del nucli en forma d'oliva (figura 78, 32 i 33). És un dels petits instruments més usuals per a la preparació i l'aplicació de medicaments, al mateix temps que l'extrem més gruixut servia com a sonda o dissector rom per a la revisió de les ferides (Borobia, 1988, 32 i figura CIII: 23 i 25). És molt possible que els fragments d'un tercer exemplar, del qual només s'ha conservat part de la tija i l'extrem inferior del nucli en forma d'oliva pertanyi a la mateixa sèrie (figura 78, 35). Però en aquest cas, el nucli va ser aixafat i en una de les seves cares es van imprimir en relleu els caràcters COV dins una cartel·la els quals, com havíem apuntat a l'inici d'aquest apartat, podrien correspondre al *tria nomina* del metge propietari de l'objecte. Això ens porta a especular si es tractava d'un autèntic professional adscrit a l'Administració, la qual cosa seria molt lògic en un establiment de caràcter públic com la *statio* de Mas Gusó.



Figura 80. Objectes de bronze. 1, mecanisme d'un pany; 2, agulles; 3, nansa d'olla; 4, claus; 5, base triangular d'un recipient; 6, xarnera de moble; 7 i 8, cadenes; 9, cullera; 10, remat de l'extrem d'una peça de cuir; 11, nanses de sítula; 12, hams

## VIDRES

La quantitat de fragments de vidre a Mas Gusó és realment baixa en comparació amb els jaciments de referència més propers (Empúries i la vil·la de Tolegassos, equidistants de Mas Gusó), essent un material relativament rar i concentrat en estrats altimperials i, sobretot, als pertanyents a l'última fase propera a l'abandonament del jaciment. A part d'algunes dotzenes sense forma, a partir de les quals resulta impossible identificar formes, hem catalogat una cinquantena de fragments de recipients de diversos tipus, a més d'un excepcional fragment de vidre camafeu, del mateix tipus i qualitat que el got de Portland, com a referència més coneguda, al qual dedicarem un apartat especial (figura 82).

En la figura 81 hem agrupat tots els fragments amb forma, incloent una dena de collaret de pasta vítria i un fragment de vidre de finestra (figura 81, 42 i 43). La resta pertany a plats, copes i ampolles de diversa tipologia. Cap d'ells no sembla correspondre a unguentaris, que segurament es relacionen millor amb el món funerari. D'altra banda, resulta difícil associar els diferents fragments a la clàssica tipologia d'Isings (1957), amb comptades excepcions, a part de formes de restitució dubtosa. I, tot i així, les formes que poden associar-se a la tipologia d'Isings constitueixen variants que s'allunyen o s'apropen al tipus que hauríem de considerar estàndard, sense que casin exactament amb el que correspondria.

En aquest sentit, les vores de copa números 1, 2 i 6 de la figura 81 recorden la forma Isings 96, datada en el segle III, i la número 5 de la mateixa figura a la Isings 107, datada al segle IV (Girard, 2010, 106 i 109). D'altra banda, les vores d'ampolla o flascó de diverses mides, amb vora horitzontal i engruixit (figura 81, 19), podrien pertànyer a unguentaris de la forma Isings 26, del segle I (encara que aquests són de mida més gran) o millor encara, a les ampolles de les formes 50-51, igual que la nansa número 41 de la mateixa figura. Ara bé, el flascó Isings 101, del segle III, sol tenir el mateix tipus de coll i vora. De manera similar, però de parets més primes i delicades, les tres vores número 20 a 22 de la figura 81 poden associar-se a la forma genèrica Isings 92-93, del segle II, encara que faltant la resta del recipient és arriscat atribuir-les a aquesta o a qualsevol altra forma similar (també serien compatibles amb la forma Isings 104). En darrer lloc, identifiquem fragments de cinc plats assimilables a la forma del segle III, Isings 97, tot i que cadascun d'ells té acabats diferents en la forma i les motllures de la vora, en els dos primers, o en l'estructura del peu en els tres últims (figura 81, 11 i 14, 31, 33 i 37). En aquest cas, la cronologia genèrica que s'atribueix a la forma coincideix amb la dels estrats de l'escombrera d'on procedeixen.

A partir d'aquí, la resta del conjunt el componen gots de diferent forma i categoria, amb unes característiques concretes i diferents per a cadascun. L'única cosa que tenen en comú és la seva cronologia, que estratigràficament s'ha de situar cap a mitjan o el tercer quart del segle III. D'una banda, trobem el que considerem plats/escudelles de diferents formes i acabats; uns més profunds i altres aparentment més plans; amb vores engruixides i girades cap a l'exterior, o més primes i sensiblement girades cap a l'interior (figura 81, 9, 10 i 16). És possible que en els dos primers casos es tracti de copes amb el coll i la vora molt inclinats, cosa que ens és impossible determinar.

Pel que fa a les bases, hi ha quasi tantes formes com fragments recuperats. Sembla bastant clar que algunes s'han d'associar amb les ampolles Isings 90 (figura 81, 24 i 26), mentre que les altres pertanyen a ampolles i flascons de diferent forma (figura 81, 27 a 31), i a plats o escudelles de diferents mides, la forma concreta dels quals ens serà impossible determinar, tot i que no és desgavellat suposar que pertanyen a diverses variants de la Isings 97, del segle III

(figura 81, 32 i 35 a 40). En qualsevol cas, també procedeixen de diversos estrats de mitjan i segona meitat del segle III.

En darrer lloc, cal citar un fragment de vidre pla i amb una vora totalment roma, pertanyent a una finestra (figura 81, 42). No és un fet insòlit ni de bon tros desconegut a la regió. Recordem, a tall d'exemple, els diversos exemplars procedents de la vil·la de Tolegassos, algun dels quals fins i tot havia estat decorat amb incisions formant una espiga o una mena de motiu vegetal (Casas, 1989, figura 84, 9). Recordem que el vidre per a finestres, durant la república, era considerat com un símbol de riquesa, el qual no estava a l'abast de totes les capes de la població (Girard, 2010: 50), el que explica que no sigui gaire habitual la seva troballa en la major part de jaciments. Potser el caràcter públic de l'edifici de Mas Gusó va propiciar que fos dotat d'aquest element, que deixa passar la llum al mateix temps que protegeix de la intempèrie, i lligaria amb altres elements decoratius de cert luxe o prestigi apareguts en el jaciment i a la mateixa escombrera que ara estudiem.

Per acabar, no podem passar per alt el fragment al qual ens hem referit en primer lloc: el vidre camafeu, elaborat amb una pasta de color blau fosc i decorat amb motius en relleu, de color blanc ivori, igual que el vas de Portland o l'anomenat «got blau» de la *via dei Sepolcri* a Pompeia (Girard, 2010: 65, figura 27). La decoració del nostre fragment es compon de dos personatges masculins nus, atlètics i proveïts de sengles vares (segurament llances) que sostenen a la mà. L'estil és típicament augustal; un neohel·lenisme molt en voga durant el principat (figura 82). Quant als personatges, tot i trobar-se molt incomplets, en un primer examen havíem proposat identificar-los amb els Dioscurs (Casas, Nolla i Soler, 2018: 383-385). De fet, no és tan clar i caldria trobar una altra interpretació. La forma tubular i la mida del fragment, que sembla correspondre al coll d'una ampolla, no deixa espai per a cap altre element darrere dels dos personatges, i per a cap dels símbols que solen acompanyar els Dioscurs. Per altra banda, el de l'esquerra és volgutament una mica més petit que el de la dreta, traduint, potser, les diferents categories dels personatges. Podríem fer diverses hipòtesis i interpretacions, cap de les quals resoldria definitivament la qüestió. Una d'elles seria veure en els dos barons nus Aquil·les i Pàtrocle. Una altra possibilitat seria (lligant-ho amb els Dioscurs), que els personatges pertanyessin al cicle dels argonautes. L'estil, la posició dels personatges, les llances que s'endevina que sosté cadascun d'ells, troben els seus paral·lels a la *Cista Ficoroni* (figura 82). Ho apuntem com a simple suggeriment, deixant la qüestió oberta.

La qualitat del fragment no és menor que la dels dos exemplars esmentats a l'inici de l'anterior paràgraf (i altres vasos similars), encara que tan sols ha arribat a les nostres mans aquest bocí que, per la seva forma, ja hem dit que pertany al coll, llevat que es tracti d'un recipient tubular amb una funció diferent a la d'una ampolla. En qualsevol cas, es tracta d'un objecte de luxe, de prestigi i potser de col·lecció. Una autèntica obra d'art d'elevat valor a causa de la seva complicada elaboració. Totes aquestes peces, que probablement no havien tingut un ús pràctic, es relacionen amb les altes esferes de la societat, classes benestants que tenien accés a elles, que les consideraven autèntiques obres d'art, dins la mateixa categoria que les pintures o les escultures que decoraven algunes mansions. Hem de tenir en compte la complexitat de la seva elaboració. Havia de crear-se un primer recipient de vidre bufat i, mentre aquest es trobava en avançat procés de refredat, se submergia en un recipient amb vidre fos (blanc, aquest cop) per recobrir la part que interessava (o tot el got), perquè a continuació un autèntic orfebre del vidre retallés i tallés les figures desitjades a la capa exterior blanca fins a obtenir el motiu desitjat, deixant al descobert la capa inferior blava que servia de fons a l'escena representada en relleu blanc. Exactament igual que un camafeu. Pel que sembla, segons els experts, el got de

Portland va requerir dos anys de treball per ser elaborat (Girard, 2010, 65), i aquest no sembla que tingués una qualitat menor.

La pregunta que ens plantegem des de la seva troballa és, què feia un exemplar tan notable a Mas Gusó? Una peça que només es trobava a l'abast de les elits i no del personal encarregat de la *statio*, encara que fos sota la tutela de l'Administració. Ni tan sols un comandant de lloc hauria tingut accés a un objecte d'aquest tipus. I la resta de la petita guarnició havia d'estar



Figura 81. Vidres. El núm. 42, pla, pertany a una finestra



composta d'elements que, segons les fonts, no eren precisament els millors de l'exèrcit. En aquest sentit, és extremadament interessant el treball de Petracchia, sobre els *stationarii*, el paper que haurien de tenir i el que realment exercien en massa ocasions, i la conclusió que «si può supporre che gli stazionari si collocassero a un livello mitjà-basso nella compagini milités i burocràtica» i, en moltes ocasions, fins a arribar a delinquir: «[...] gli stationarii in quell'epoca depredavano coloro che avrebbero dovuto protegiré i vivevano nell'ozio, estorcendo cibo, denaro i quant'altro ai contadini poveri» (Petraccia, 2016, 50). És a dir, que cap dels estadants, gestors, comandaments o guardes —del que a l'època en què es va obrar el vas encara deuria ser un *praesidium*— no sembla que pogués tenir accés a una peça d'aquest valor. Tampoc no seria gaire lògic pensar que en algun moment s'hauria recollit, ja trencat, d'algun indret d'Empúries, com un objecte bonic que va cridar l'atenció d'algú de l'antic Mas Gusó.

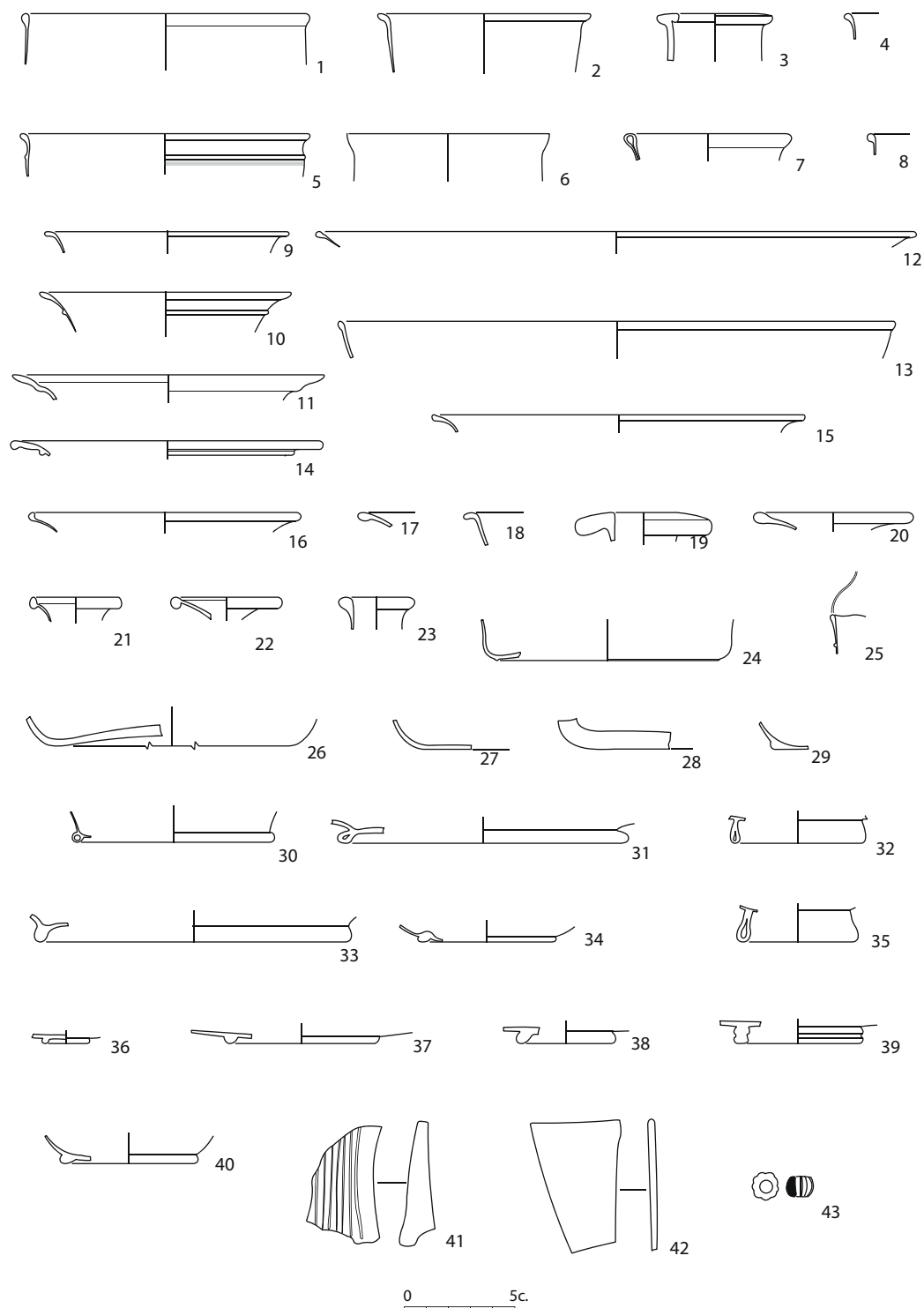

Figura 82. Fragment de vas camafeu, de vidre. La capa inferior és de color blau i el relleu amb dos personatges que sostenen sengles llances, de color blanc. A baix, decoració de la Cista Ficoroni, amb una escena dels argonautes, amb personatges del mateix estil a la banda dreta de la imatge



## TÈCNIQUES I MATERIALS DE CONSTRUCCIÓ

A partir de diverses restes localitzades a l'abocador, podem deduir les tècniques i els materials de construcció més utilitzats en els acabats i els complements de l'edifici i, fins i tot, en el seu embelliment. No són, ni de lluny, elements especialment espectaculars i ni tan sols luxosos, però sí molt valuosos a l'hora de comprendre alguns aspectes relacionats amb les obres.

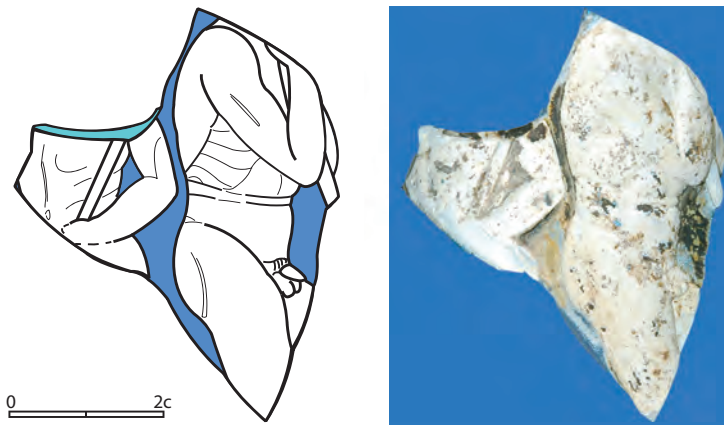
Ja hem comentat, abans, la presència de nombrosos claus de ferro, la major part dels quals s'hauria utilitzat per fixar les bigues i travessers de fusta que sostenien la teulada. Al seu damunt s'hi van col·locar *tegulae* i *imbrices* que constituïen, precisament, aquest teulat. La manera de posar-les damunt l'embigat i fixar-les entre elles, amb claus que les perforaven i clavaven a les bigues i morter que les unia entre elles, es manifesta a partir de grans fragments d'argamassa abocats a l'escombrera que adopten la forma de les peces que unien. S'han convertit en motlles o negatius de les teules i mostren, sovint, l'empremta de la unió d'unes i altres, en paral·lel o en biaix en el cas de pertànyer a la unió entre diferents trams de teulada que coincidien en una cantonada a dues vessants. Aquestes motlures mostren, sobretot, les rebaves de les vores de *tegulae* posades a sota i la corba produïda pels *imbrices* posats a la part superior de la unió de dues teules planes. El gruix del morter és considerable i, sumat al de les teules, constituïa un pes notable damunt l'entramat de bigues.

Una altra qüestió té a veure amb la decoració (suposem que interna) dels murs. Estem pensant, concretament, en una quantitat més que notable de revestiments de paret amb restes de decoració pintada. Ni pel seu estil ni per la seva aparició en els nivells de l'abocador poden considerar-se antics. Dificilment haurien romàs enganxats als murs que decoraven, sense alteracions, durant gairebé tres segles. D'altra banda, encara que de vegades resulta difícil atribuir les restes de pintura mural aparegudes en el territori entre el segle I aC i I dC a algun dels estils pompeians (la distància va diluint els estils originals), en absolut podríem incloure cap de les restes de Mas Gusó en algun dels estils en ús durant els inicis de l'alt imperi, fins i tot tractant-se dels de zones perifèriques. Fins i tot essent la decoració d'un edifici tan prosaic, com una caserna o una *statio*, la simplicitat dels motius no quadra amb la decoració parietal que correspondria a la fase inicial, tardorepublicana, o a possibles remodelacions d'època augustal. Considerem que han de pertànyer a la darrera fase de l'edifici, ja ben entrat el segle III, que es va abandonar cinquanta o setanta anys després, motiu pel qual es va formar l'escombrera on van aparèixer.

Tot i l'elevada quantitat de restes, la seva gran fragmentació impedeix poder restituir amb precisió els panells decoratius, essent possible tan sols una aproximació parcial. El que sí sembla





Figura 83. Empremses de teules deixades damunt dels blocs de morter





Figura 84. Tessel·la de vidre blau i dena de collaret



Figura 85. Reconstrucci3 de la decoraci3 pintada de diferents murs, a partir dels fragments trobats a l'abocador

més probable és que provinguin tots d'un mateix àmbit, habitació o espai, atesa l'homogeneïtat dels senzills motius decoratius. La composició és simple, a base de línies rectes o formant panells rectangulars creuats per aspes, sobre fons blanc, groc, verd o vermell, sense cap element complementari. A vegades veiem altres tipus de motius geomètrics, formant grans rodones plenes de vermell i delimitades i envoltades per cercles més estrets fets amb pintura negra. En altres fragments, el fons blanc està pigallat de petits cercles de menys d'1 cm, arrencats formant una línia recta. També, en una tercera sèrie de fragments, la successió de línies vermelles (amples), grogues i negres (estretes), sempre sobre fons blanc i poques vegades gros, s'uneixen en un extrem per formar un gir o un angle que deixa endevinar l'inici d'un arc, com si els panells decorats estiguessin formats per grans rectangles amb la part superior o inferior no recta, sinó corbada endins, com en un segment de cercle (figura 85).

Aquesta composició tan senzilla, prosaica però a la vegada elegant, ens situa davant d'estils tardans, sens dubte altimperials i més aviat propis dels segles II-III. No obstant això, el fet que pertanyin a un edifici que en principi no hauria de disposar de gaires luxes ni d'una decoració excessiva, indica l'interès de dotar-lo de cert acabat noble, fins i tot malgrat la sobrietat d'aquests motius decoratius. Això estaria en relació amb l'aspecte fins a cert punt monumental de la porta d'entrada, flanquejada per dues columnes externes que sostenien un frontó, segurament triangular. És possible que pertanyin a la part més noble; a l'ala de l'extrem nord, a la qual atribuïm la funció d'*aedes*, sala d'estendards i dependències del comandant.

Un altre objecte, que si no es tractés d'una troballa aïllada hauríem de relacionar amb un element luxós, és una tessella de vidre blau (figura 84). Difícilment podem pensar en l'existència d'un mosaic policromat i amb tesselles de vidre; però, posats a especular, podia haver format part d'un emblema no gaire gran, situat a la sala noble o *aedes* de la *statio*.

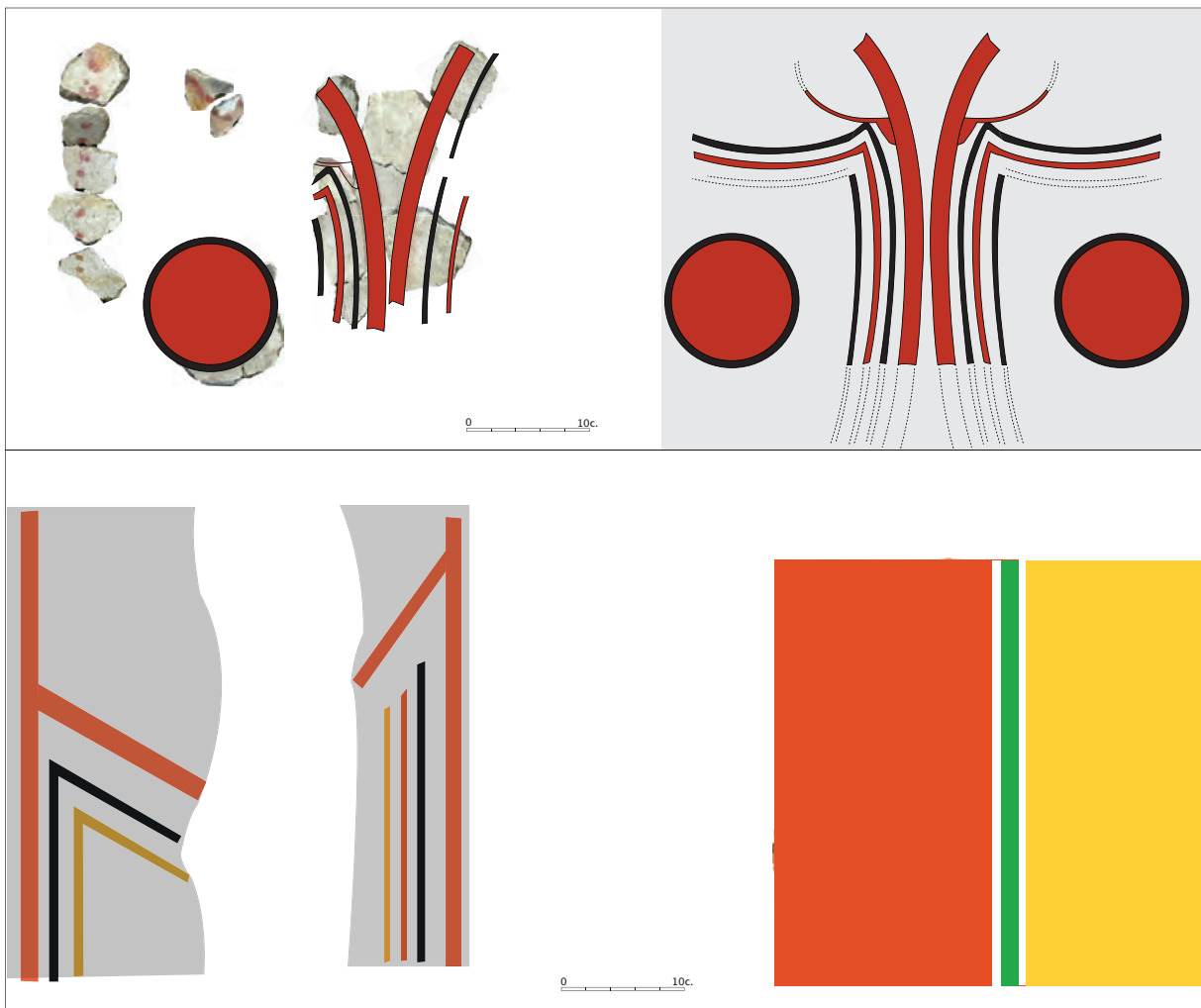
## CONSIDERACIONS CRONOLÒGIQUES

A partir del material recuperat de tota mena, abundantíssim, no sembla complicat ni dificultós proposar una cronologia precisa, fixa, a la formació d'aquell abocador que suposem que caldria posar amb l'abandonament de la *statio*, que semblaria que es va fer a consciència i desmantellant l'edifici potser amb la intenció que no pogués ser reocupat almenys immediatament. Sigui per aquesta acció o per altres raons que se'ns escapen, el cert és que el lloc de Mas Gusó no tornà a ser habitat fins a uns quants segles més tard i de tal manera que no manté amb la *statio* cap mena de relació. Quan fou bastit no se sabia l'existència de la llarga ocupació del lloc des d'època neolítica fins al tercer quart de la tercera centúria. En la introducció s'han donat detalls apreciats durant el procés d'excavació que porten a acceptar sense problemes aquests plantejaments.

Aquestes observacions lliguen, també, amb les característiques del material arqueològic recuperat, abundantíssim i molt divers, que tal com hem anat veient en l'anàlisi detallada dels diferents grups permet constatar una gran uniformitat i una precisa proximitat cronològica que sense gaires dificultats permet datar aquells objectes, sobretot els ceràmics amb vastíssimes sèries que faciliten aquestes operacions, entre, *grosso modo*, el 225 i el 275, amb un biaix devers els anys finals del tercer quart d'aquell segle.

Sortosament, tenim a l'abast diverses excavacions rigoroses de diferents jaciments del territori que han permès identificar potents nivells arqueològics amb cronologies gairebé coincidents on, amb més o menys quantitat, constatem la presència del mateix tipus de material i de les mateixes formes. Aquestes coincidències serveixen per confirmar les datacions proposades i plantejar-se quines relacions hi podia haver hagut entre Mas Gusó i algun dels jaciments més pròxims amb cronologies d'abandonament idèntiques.<sup>1</sup>

Tot seguit passarem revista a aquests jaciments per posar de manifest les grans semblances entre uns i altres que serveixen per corroborar les nostres propostes.<sup>2</sup> Fem-ne una llista: la vil·la de Tolegassos (Viladamat), amb un abandonament pacífic dins del tercer terç del segle III, diversos sectors de la ciutat regular d'Empúries (l'Escala) amb un abandonament pacífic definitiu vers el 270, determinats nivells de la vil·la de Pla de Palol (Castell-Platja d'Aro) formats entre la fase I i II, els estrats de destrucció lligats a l'incendi de Vilauba (Camós) del darrer quart del segle III, els farciment superior de la torre romana de Casa Pastors (Girona),

---

1 Pensem en Tolegassos (Viladamat), a ben poca distància física de la ciutat regular d'Empúries (l'Escala).

2 En l'anàlisi per tipus ceràmic ja hem tingut ocasió de referir-nos a aquests conjunts. Ara ho farem globalment.

amb un moment final de formació d'època tetràrquica, i nivells relacionats amb l'abandonament puntual de la vil·la dels Ametllers (Tossa de Mar), del segle III avançat.

També ha estat il·lustratiu observar el material arqueològic propi de nivells d'època de Septimi Sever, vers el 200, abundosos, i que permeten observar i contrastar similituds i diferències amb la cultura material de dues generacions més tard —Tollegassos, novament, Llafranc (Palafrugell), Pla de Palol, Pla de l'Horta (Sarrià de Ter), Puig Rodon (Corçà), Puig de Sant Grau (Caldes de Malavella), etc.

Les similituds amb Tollegassos són completes (com amb Empúries), cosa que no ens ha de sorprendre atesa la proximitat física entre unes estacions i les altres (3 o 4 km en línia recta).

Amb diversos sectors de la ciutat regular d'Empúries passa semblantment. Ens interessen, sobretot, els nivells de destrucció de l'ambulacre occidental del fòrum urbà i de la taberna associada (Aquilué *et al.*, 1984: 199-237). Un incendi puntual afectà aquell sector del conjunt monumental que s'ensorrà. El material recuperat, prou clar i ben definit, proposava una datació de mitjan i tercer quart del segle III. Hem identificat *ts* africana C, amb les formes Hayes 48A, 48A o B, Hayes 50, *ts* africana A2 amb les formes Hayes 14 i 15, 6B, 9B, ceràmica coríntia decorada a motlle, ceràmica africana de cuina, amb les formes 131 i 200, ben representades, ceràmica africana de pasta clara (*vas de nuit*), àmfora africana IB, IIC, Almagro 51, tripolitana, G-IV, etc.

Amb menys material però igual de significatiu és el que hom recuperà de l'interior de la gran cisterna del fòrum, amb la forma Hayes 50 de la *ts* africana C, la forma 15 de *ts* africana A2, la cassola Hayes 193 de cuina africana, ceràmiques africanes de pasta groga, àmfora africana IB, IIA *con gradino*, Tripolitana III, G-IV, Dressel 23 (Aquilué *et al.*, 1984: 467-475).

Finalment, convé adduir la ceràmica de l'excavació dels nivells superficials i d'abandonament d'un sector notable del *cardo* B, amb les formes Hayes 3B, 5C, 6C, 8A i B, 9A i B, 10, 14, 17, 20, 26-27, 31, 34, 140 i 160, en *ts* africana A, Hayes 45A, 48B, 49, 50A, en *ts* africana C, Clara B, ceràmica coríntia, africana de cuina amb el mateix repertori que constatem a Mas Gusó, ceràmica africana de pasta groga, comuna oxidada i ceràmica de cuina amb les mateixes formes i el mateix tipus d'àmfora i monedes de Gal·liè, Claudi II el Gòtic i una posterior al 270 (Castanyer *et al.*, 1993: 159-194).

A Pla de Palol (Castell-Platja d'Aro) s'explorà un conjunt important de nivells d'abocaments per colgar estructures en desús i aplanar un gran pati de treballs. Un dels més potents, amb gran quantitat de material, UE1368, ofería un panorama idèntic al de l'abocador de Mas Gusó. Entre la *ts* africana A2 hem identificat les formes Hayes 3B, 16 i 31; entre la *ts* africana C, la forma Hayes 50, amb Clara B, coríntia decorada a motlle, la mateixa ceràmica de cuina africana, àmfora africana IIA *con gradino*, Dressel 20, Dressel 2-4, G-IV, ceràmica africana de pasta groga i un conjunt imponent de ceràmica oxidada comuna amb les mateixes formes que detectem a la *statio* (Nolla, 2002: 127-136, figures 97 a 104).

Pot ser digna de ressenyar la presència a Tollegassos, Pla de Palol, Pla de l'Horta i Vilauba, en contextos del segle III avançat, de *ts* Africana A2 i C1, amb decoracions aplicades (Casas i Nolla, 2007: 163-183). És, sens dubte, un altre element de coincidència.

Pel que fa al farciment superior de la torre tetràrquica de Casa Pastors (Girona) assenyalem, entre la *ts* africana A2, les formes Hayes 6B, 7, 8B, 9B, 14A, 14B, 14/17, 15, 31 i, en *ts* africana C, Hayes 35, 48B i 50A. També hi ha ceràmica coríntia decorada a motlle, ceràmica africana de pasta clara i un conjunt de ceràmiques comunes oxidades, coincident. La moneda més moderna del conjunt és de Gal·liè (Nolla i Casas, 2009: 17-57).

No sembla, tal com s'ha anat exposant, que hi hagi dubtes a l'hora de datar la formació d'aquell abocador que cal posar directament relacionat amb l'abandonament de la *statio*, tal com es pot deduir de la seva composició i de les seves característiques ben evidents a través del procés d'excavació (*supra*). L'abocament s'ha de situar sense gaires dificultats en la vuitena dècada del segle III, entre el 270 i el 280, amb un material ben representatiu de la primera meitat i el segon terç d'aquella centúria. Com hem pogut albirar (*supra*), la presència de material residual és escassa, pràcticament inexistent. Els paral·lels, nombrosíssims, que s'han anat assenyalant convenientment en l'estudi de la cultura material aplegada, de jaciments pròxims, amb contextos sovint ben datats han fet possible arribar a aquestes conclusions.

A una escala més global, tot i ser conscients de les variacions pròpies de cada àmbit regional, jaciments més allunyats no fan altra cosa que confirmar aquest panorama. Molt interessant ens sembla l'abocador acabat de publicar (Roig, 2017: 185-207) de la vila dels Castelletes (la Canonja), molt propera a Tarraco i que podria haver estat afectada pel cop de mà dels francs del tercer quart del segle III (sobre aquest afer, Macias *et al.*, 2013: 193-214; Roig, 2017: 201-203; Roig, Gimeno i Garcia, en premsa) El panorama és tan pròxim, sobretot pel que fa al material d'importació, que sembla part d'un mateix conjunt. Dominen, entre les ceràmiques fines, les produccions africanes, l'A2, sobretot, i la C. Hi és també representada la ceràmica coríntia amb decoració en relleu, amb percentatges modestos, ceràmiques vidrades romanes i *ts* hispànica clàssica i tardana. Hi ha una quantitat considerable de ceràmiques africanes de cuina, amb les formes característiques (Lamboglia 10A i 10B, Lamboglia 9), unes i altres amb envernissat interior, plats-tapadora (Ostia I, 261), cassoles exteriorment patinades i amb vora ametllada (Ostia III, 267), entre les més ben representades. Es van recuperar alguns orinals nord-africans de pasta groga i una àmplia col·lecció de ceràmica comuna oxidada i reduïda. Entre les àmfores assenyalem les formes Dressel 30, Keay 3A i B, Keay 6, Dressel 2-4, Dressel 7-11, Dressel 20, Dressel 14 i Keay 16B o C. Assenyalem també la recuperació de llànties de les formes Dressel 5C, Dressel 10 i Dressel 20.

Deixant de banda les peculiaritats pròpies de dos conjunts cronològicament idèntics però territorialment distants uns 200 km, que se'ns fan avinents en les clares diferències dels repertoris de les ceràmiques comunes on cada territori imposa determinades preferències, però també amb una relativa representació, al sud, de la *ts* hispànica amb formes tardanes que és inexistent, des de sempre, al territoris septentrionals del *conuentus*.

En un i altre dipòsit, la A i, gairebé en exclusiva, l'A2, està infinitament més ben representada que la C (71,5 % i 13,7 %). No ha d'estranyar-nos. És una constant en les estacions arqueològiques d'aquestes contrades. I si observem amb cert detall el repertori de formes, constatarem l'enorme similitud entre una i altra. Les formes, especialment les escudelles de les formes 14, 16 i 17, estan molt ben representades en ambdós jaciments i només destacaríem que el plat H31, característic de les produccions d'A del segle III, està molt ben representat al Castellet i, en canvi, és excepcionalment rar a Mas Gusó, una mancança que ens ha sorprès en tot moment i que no sabem explicar. Pensaríem que pràcticament totes les formes d'A2 representades eren produïdes al segle III, almenys en la primera meitat.



## CONSIDERACIONS GENERALS

Per què després de gairebé quatre segles aquell edifici, lligat a les autoritats militars i a la vigilància, el control i la gestió del camí d'Empúries, s'abandonà? Convé tenir present, en relació amb el fet que estem analitzant, que el conjunt de Mas Gusó no havia estat ni destruït, ni arruïnat ni afectat per accions exteriors que l'haguessin deixat malmès i hagués calgut abandonar-lo o traslladar-lo a un altre lloc. Si passà alguna cosa no ha deixat vestigis tangibles en el registre arqueològic que es puguin analitzar. Per tant, no podem donar resposta a la qüestió plantejada. Però queda clar que la *statio* fou desmantellada a consciència i abandonada, i que el lloc no tornà a ser ocupat fins a molts segles després, amb el mas dels Gusó.

És, recordem-ho, un període de canvis, dins d'allò que s'ha anomenat la «crisi del segle III», una etapa on constatem de manera puntual l'abandonament d'alguns establiments agrícoles i on caldria situar, amb totes les dificultats del món, la ràtzia dels francs que tants rius de tinta va fer córrer ara fa mig segle. Tanmateix, cap d'aquestes circumstàncies, ans al contrari, semblen raons que poguessin portar al desmantellament de la *statio*.

Va haver-hi un trasllat? És una possibilitat que cal considerar. Certament, no sembla gaire raonable que, en una etapa de canvis i enmig d'una probable crisi difícil d'avaluar, fos desmuntada sense més ni més una infraestructura d'aquelles característiques, perfectament operativa. L'excavació no va trobar cap indicatiu d'alguna dificultat, d'algun problema estructural que aconsellés l'abandonament del lloc. És cert que molts aspectes no deixen cap senyal en el registre arqueològic i podria ben bé tractar-se d'una d'aquestes qüestions. Ras i curt: si hi va haver trasllat és impossible constatar-ho.

El camí d'Empúries és una via molt antiga que vertebrava un territori de dimensions notables i d'una importància econòmica considerable. El nom, si no anem errats, és relativament modern però, tal com intentarem demostrar, és possible resseguir-ne l'existència des d'època remota.

A grans trets, aquest camí no és altra cosa que un vial que feia la circumval·lació del massís de les Gavarres i relligava espais territorials diferents amb la depressió Prelitoral, per on circulava el camí d'Hèracles, primer, i la via Augusta, després. Aquest vial, que seguia una direcció nord-sud (o viceversa), estructurava una complexa xarxa de camins que s'hi connectaven cap a llevant i cap a ponent i que, per tant, també comunicaven l'interior amb el mar. El camí d'Empúries es disposava cap a orient i cap al mar adoptant una forma peculiar, parcialment circular, per adaptar-se al perímetre del pregon massís muntanyós.

A dreta llei, el nom «camí d'Empúries» correspon al recorregut septentrional, però només cal observar detalladament el territori per constatar que forma una unitat indissoluble amb el braç meridional.



El nom defineix l'hipotètic punt d'arribada (o de sortida) de la via, tot i que indubtablement continuava més enllà, en diverses direccions, en camins que potser rebien altres noms.

Abans de la fundació de Gerunda relacionava diversos *oppida* entre ells, amb Empúries i amb el mar. Un cop fundada, posava en contacte directe els nuclis urbans de les dues *ciuitates* més importants del sector nord-oriental de l'actual Catalunya.

El recorregut meridional d'aquesta via resseguia la riba dreta del riu Onyar, als peus del congost d'aquest riu (l'actual carrer del Carme de la ciutat de Girona). A l'ibèric ple, l'*oppidum* del Puig d'en Rovira, a la Creueta, a la riba esquerra del curs fluvial, controlava l'accés al pla de Girona i el contacte directe amb el camí d'Hèracles, des d'on podies anar on volguessis. Aquell establiment no sembla que perdurés més enllà del 200 aC. El topònim del poble de Quart, per on continuava vorejant les Gavarres, certifica aquesta circumstància. Allí, en un punt indeterminat, hi hauria el mil·liari de la quarta milla, des de Gerunda, (uns 6 km). Llambilles, Cassà de la Selva i fins a Llagostera oferien àrees agrícoles de gran qualitat. El tronc principal de la nostra proposta s'adreçaria a llevant, deixant a tramuntana la muntanya, per Panedes, direcció Santa Cristina d'Aro. Nombrosos vestigis antics posen de manifest una densa ocupació d'un territori amb excel·lents capacitats agropecuàries. A partir de Santa Cristina el camí es bifurcava: un anava a Sant Feliu de Guíxols (*oppidum* del Fortim) i l'altre, el que considerariem el ramal principal del camí emporità, tombava direcció al nord, devers Platja d'Aro, Calonge, Palamós i més enllà, cap al passadís de Palafrugell, devers tramuntana. En un moment o un altre s'ajuntava amb el ramal septentrional.

Entre Calonge i la Bisbal es conserven vestigis d'un camí antic que de manera prou directa anava travessant els contraforts més orientals del massís (Nolla i Casas, 1984: 63-64). Aquest vial és el que lliga de manera més clara els trams nord i sud del camí d'Empúries i, de fet, li dona unitat. Altres de paral·lels i perpendiculars caldria considerar-los subsidiaris o, potser millor, complementaris.

El tram nord, el que és conegut amb el nom de «camí d'Empúries», començaria pròpiament on es troba actualment el Pont Major o Pont de l'Aigua, d'origen romà, augustal, però que se sobreposava a un antic gual que, des d'èpoques remotes, facilitava travessar el Ter, un riu d'importància notable que era, sens dubte, una barrera difícil de flanquejar en determinades èpoques de l'any. Resseguia els contraforts més septentrionals de la muntanya de Montjuïc per la ribera dreta de l'antic Ticer, devers el congost, *congustum*, amb una primera menció coneguda des de l'any 1007, un estretíssim pas entre muntanyes obert pel riu, que redueix enormement l'espai. Justament en aquell punt, en el congost, constataríem com la via Augusta circulava per la riba septentrional i el camí d'Empúries per la meridional. A partir d'aquell moment, la primera seguia recta vers tramuntana, mentre que la segona ho feia als peus de les Gavarres, cap a llevant. Per Celrà, Juià, Sant Martí Vell, Madremanya, Millàs, Monells, Anyells, Corçà, s'adreçava a Vulpellac, els Clots de Sant Julià, Canapost i el puig de Sant Andreu, el gran *oppidum* indiget on el vestigis arqueològics del camí sovintegen.

Des del puig seguiria en línia recta cap a Bellcaire, on un doble ramal permetia envoltar el llac de Sobrestany i, ja, dirigir-se a Empúries. Al costat occidental de Sobrestany es localitzaria la *statio* de Mas Gusó, en un lloc convenient per acomplir els seus objectius, a curta distància del municipi romà.<sup>1</sup>

1 En depenia? És una pregunta que ha de quedar sense resposta. Nogensmenys, sembla raonable imaginar certes interrelacions.





Figura 86. Restitució hipotètica de Mas Gusó en la seva darrera fase  
Font: dibuix de David Vivó.



Aquest camí ha de tenir un origen preromà i facilitaria una bona connexió entre les Gavarres, amb la presència prou ben documentada d'estacions arqueològiques, entre les quals algun *oppidum* notable com el Puig del Castell, al terme municipal de Cassà de la Selva, o Castell Barri, al de Calonge. Aquell immens espai tenia una notable importància econòmica des d'un punt de vista ramader i, sobretot, per l'explotació del bosc. Aquell vial que feia la circumval·lació al massís hauria estat ben aviat punt de partida d'altres camins que penetraven en les terres baixes i planes de l'entorn amb una excel·lent potencialitat agrícola. A partir de la baixa república aquest procés no només s'hauria consolidat sinó que s'hauria intensificat. Les vil·les i els diversos establiments rurals romans que s'han anat localitzant a redós del camí d'Empúries, ben nombrosos, certifiquen la vitalitat de la via i la seva importància.

Tenim molt poques dades sobre el control i la vigilància del camins d'aquest territori, i les poques que hipotèticament s'hi poden relacionar no són gens fàcils d'interpretar. Deixant de costat el vestigi epigràfic procedent de Figueres (Fabre, Mayer i Rodà, 1991: núm. 184, 169-170) que esmenta un *beneficiarius consularis* i que, versemblantment, cal posar en relació amb la vigilància i control dels camins. Si tinguéssim la seguretat que aquell *titulus* procedeix d'algun lloc de Figueres, cosa que sembla raonable, s'hauria de relacionar amb la via Augusta, el camí més important d'Hispania, en les proximitats de la frontera amb la Gallia Narbonensis, a més o menys dotze milles de distància.

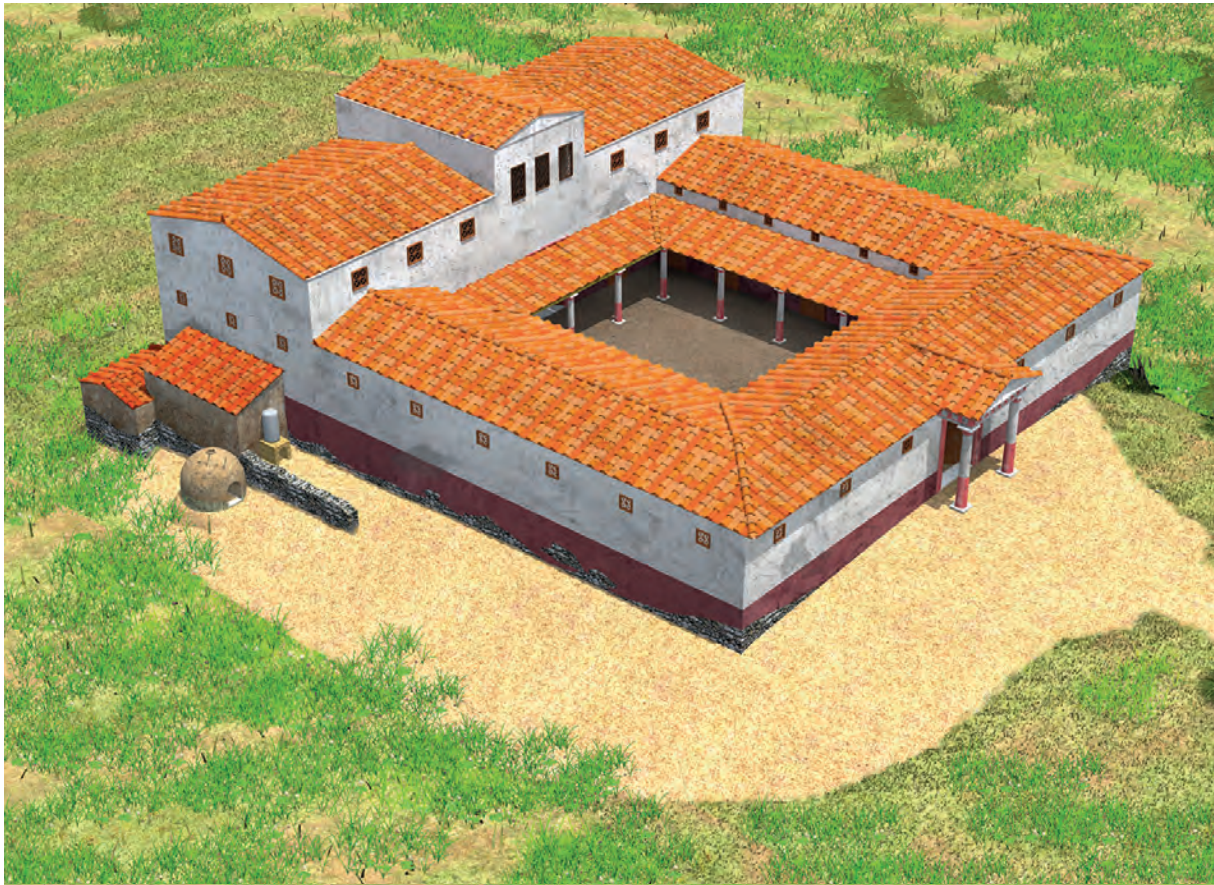
Arqueològicament parlant, la nova interpretació de Mas Gusó (Casas *et al.*, 2015: 243-260; Casas *et al.*, 2016: 117-132; Casas, Nolla i Soler, 2018) proporciona un element nou, molt important, sobre una certa presència militar al territori que pensem que cal posar en relació amb la vigilància viària, ateses les característiques de l'edifici i la seva llarga durada. En efecte, l'ocupació del lloc s'ha de situar al darrer terç / darrer quart del segle II aC amb una obra amb personalitat pròpia. Una generació i mitja després, durant la tercera dècada del segle I aC, l'edifici fou bastit amb murs d'*opus incertum*, de pedruscall i morter de calç, adoptà la planta simètrica i regular que mantingué pràcticament fins a l'abandonament final. És probable que fins a època augustal, un cop finalitzades les guerres civils, la tasca del destacament amb seu a Mas Gusó acomplís altres objectius militars més enllà del manteniment de la seguretat viària. Un cop finalitzada la tensió bèl·lica, Mas Gusó continuà dempeus. Aquesta dada tan modesta posa de manifest, segons el nostre parer, que la tria del lloc i que la principal funció dissenyada per l'establiment estava relacionada amb la circulació vial i la seva seguretat a l'entorn del nucli urbà emporità i del seu port que, recordem-ho, va ser fins a època comtal el més important a molta distància per al territori que anava des del cap de Creus a les costes del Maresme. Que sigui un element fins ara únic no ens ha d'enganyar. És més que possible que infraestructures similars, més o menys complexes, existissin en altres indrets i amb diverses cronologies.

És significatiu observar, a través del registre arqueològic, els pocs canvis i les poques deixalles generades pels ocupants de Mas Gusó entre mitjan segle I aC i la darrereria de la segona centúria, quan hi hagué reformes significatives que acabaren definint la fase final de l'edifici. Fa l'efecte d'una llarga continuïtat i, potser, la presència d'un grup humà poc nombrós que podria respondre a la llarga etapa de pau que significà, en aquestes terres, la *pax romana*.

Podrien, les primeres grans reformes detectades a Mas Gusó vers el 200, tenir a veure amb la crisi lligada a la guerra civil que va seguir la mort de Còmode, i amb una certa inseguretat conseqüència d'un repunt de l'activitat de bandits i lladres de camí ral? Podria ser i tindria certa lògica tot i que, tinguem-ho clar, no en tenim cap seguretat.

També se'ns escapa, sense que sapiguem veure-hi una explicació coherent i assumible, per què la *statio* fou desmantellada vers el 270-280 d'una manera plenament conscient. Ja hem plantejat més amunt (*supra*) la possibilitat d'un trasllat o la modificació de l'emplaçament que, no cal dir-ho, ni coneixem ara ni, probablement, mai.

## BIBLIOGRAFIA

- AQUILUÉ, X. (1995). «La ceràmica comuna africana». A: X. AQUILUÉ i M. ROCA (ed.), *Ceràmica comuna romana d'època alto-imperial a la península Ibèrica. Estat de la qüestió*. Barcelona: Museu d'Arqueologia de Catalunya, p. 61-74.
- AQUILUÉ, X.; MAR, R.; NOLLA, J. M.; RUIZ DE ARBULO, J. i SANMARTÍ, E. (1984). *El fòrum romà d'Empúries (excavacions de l'any 1982). Una aproximació arqueològica al procés històric de la romanització al nord-est de la península Ibèrica*. Barcelona: Diputació de Barcelona.
- BAILEY, D. M. (1988). *A Catalogue of the Lamps in the British Museum. Vol 2: Roman lamps made in Italy*. Londres: British Museum Publications.
- BAILEY, D. M. (1998). *A Catalogue of the Lamps in the British Museum. Vol 3: Roman Provincial Lamps*. Londres: British Museum Publications.
- BÉAL, J.-C. (1984). *Les objets de tabletterie antique du musée archéologique de Nîmes*. Nîmes: Musées d'Art et d'Histoire de Nîmes.
- BLASCO, M. (2015). «El trabajo sobre hueso, asta y marfil en Covalta. Evidencias de un taller de época ibérica». *Recerques del Museu d'Alcoi*, núm. 24, p. 43-58.
- BONIFAY, M. (2004). *Etudes sur la céramique romaine tardive d'Afrique*. Oxford: Archaeopress.
- BOROBIA, E. L. (1988). *Instrumental médico-quirúrgico en la Hispania romana*. Madrid: Impresos Numancia.
- BURCH, J.; CASAS, J.; CASTANYER, P.; COSTA, A.; NOLLA, J. M.; PALAHÍ, L.; SAGRERA, J.; SIMON, J.; TREMOLEDA, J.; VARENNA, A.; VIVÓ, D. i VIVO, J. (2013). *L'alt imperi al nord-est del Conuentus Tarraconensis. Una visió de conjunt*. Girona: Documenta Universitaria.
- BUSSIÈRE, J. (2000). *Lampes antiques d'Algérie*. Montagnac: Ed. Mergoil.
- CARANDINI, A. (ed.) (1981). *Enciclopedia dell'Arte Antica Classica e Orientale. Atlante della forme ceramiche I. Ceramica fine romana nel bacino mediterraneo (medio e tardo Impero)*. Roma: Istituto della Enciclopedia Italiana.
- CASAS, J. (1982). «La tomba de la Clota Grossa (l'Escala, Alt Empordà)». *Cypsela*, núm. 4, p. 157-163.
- CASAS, J. (1986). «Excavacions a la vil·la romana de Puig Rodon (Corçà)». *Estudis sobre temes del Baix Empordà*, núm. 5, p. 11-77.

- CASAS, J. (1989). *L'Olivet d'en Pujol i els Tolegassos. Dos establiments agrícoles d'època romana a Viladamat (Campanyes de 1982 a 1988)*. Girona: Centre d'Investigacions Arqueològiques de Girona.
- CASAS, J. (1992-1993). «Instruments de cirurgia en vil·les romanes de les comarques de Girona». A: *Annals de l'Institut d'Estudis Gironins*. Girona: Institut d'Estudis Gironins, p. 9-20.
- CASAS, J. (1998). «Llànties de la vil·la romana de Tolegassos (Viladamat)». A: *Annals de l'Institut d'Estudis Empordanesos*. Figueres: Institut d'Estudis Empordanesos, p. 23-93.
- CASAS, J. i MERINO, J. (1990). «Troballes de ceràmica vidriada d'època romana a les comarques costaneres de Girona». *Cypsela*, núm. VIII, p. 139-156.
- CASAS, J.; MERINO, J. i SOLER, V. (1991). «El poblat ibèric de Planells i les sitges ibèriques de Bordegassos (Sant Mori, Vilopriu)». *Cypsela*, núm. IX, p. 121-139.
- CASAS, J. i NOLLA, J. M. (1986-1989). «Un conjunt tancat amb ceràmica africana a la vil·la de Tolegassos (Viladamat, Alt Empordà)». *Empúries*, núm. 48-50, p. 202-213.
- CASAS, J. i NOLLA, J. M. (2007). «*Terra Sigillata* Africana C amb decoració aplicada en terres nord-orientals de l'antiga Tarraconense». *Empúries*, núm. 55, p. 163-183.
- CASAS, J. i NOLLA, J. M. (2008). «Un ensemble céramique de la fin du II<sup>e</sup> siècle après J.-C. à Puig de Sant Grau (Caldes de Malavella)». A: *Actes du Congrès de L'Escala-Empúries. 1er-4 de mai 2008. Les productions céramiques en Hispanie Tarraconaise. Actualité des recherches céramiques*. Marsella: Société Française d'Étude de la Céramique Antiqua en Gaule, p. 63-74.
- CASAS, J. i NOLLA, J. M. (2011). *Instrumental de hierro de época romana y de la Antigüedad Tardía en el N. E. de la península Ibérica*. Oxford: British Archaeological Reports Oxford Ltd.
- CASAS, J.; NOLLA, J. M. i SOLER, V. (2007-2011). «Ceràmiques corínties romanes al nord-est del *conuentus Tarraconensis*». *Empúries*, núm. 56, p. 235-247.
- CASAS, J.; NOLLA, J. M. i SOLER, V. (2018). *La statio romana de Mas Gusó. Vigilancia y control del territorio de Ampurias, Hispania Citerior, desde el siglo II a.C. al siglo III d.C. Estructura, secuencia e interpretación*. Oxford: British Archaeological Reports Oxford Ltd.
- CASAS, J. i SOLER, V. (2003). *La villa de Tolegassos. Una explotación agrícola de época romana en el territorio de Ampurias*. Oxford: British Archaeological Reports Oxford Ltd.
- CASAS, J. i SOLER, V. (2004). *Intervenciones arqueológicas en Mas Gusó (Gerona). Del asentamiento precolonial a la villa romana*. Oxford: British Archaeological Reports Oxford Ltd.
- CASAS, J. i SOLER, V. (2006a). *Llànties romanes d'Empúries. Materials augustals i alto-imperials*. Barcelona/Empúries: Museu d'Arqueologia de Catalunya.
- CASAS, J. i SOLER, V. (2006b). *Lucernas romanes en el extremo nordeste de la península Ibérica*. Oxford: British Archaeological Reports Oxford Ltd.
- CASAS, J.; CASTANYER, P.; NOLLA, J. M. i TREMOLEDA, J. (1990). *Ceràmiques comunes i de producció local d'època romana. I. Materials augustals i alto-imperials a les comarques orientals de Girona*. Girona: Centre d'Investigacions Arqueològiques.
- CASAS, J.; NOLLA, J. M.; PALAHÍ, L.; VIVÓ, D. i SOLER, V. (2015). «Mas Gusó. Una *statio* romana al *suburbium* d'Emporiae (Prouincia Hispania Citerior)». *Revista d'Arqueologia de Ponent*, núm. 25, p. 243-260.

- CASAS, J.; NOLLA, J. M.; PALAHÍ, L.; VIVÓ, D. i SOLER, V. (2016). «Mas Gusó: un establecimiento militar de época romana en el *suburbium* ampuritano». *Archivo Español de Arqueología*, núm. 89, p. 117-132.
- CASTANYER, P. i TREMOLEDA, J. (1999). *La vil·la romana de Vilauba. Un exemple de l'ocupació i explotació romana del territori a la comarca del Pla de l'Estany*. Banyoles: Ajuntament de Banyoles.
- CASTANYER, P.; SANMARTÍ, E.; SANTOS, M.; TREMOLEDA, J.; BENET, C.; CARRETÉ, J. M.; FÀBREGA, X.; REMOLÀ, R. i ROCAS, X. (1993). «L'excavació del kardo B. Noves aportacions sobre l'abandonament de la ciutat romana d'Empúries». *Cypsela*, núm. 10, p. 159-194.
- CASTANYER, P.; SANTOS, M.; AQUILUÉ, J.; TREMOLEDA, J.; PONS, E.; MARTÍN, A.; ROVIRA, M. C. i MATA, J. M. (2008). «Elaboración y comercio de plata y plomo en la *Emporion* griega y en los hábitats ibéricos de su entorno». *Revista d'Arqueologia de Ponent*, núm. 18, p. 270-291.
- FABRE, G.; MAYER, M. i RODÀ, I. (1991). *Inscriptions romaines de Catalogne. III. Gérone*. Bellaterra: Servei de Publicacions de la Universitat Autònoma de Barcelona.
- FERRER, J. (2012). «La lengua de las leyendas monetales ibéricas». A: A. G. SINNER, *La moneda de los íberos. Ilturo y los talleres layetanos*. Premià de Mar: Universitat de Barcelona, p. 28-44.
- FEUGÈRE, M. (1992). «Les instruments de chasse, de pêche et d'agriculture». *Lattara: Recherches sur l'économie vivrière des lattarenses*, núm. 5, p. 139-162.
- FEUGÈRE, M. (2007). «Les petits objets de Port Ariane a Lattes». *Lattara*, núm. 20, p. 545-552.
- GARCÍA, A.; CASAS, J. i NOLLA, J. M. (2017). «La necrópolis romana de Llafranc (Palafrugell, Baix Empordà). Darreres novetats». *Revista d'Arqueologia de Ponent*, núm. 26, p. 231-244.
- GIRARD, P. E. (2010). *Le verre antique. Usages et techniques. Le Proche-Orient, creuset de l'innovation verrière?* París.
- GOETHERT-POLASCHEK, K. (1985). *Katalog der römischen Lampen des Rheinischen Landesmuseums Trier*. Mainz: P. von Zabern.
- HAYES, J. W. (1972). *Late Roman Pottery*. Londres: British School at Rome.
- ISINGS, A. (1957). *Roman Glass from dated finds*. Groningen/Djakarta: J. B. Wolters Groningen.
- KEAY, S. J. (1984). *Late Roman Amphorae in the Western Mediterranean. A typology and economic study: the Catalan evidence*. Oxford: British Archaeological Reports Oxford Ltd.
- LLECHA, M. T. (1986-1989). «Inventari i catalogació de les agulles d'os d'Empúries al Museu Arqueològic de Barcelona». *Empúries*, núm. 48-50, p. 30-39.
- MACIAS, J. M.; MORERA, J.; OLESTI, O. i TEIXELL, I. (2013). «Crisi o invasió? Els Francs i la destrucció parcial de Tàrraco al segle III». A: J. VIDAL, *Más allá de la batalla. La violencia contra la población en el Mundo Antiguo*. Zaragoza: Pórtico, p. 193-214.
- MALFITANA, D. (2007). *La cerámica «corinzia» decorata a matrice. Tipologia, cronología ed iconografía di una cerámica greca di età imperiale*. Bonn: Rei Cretariae Romanae Fautores.
- MATTINGLY, H. i SYDENHAM, E. (1926). *The Roman Imperial Coinage. Vol II: Vespasian to Hadrian*. Londres: Spink & Son, Ltd.



- MENZEL, H. (1969). *Antike Lampen in Römisch-Germanischen Zentralmuseum zu Mainz*. Mainz.
- NOLLA, J. M. (ed.) (2002). *Pla de Palol. Un establiment romà de primer ordre a Platja d'Aro*. Castell-Platja d'Aro: Ajuntament de Platja d'Aro.
- NOLLA, J. M. i AQUILUÉ, X. (1984). «Notes sobre una cassola de cuina de ceràmica africana procedent d'Empúries». *Informació Arqueològica*, núm. 42, p. 51- 57.
- NOLLA, J. M. i CASAS, J. (1984). *Carta arqueològica de les comarques de Girona. El poblament d'època romana al nord-est de Catalunya*. Girona: Centre d'Investigacions Arqueològiques.
- NOLLA, J. M. i CASAS, J. (2009). *Arqueologia urbana a Girona. L'excavació Cuina de Casa Pastors*. Girona: Servei de Publicacions de la Universitat de Girona.
- NOLLA, J. M.; CASAS, J. i PRAT, M. (2018). «El jaciment tardoantic del camí de Sant Feliu de la Garriga (Viladamat, Alt Empordà)». *Empúries*, núm. 57, p. 53-83.
- NOLLA, J. M.; CASAS, J. i SANTAMARIA, P. (cur.) (2005). *In suo fundo. Els cementiris rurals de les antigues ciutats d'Emporiae, Gerundae i Aquae Calidae. Estudi General*, núm. 25.
- NOLLA, J. M.; CASAS, J. i SOLER, V. (2012). *Post mortem. La vinya del Fuster: l'espai funerari de la uilla de Tolegassos (Viladamat, Alt Empordà)*. Girona: Institut de Recerca Històrica / Universitat de Girona.
- NOLLA, J. M.; PALAHÍ, L. i VIVO, J. (cur.) (2010). *De l'oppidum a la ciuitas. La romanització inicial de la Indigècia*. Girona: Servei de Publicacions de la Universitat de Girona.
- NOLLA, J. M. i SIMON, J. (2019). «El material ceràmic». A: A. COSTA, L. PALAHÍ, J. M. NOLLA i D. VIVÓ (ed.), *La vil·la romana del Pla de l'Horta (Sarrià de Ter) i el suburbium de Gerunda com espai residencial i productiu*. Girona: Museu d'Arqueologia de Catalunya, p. 273-364.
- NOLLA, J. M. i SUREDA, M. (1999). «El món funerari tardoantic i altomedieval a la ciutat de Girona. Un estat de la qüestió». *Annals de l'Institut d'Estudis Gironins*, núm. XL, p. 13-66.
- NOLLA, J. M.; CASAS, J.; SANTAMARIA, P. i OLIART, C. (2005). «La necròpoli oriental de la vil·la romana del Collet de Sant Antoni». A: NOLLA, J. M.; CASAS, J. i SANTAMARIA, P. (cur.), *In suo fundo. Els cementiris rurals de les antigues ciutats d'Emporiae, Gerundae i Aquae Calidae. Estudi General*, núm. 25, p. 11-103.
- NOLLA, J. M.; BURCH, J.; PALAHÍ, L.; AMICH, N. M.; CANAL, E.; CASAS, J.; CASTANYER, P.; SAGRERA, J.; SUREDA, M.; TREMOLEDA, J.; VIVÓ, D.; VIVO, J.; COSTA, A.; PRAT, M.; SIMON, J. i VARENNA, A. (2016). *Baix imperi i antiguitat tardana al sector nord-oriental de la província Tarraconensis. De l'adveniment de Dioclecià a la mort de Carlemany*, Girona: Documenta Universitaria.
- PALAHÍ, L. (2019). «Una ofrena ritual de finals del s. II». A: A. COSTA, L. PALAHÍ, J. M. NOLLA i D. VIVÓ (ed.), *La vil·la romana del Pla de l'Horta (Sarrià de Ter) i el suburbium de Gerunda com espai residencial i productiu*. Girona: Museu d'Arqueologia de Catalunya, p. 269-271.
- PALAHÍ, L. i NOLLA, J. M. (2010). *Felix Turissa. La vil·la romana dels Ametllers i el seu fundus (Tossa de Mar, la Selva)*. Tarragona: Institut Català d'Arqueologia Clàssica.
- PETRACCIA, M. F. (2016). «Gli stationarii». A: P. BASSO i E. ZANINI (ed.), *Satatio amoena. Sostare et vivere lungo le strade romane*. Oxford: Archaeopress Archaeology, p. 49-51.



- PONS, E. (1984). *L'Empordà. De l'edat del bronze a l'edat del ferro*. GIRONA: CENTRE D'INVESTIGACIONS ARQUEOLÒGIQUES.
- REMOLÀ, J. A. (2000). *Las ánforas tardo-antiguas en Tarraco (Hispania Tarraconensis). Siglos IV-VII d. C.* Barcelona: Universitat de Barcelona.
- RODRÍGUEZ, J.; FERNÁNDEZ, J.; SÁNCHEZ, J. i BENÍTEZ, L. (2012). «Los *clavi caligarii* o tachuelas de cáliga. Elementos identificadores de las calzadas romanas». *Lucentum*, núm. XXXI, p. 147-164.
- ROIG, J. F. (2017). «L'abocador ceràmic de finals del segle III dC de la vil·la romana dels Castelletes (La Canonja, Tarragonès)». *Revista d'Arqueologia de Ponent*, núm. 27, p. 185-207.
- ROIG, J. F.; GIMENO, M. i GARCIA, P. (2015). «La vil·la romana dels Castelletes (La Canonja, Tarragonès): un assentament romà de l'*Ager Tarraconensis*. Resultats preliminars de la intervenció arqueològica». *Tribuna d'Arqueologia*. Disponible a: <<https://www.recercat.cat/bitstream/handle/2072/332433/2015-Villa-romana-castelletes-la-%20Canonja.pdf?sequence=1>>.
- ROVIRA, M. C. i TEIXIDOR, E. (2002). «Els objectes de ferro». A: E. PONS (dir.), *Mas Castellar (Pontós, Alt Empordà). Un complex arqueològic d'època ibèrica (Excavacions 1990- 1998)*. Girona: Museu d'Arqueologia de Catalunya, p. 348-367.
- SANTROT, M. H. i SANTROT, J. (1995). «Les objets métalliques». A: *Bolsena VII. Fouilles de l'École Française de Rome à Bolsena (Poggio Moscini). La citerne 5 et son mobilier: production, importation et consommation. IIIe siècle/debut Ier siècle après J.-C.* Roma: École Française de Rome, p. 25-36.
- SPITZER, D. C. (1942). «Roman Relief bowls from Corinth». *Hesperia*, vol. 11, núm. 2, p. 162-192.
- STEPHENS, J. (2008). «Ancient Roman hairdressing on (hair) pins and needles». *Journal of Roman Archaeology*, núm. 27, p. 110-132.
- THUET, A. (2002). «La tablatterie de la zone d'habitat». *Revue Archéologique de la Picardie*, núm. 3-4, p. 377-380.
- THUET, A. (2007). «La tablatterie d'une *insula* d'Amiens antique (Somme). Multiplex Gaumont (Ancien garage Citroën)». *Revue Archéologique de la Picardie*, núm. 7, p. 57- 76.
- VILLARONGA, L. (1977). *The Aes Coinage of Emporion*. Oxford: British Archaeological Reports Oxford Ltd.
- VILLARONGA, L. (1979). *Numismática antigua de Hispania. Iniciación a su estudio*. Barcelona: CYMYS.





